



111895

111895

MEMORIA DESCRIPTIVA

correspondiente a la solicitud de concesión de un...

MODELO DE UTILIDAD

SOLICITANTE: D. CONRADO LUJAN CARDETE, de nacionalidad española.

RESIDENCIA: BENIFAYO (Valencia), Marqués de Sotelo, nº 46

ENUNCIADO: "ENVASE ESPECIAL PARA MANTAS"

Prioridad: Patente n.º del

gl/ld.



1 La invención a que se refiere la presente Memoria
constituye una novedad industrial con características y ven-
tajas que la hacen merecedora del privilegio de explotación
5 exclusiva que por ella se solicita, de acuerdo con las pres-
cripciones del Estatuto vigente sobre Propiedad Industrial,
de fecha 26 de Julio de 1.929, texto refundido, publicado -
el 30 de Abril de 1.930.

 Va a ser descrito como objeto de la presente soli-
citud un envase especial para mantas particularmente conce-
10 bido para facilitar la introducción de dichos elementos en-
el mismo. Un género de estos envases se constituye mediante
un cuerpo flexible cerrable por cremallera que comprende --
dos caras transparentes en oposición, unidas por sus bordes
mediante láminas laterales actuantes como fuelles.

15 Sin embargo, los envases de este tipo presentan -
el inconveniente de comprender una boca cuya actuación fun-
cional resulta inoperante para introducir la manta con abso-
luta facilidad. Pero acaso su mayor dificultad estriba en -
conseguir sobre las paredes del propio envase medios de ai-
20 reacción para la manta que este último aloje.

 El envase que ahora se propone resuelve dichos pro-
blemas mediante una organización sencilla y económica. Y a-
tal efecto se caracteriza porque, siendo del tipo que se --
constituye mediante un cuerpo flexible cerrable por crema-
25 llera que comprende dos caras transparentes en oposición, u-
nidas por sus bordes mediante láminas laterales actuantes -
como fuelles, presenta al menos una de estas láminas latera-
les sustancialmente libre por su borde superior respecto --
del extremo correspondiente de las láminas portadoras del -
30 cierre de cremallera, estando además dotada la propia lámi-

111895



1 na lateral de un ensanchamiento superior mediante el cual -
se aumenta la apertura de la boca del envase.

Entretanto, el ensanchamiento de la citada lámina lateral viene dado en función de la incorporación a su re-
5 gión superior de una pieza que se une por sus bordes a los
bordes de un corte practicado en la misma lámina, quedando-
unidas exteriormente las láminas componentes de la boca del
envase por parte de sus extremos libres a puntos de la lám-
10 na lateral ensanchada más bajos que el borde libre de esta-
última.

Para ayudar a la comprensión de la idea expuesta,
se ha confeccionado a título explicativo y sin caracter res-
15 trictivo alguno, una lámina de dibujos. Ilustra la presente
Memoria como un ejemplo de realización del objeto que nos -
ocupa.

La figura 1ª, nos ofrece una vista en perspectiva
del envase especial para mantas. Se constituye mediante un-
cuerpo flexible cerrable por cremallera -1- que comprende -
20 dos caras transparentes -2- y -3- unidas por sus bordes me-
diante láminas laterales -4-. La novedad de este envase ra-
dica en que presenta al menos una de las láminas laterales-
-4-libre por su borde superior -5- respecto del extremo co-
rrespondiente -6- de las láminas -7- y -8- portadoras del -
cierre de cremallera -1-.

La propia lámina está dotada de un ensanchamiento
25 superior -9- mediante el cual se aumenta la apertura de la
boca del envase, quedando unidas las láminas -7- y -8- com-
ponentes de su boca por parte de sus extremos libres -6- a
puntos -10- de la lámina ensanchada -4- más bajos que el --
30 borde libre -5- de esta última.



111895

1 Finalmente la figura 2ª, corresponde a un detalle-
en perspectiva de la lámina lateral ensanchada del envase. -
Según podemos comprobar el ensanchamiento de dicha lámina --
5 -4- viene dado en función de la incorporación a su región su-
perior de una pieza -9- de forma triangular que se une por -
sus bordes a los bordes de un corte practicado en la propia-
lámina, con lo cual esta última se distiende lateralmente au-
mentando la apertura de la boca del envase, una vez que queda
abierto el cierre de cremallera -1-.

10 Las ventajas más importantes que se derivan de di-
cho envase se concretan, en síntesis, en la facilidad de su-
ccionamiento para introducir una manta en su interior, que-
dando además conseguida sobre sus propias paredes una venta-
na de ventilación para la manta misma determinada por la se-
15 paración existente entre el borde superior de la lámina en-
sanchada y los extremos de las láminas portadoras del cierre
de cremallera.

Hecha la descripción precedente, es necesario aña-
dir que los detalles de realización de la idea expuesta pue-
den variar sin que por ello cambie la esencia de la inven --
20 ción que es la que se desprende de los párrafos que antece-
den y lo que se reivindica en la siguiente

N O T A

En resumen: El Modelo de Utilidad que se solicita
25 ha de recaer sobre las reivindicaciones siguientes:

1ª.- ENVASE ESPECIAL PARA MANTAS, esencialmente ca-
racterizado porque, siendo del tipo que se constituye median-
te un cuerpo flexible cerrable por cremallera, que comprende
dos caras transparentes en oposición, unidas por sus bordes-
30 mediante láminas laterales actuantes como fuelles, presenta-

111895



1 al menos una de estas láminas laterales sustanciámente li -
bre por su borde superior respecto del extremo correspon --
diente de las láminas portadoras del cierre de cremallera,--
estando además dotada la propia lámina lateral de un ensan-
5 chamiento superior mediante el cual se aumenta la apertura-
de la boca del envase, y porque el ensanchamiento de la ci-
tada lámina lateral viene dado en función de la incorpora -
ción a su región superior de una pieza que se une por sus -
bordes a los bordes de un corte practicado en la misma lámⁱ
10 na, quedando unidas externamente las láminas componentes de
la boca del envase por parte de sus extremos libres a puntos
de la lámina lateral ensanchada más bajos que el borde li -
bre de esta última.

2ª.- Se reivindica por último, como objeto sobre-
15 el que ha de recaer el Modelo de Utilidad que se solicita,-
"ENVASE ESPECIAL PARA MANTAS".

Todo tal y como queda descrito y reivindicado en-
la presente Memoria que consta de cinco hojas escritas a má
quina por una sola cara y dibujos que se acompañan.

20 Madrid, 8 de Marzo de 1.965

ALFONSO UNGRIA
P.P. *[Handwritten signature]*

25

30



figura 1ª



figura 2ª



ESCALA VARIABLE

Madrid, 8 de Marzo de 1965

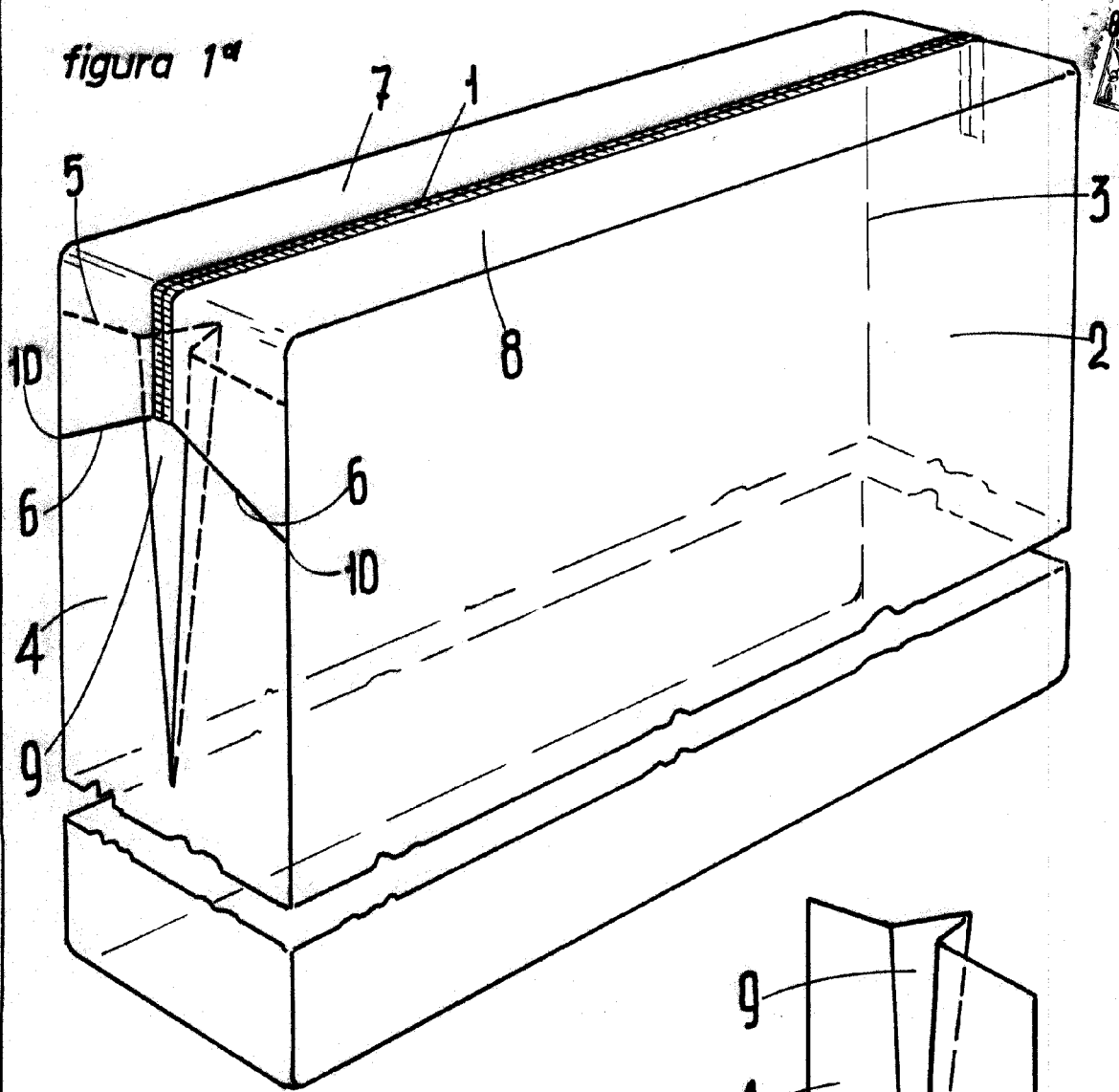
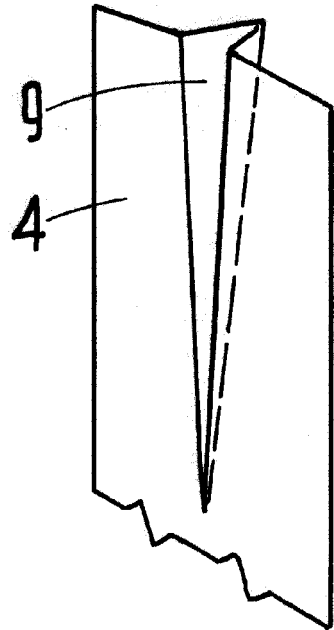
ALFONSO UNGRIA

P.P.