

11187

11876



111876

# MEMORIA DESCRIPTIVA

correspondiente a la solicitud de concesión de un...

MODELO DE UTILIDAD

SOLICITANTE: DON LORENZO MIGUEL DE VAL

RESIDENCIA: OVIEDO (Asturias).- Rio Cobia, 3 - 2º dcha. A.

ENUNCIADO: " UNA BISAGRA PERFECCIONADA "

Prioridad: Patente ..... n.º ..... del .....

CM.-

111876



1

La invencion a que se refiere la presente Memoria constituye una novedad industrial, con características y ventajas que la hacen merecedora del privilegio de explotación exclusiva que por ella se solicita, de acuerdo con las prescripciones del Estatuto vigente de la Propiedad Industrial de fecha 26 de Julio de 1.929, texto refundido, publicado el 30 de Abril de 1.930.

5

10

Este Modelo de Utilidad se contrae como su enunciado indica, a una bisagra perfeccionada, que ha sido fundamentalmente concebida, para su aplicación en puertas de armarios y más particularmente en puertas del tipo llamado "de heladera", ya que permite un giro de la hoja, de 180° salvando con toda facilidad el obstáculo que supone la pestaña saliente de la propia puerta.

15

La descripción de esta nueva bisagra, se realiza con ayuda de los dibujos que de la misma se adjuntan, a base de los cuales se expone su estructura al propio tiempo que su funcionamiento.

20

En el plano, la Figura 1ª muestra una sección transversal de una porción de armario, que está provisto de una puerta de tipo "heladera" en la que está instalada una de las bisagras objeto de la invención. La puerta se presenta cerrada y totalmente abierta (línea de puntos).

25

La figura 2ª es un detalle esquematizado de la misma puerta vista en perspectiva.

En ambas figuras, las distintas referencias señaladas, corresponden a los elementos y partes componentes del conjunto siguientes:

30

- 1 - Lateral del armario
- 2 - Puerta heladera

- 3 -  
111876



- 1                    3 y 10 - Pletinas formadoras de la bisagra  
                      4 - Pivote cilíndrico de encaje y giro  
                      5 - Arandela de fricción que mantiene separadas las  
                              pletinas 3 y 10.
- 5                    6 - Agujero para encaje del pivote 4.  
                      7 - Taladros avellanados para fijación de las ple-  
                              tinas.
- 8 - Suelo o piso del armario  
                      9 - Fondo del armario
- 10                    Básicamente, esta bisagra, que pudiéramos llamar  
                              excentrica y de giro integral, está constituida por dos ple-  
                              tinas metálicas 3 y 10, las cuales tienen una cabeza en ángu-  
                              lo obtuso y con el extremo redondeado. Ambas pletinas son  
                              sensiblemente iguales al objeto de que al superponerlas, coin-  
15                    cidan, y las dos están provistas de unos orificios 7 avella-  
                              nados por medio de los cuales se realiza la fijación de las  
                              mismas a la puerta del armario y al armario propiamente dicho.
- Como es lógico y para que una hoja de puerta gire  
                              en uno u otro sentido, se necesitan un par de bisagras, una  
20                    de cada mano. Estas bisagras se colocarán sujetando uno de los  
                              brazos o pletinas de cada mano justamente en los ángulos so-  
                              bre los cuales se desee que abra la hoja, y los otros dos  
                              brazos que complementan el par de bisagras, en el lugar o  
                              cosa que sirva de marco a la puerta, girando así la citada  
25                    hoja, hasta que encuentra obstáculo. En la mayoría de los  
                              casos esta hoja gira 180°.
- Una de las características más importantes de esta  
                              nueva bisagra, es que no es necesario que el marco tenga re-  
                              baje o canal alguna, pues gira justamente sobre el ángulo de  
30                    la superficie.



111876

1 De esta manera se evitan debilitamientos y el proceso de montaje es más sencillo de realizar, más rápido y desde luego más económico.

5 Volviendo de nuevo a la descripción de la bisagra, y tal y como se ilustra particularmente en la figura 2ª de los dibujos, se observa que la misma tiene un pivote cilíndrico de encaje, 4 en el que va calada una arandela de fricción 5, fija o móvil.

10 Este pivote 4, encaja a su vez en un taladro 6 realizado a los efectos oportunos en la cabeza de la otra pletina 10.

El giro se produce al resbalar la pletina 10 sobre la 3 apoyándose en la arandela 5 que mantiene ambas separadas, a la vez que produce un giro suave y regular.

15 Hecha la descripción precedente, hemos de añadir, que los detalles de realización de la idea expuesta, pueden variar, sin que por ello cambie la esencia de la invención, que es la que se desprende de los párrafos que anteceden, y la que se reivindica en la siguiente

20           N O T A          

En resumen: El Modelo de Utilidad que se solicita, recaerá sobre las reivindicaciones siguientes:

25 1ª.- UNA BISAGRA PERFECCIONADA, caracterizada porque está constituida esencialmente por dos pletinas rectangulares, sensiblemente iguales, que tienen forma de ángulo obtuso con uno de sus extremos redondeado: presentando en su brazo más largo, realizados dos orificios avellanados a través de los cuales se introducen tornillos de fijación y teniendo realizada en su cabeza una de ellas, un pivote cilíndrico saliente en el que va calada una arandela de fricción sobre la que

30



111876

1 resbala la otra pletina formadora de la bisagra propiamente di  
cha, al quedar encajada por un orificio practicado a los efec-  
tos en el centro de su cabeza, en el pivote antes citado el  
cual hace las veces de eje para permitir un giro integral de  
5 180° que permite salvar el obstáculo que supone la pestaña de  
la puerta en la que se aplique.

2ª.- Se reivindica por último, como objeto sobre el  
que ha de recaer el Modelo de Utilidad que se solicita: " UNA  
10 BISAGRA PERFECCIONADA ".

Todo conforme queda descrito y reivindicado en la  
presente Memoria que consta de cinco páginas mecanografiadas  
y dibujos que se acompañan.

Madrid, 6 de Marzo de 1965

15 ALFONSO UNGRIA  
P.P.

20

25

30

111876



FIG-1

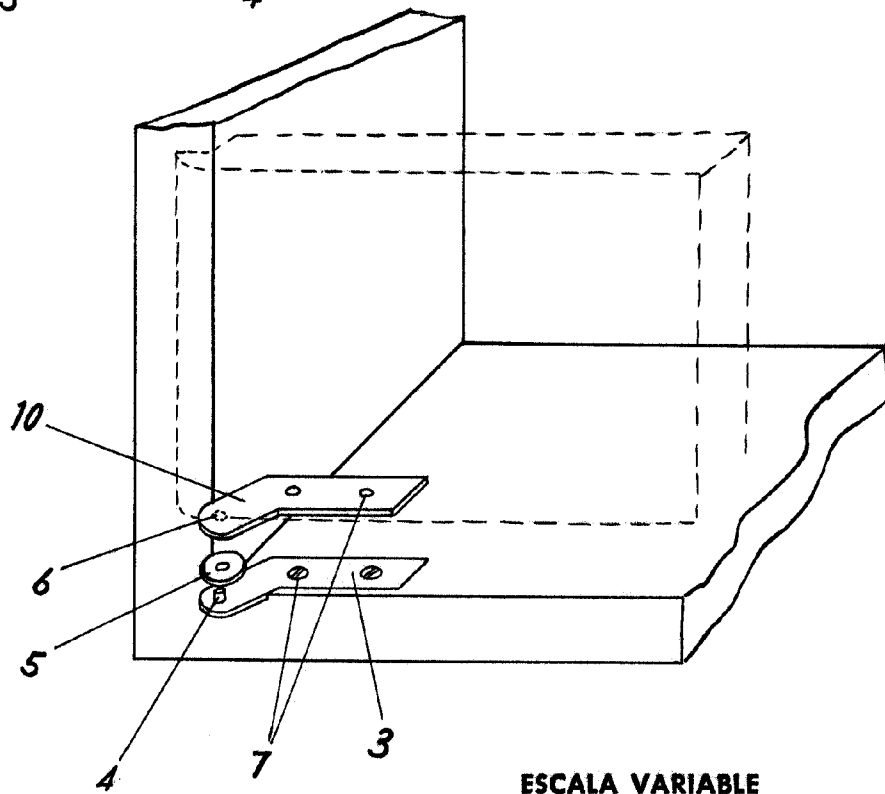
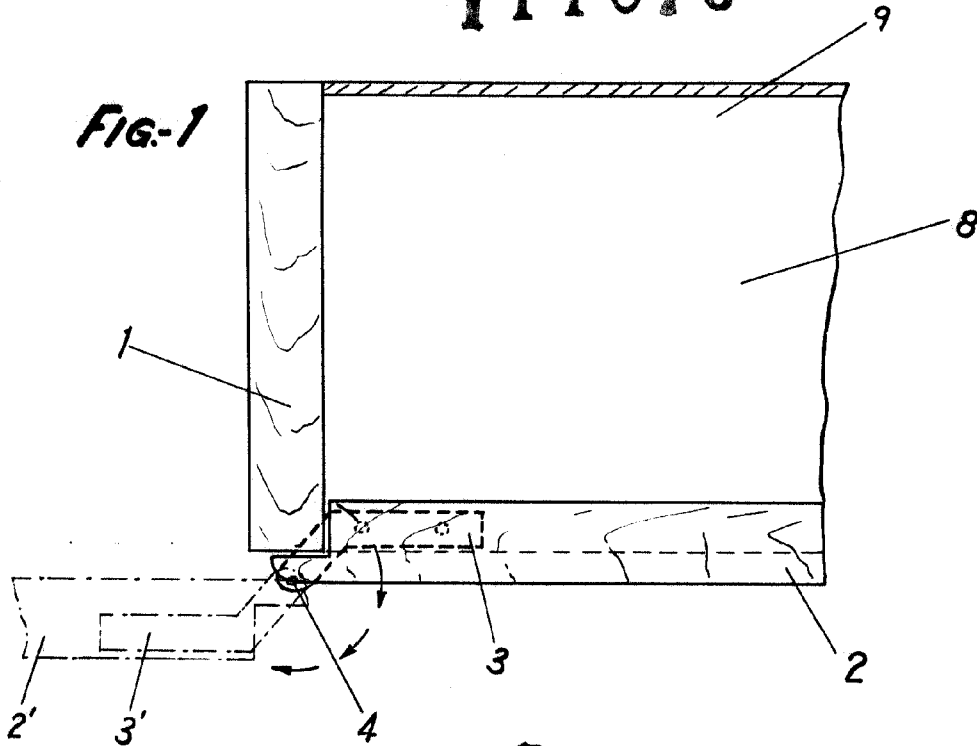

FIG-2

ESCALA VARIABLE

Madrid, 6 de Marzo de 1965

ALFONSO UNGRIA

P.P.