



265

111868

111868

NUM.

111868

=====

MEMORIA DESCRIPTIVA

=====

M O D E L O

D E

U T I L I D A D

POR VEINTE AÑOS, EN ESPAÑA, A FAVOR DE AERONAU  
TICA INDUSTRIAL, S. A., ENTIDAD ESPAÑOLA, CON  
DOMICILIO EN MADRID, Plaza de las Cortes, 2;

p o r:

"Un posapié combinable con el buje de las ruedas  
delanteras de los camiones."

-----oOo-----



1965

111868

El invento está relacionado con los medios para el acceso a las cabinas de los camiones. De manera más concreta, el invento tiene por objeto un posapié que permite subir más fácilmente a la cabina de ciertos modelos de camiones.

Por ejemplo, en el estado actual de la técnica, al par que las cabinas de los camiones son ya de por sí bastante elevadas, en múltiples modelos concurre además la circunstancia de que las puertas de acceso se abren justamente encima de las ruedas delanteras de los vehículos. Y debido a ello, se requiere de una buena dosis de agilidad y equilibrio, tanto para escalar las cabinas como para descender de las mismas, aun en el caso de contar con los usuales estribos de delante o posterior de las ruedas aludidas.

El posapié diseñado ahora, en cambio, es susceptible de asegurarse en un plano horizontal sobre el buje de las ruedas delanteras de los vehículos en orden a constituir un cómodo peldaño para encaramarse a las cabinas sin tener que suspenderse ya a derecha o izquierda, esto es, con toda naturalidad.

Sustancialmente, el posapié del invento consiste en un cuerpo metálico que comprende una extremidad cilíndrica, así como dotada de hilos de rosca destinados a entrar en la del buje respectivo; un saliente circular que



al término de la rosca cierra a tope contra el borde del buje aludido; un tramo de caras planas con la misión de facilitar a seguido el atornillado del posapié en el propio buje mediante aprieto con llave adecuada; y la parte  
30 restante o posapié propiamente dicho, que va acondicionado con una funda rugosa y antideslizante, tal como de goma o similar.

Para la mejor inteligencia del objeto del invento, se ilustra a continuación con el dibujo anexo que le  
35 muestra en vista lateral semiseccionada.

En el dibujo, 1 figura el cuerpo metálico, 2 la extremidad cilíndrica y provista de rosca, 3 el saliente circular que a la salida de la rosca hace tope contra el borde del buje en la posición activa; 4 muestra el tramo  
40 de caras planas, y 5 la funda rugosa de goma.

N O T A

=====

En resumen; la patente de MODELO DE UTILIDAD recaerá sobre las reivindicaciones siguientes:

1. Un posapié combinable con el buje de las ru  
45 das delanteras de los camiones, caracterizado por componerse de un cuerpo metálico que comprende una extremidad cilíndrica, así como dotada de una rosca destinada a entrar en la del buje respectivo; un saliente circular que cierra al término de la rosca contra el borde del buje en  
50 cuestión; un tramo de caras planas con la misión de facili  
tar a seguido el atornillado del posapié en el propio buje mediante aprieto con llave adecuada; y la parte restante o posapié propiamente dicho, que va acondicionado con una funda rugosa y antideslizante.

55 2. "UN POSAPIE COMBINABLE CON EL BUJE DE LAS RUE



1965

**111868**

DAS DELANTERAS DE LOS CAMIONES", sustancialmente como que da descrito y se representa en esta Memoria, que consta de cuatro hojas numeradas y mecanografiadas por una sola cara, y una lámina de planos.

Madrid, 6 de Marzo de 1965

AERONAUTICA INDUSTRIAL, S. A.

P. A.

JOSE RUIZ-GRANADOS SANCHEZ  
P. P.

111868

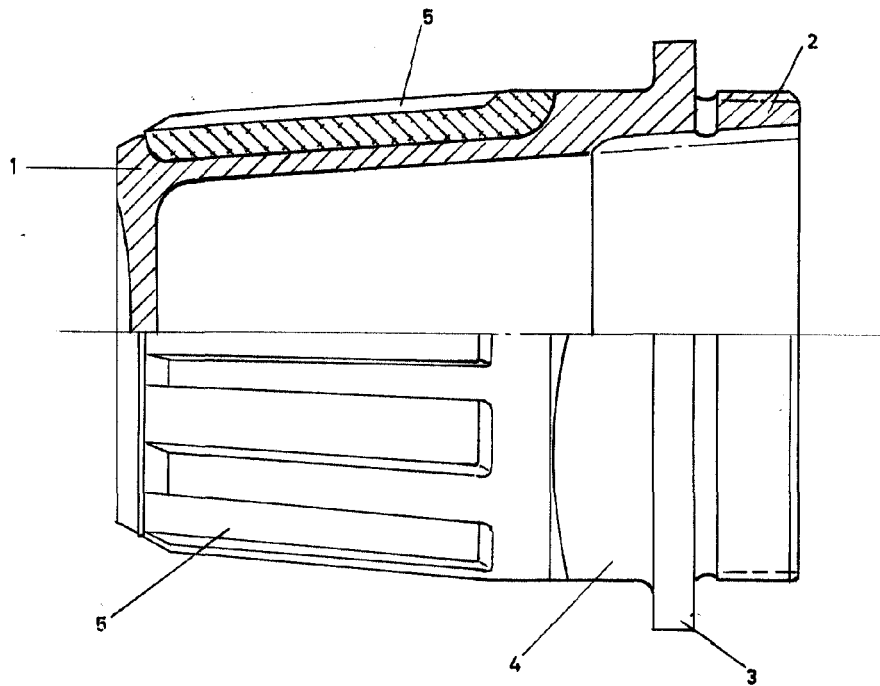

ESCALA VARIABLE

MADRID, 7 E MAR 1965

JOSE RUIZ GRANADOS SANCHEZ  
F. P.