

111 850



1935

111 850

MODELO DE UTILIDAD

por 20 años por

"CENICERO CON FIGURA QUE MUEVE LA CABEZA AL UTILIZARSE",
a favor de DON SALVADOR VENTOSA SAINZ, de nacionalidad
española, residente en Madrid, calle de Alejandro Sánchez,
número 23.

MEMORIA DESCRIPTIVA

- Existen en el mercado infinidad de ceniceros que aparte del propio uso como tales tienen una finalidad decorativa, pero hasta la fecha no es conocido ninguno en el que además de tener dicho fin haga que la figura de que va acompañado adopte unas determinadas posiciones en consonancia con ella, y realice un movimiento propio del ente representado. Y es este el objeto del modelo de utilidad que nos ocupa que además de tratarse de un cenicero va unido al mismo una figura, que al utilizarlo realiza unos determinados movimientos.
- 5.-
- 10.-



Conocido que nos es el objeto del modelo de utilidad que nos ocupa, con la ayuda de la lámina de dibujos adjunta pasaremos a describirle, haciendo constar se trata de una de sus variadas formas de realización a que en la práctica puede llegarse, con la aplicación de sus esencialidades características.

Como vemos en la figura 1, se trata de un cenicero preferiblemente cilíndrico, constituido por dos piezas una inferior o base 6 y otra superior 7, o cenicero propiamente dicho, en cuya parte superior y en uno de sus lados va sujeta la cadena 5. A su lado y bien dispuesto separadamente o todo ello sobre una base o plataforma, se encuentra la figura de un animal cuadrupedo cualquier, que en el caso representado es un león sentado, pero que pudiera ser cualquier otra figura e incluso estar de pies o levantada, y que señalamos con el número 1, en la que su cabeza 2, que esta unida a la cadena 5, del cenicero por su parte inferior, esta construida separadamente del cuerpo que es hueco y en el que se introduce pudiendo moverse con facilidad, con lo cual y al estar esta articulada en su interior por medio de un simple gancho y su hembrilla 3, y disponer la cabeza en su parte inferior y por dentro del cuerpo del animal, de un contrapeso 4, al accionar el cenicero se proporciona a la cabeza el logico movimiento de ascenso y descenso.

El cenicero que está representado separadamente en la figura 2, como antes hemos indicado está constituido exteriormente por una base cilindrica hueca 6, en el interior de la cual va dispuesto un cuerpo esponjoso y elástico de su misma forma 8, que a su vez dispone en su centro de un orificio 9, en el que se encuentra alojado el muelle 10, y sobre todo ello aparece dispuesto el cenicero 7, propiamente dicho, en uno de cuyos lados por medio de una argolla va sujeta la cadena 5, que despues se unirá de la misma forma a la cabeza del animal que ha de acompañar al cenice-



45.- ro.

Una vez así dispuestos los dos citados objetos al depositar o pagar el cigarro o cigarrillo en el cenicero, se produce el movimiento de este de arriba hacia abajo, y el arrastrar la cadena sujeta en su parte superior, y en la inferior de la cabeza del animal, se produce el movimiento de esta, quedando en equilibrio y moviéndose, hasta que se equilibran totalmente las fuerzas resultantes del peso de la cabeza y su contrapeso.

50.-

55.- Descrito suficientemente el objeto del modelo de utilidad que nos ocupa, hemos de señalar se trata de una de sus variadas formas de realización a que en la práctica puede llegarse, sin que sus modificaciones de forma, materiales empleados, tamaños, colores, decorado, etc., modifiquen la esencialidad del mismo.

60.-

N O T A

El modelo de utilidad descrito recaerá, pues, sobre las siguientes reivindicaciones:

65.-

1ª.-CENICERO CON FIGURA QUE MUEVE LA CABEZA AL UTILIZARSE, caracterizado por estar constituido por un recipiente hueco en cuyo interior se dispone una pieza de su misma forma de material elástico-esponjoso, que tiene practicado en su centro un orificio en cuyo interior va dispuesto un muelle, por encima de todo lo cual aparece el cenicero propiamente dicho, en uno de cuyos laterales va sujeta una cadena por medio de una argolla, que a su vez se une a la parte inferior de la cabeza del animal, que irá articulada por medio de un gancho y una hembrilla en el interior del cuerpo hueco del animal, en el que oscilará cuando se le dé movimiento el contrapeso dispuesto en ella.

70.-

75.-

2ª.-"CENICERO CON FIGURA QUE MUEVE LA CABEZA AL UTILIZARSE".

Todo tal y conforme queda descrito, representado y reivindicado.

- 4 - 111850



1965

Esta memoria consta de cuatro hojas mecanografiadas y foliadas por una sola de sus caras, conteniendo un total de ochenta y una líneas.

MADRID A 5 DE MARZO DE 1965.

P.A.

MANUEL DE ARPE.

111850



1965

D I S E Ñ O

=====

DEL MODELO DE UTILIDAD A FAVOR DE DON SALVADOR VENTOSA SAINZ,
DOMICILIADO EN MADRID, CALLE DE ALEJANDRO SANCHEZ, NUMERO 23,
POR "CENICERO CON FIGURA QUE MUEVE LA CABEZA AL UTILIZARSE".

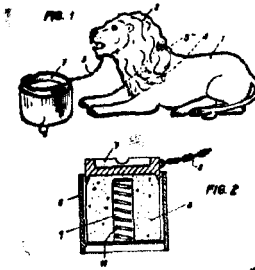

Escala variable.

MADRID A 5 DE MARZO DE 1965.

P.A.

MANUEL DE ARPE.

A large, stylized handwritten signature in black ink, reading 'Manuel de Arpe'. The signature is written over a long, sweeping horizontal line that extends across the width of the signature.

111850



FIG. 1

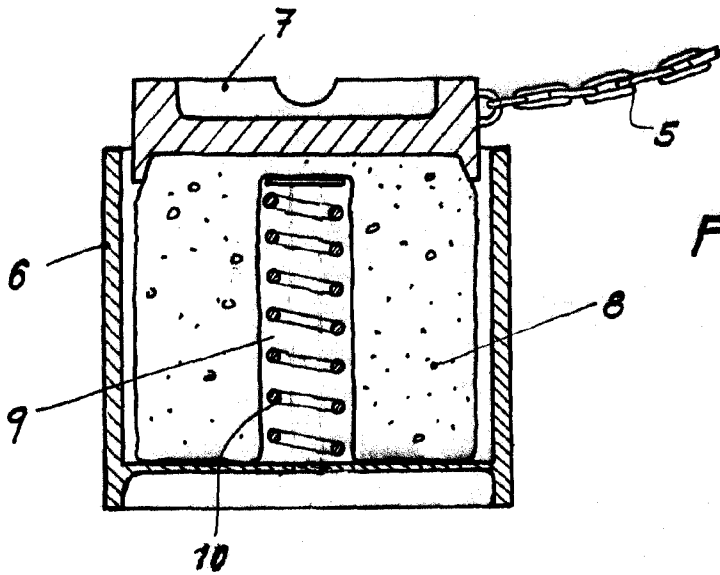
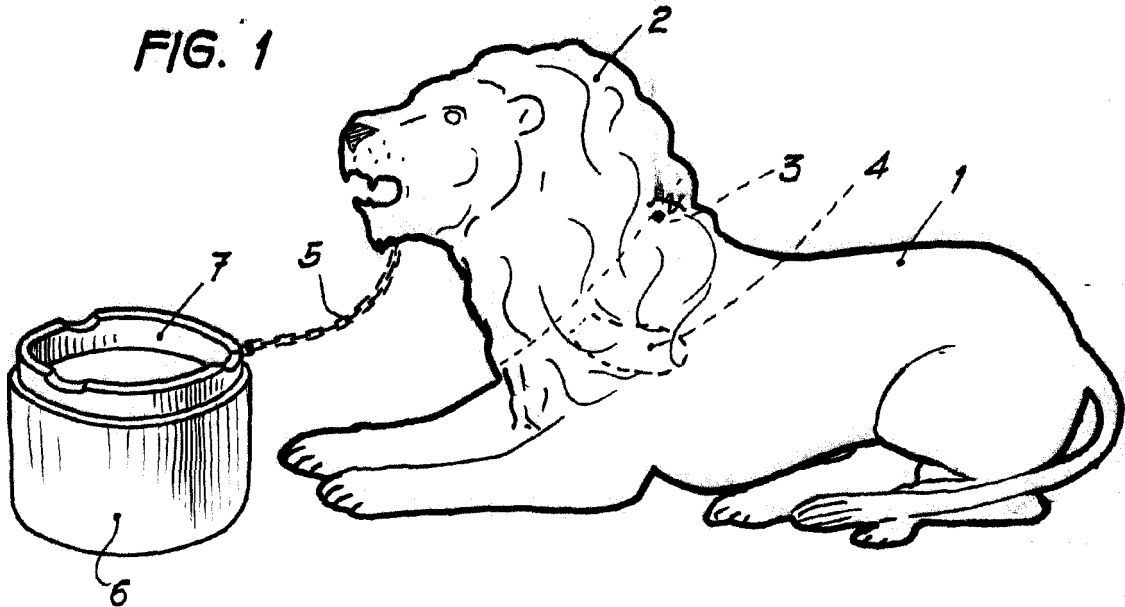

FIG. 2

5 MAR. 1965

ESCALA VARIABLE