

111805

111805



- MODELO DE UTILIDAD -

que por veinte años, para España y sus Posesiones se solicita a favor de D. JOSE LOPEZ RECIO, de nacionalidad española, domiciliado en SEVILLA (ESPAÑA), calle Virgen del Mar, núm. 5, por: "UN CARRO PARA LA LIMPIEZA Y RECOGIDA DE EXCREMENTOS EN LAS GRANJAS AVICOLAS".-

-Memoria Descriptiva-

La limpieza de las baterias y la recogida de excrementos en las granjas avicolas es una tarea que requiere mucha atención y cuidado, siendo ésta labor muy entretenida, ya que para limpiar una bateria es necesario disponer de dos hombres como mínimo, esto cuando la granja es un poco importante por lo que se traduce en un capítulo de gasto - muy digno de tenerse en cuenta, ocurriendo también que tal como hoy se realiza esa faena, resulta muy molesta y fatigosa para el encargado de ella, ya que se vé obligado a realizar muchos esfuerzos.

Con éste carro para la recogida de excrementos, se ha conseguido eliminar esa serie de inconvenientes, pudiendo además realizar la -

111805

4 MAR



limpieza con toda facilidad una sola persona ya que con dicho carro se puede colocar el depósito ó cuba de recogida de los excrementos a la altura de la batería, y con la simple ayuda de un rastrillo, se puede ir limpiando el fondo con toda facilidad.

15 El carro cuyo registro se solicita, está formado por un chasis tubular (1 figs. 1-2-3) que afecta la forma de un paralelepipedo rectangular equipado para su traslado, con un juego de ruedas locas (2 figs. 1-2-3) libre de giro.

20 Acoplado en el interior de éste chasis tubular lleva un depósito ó cuba metálico (3. figs. 1-2) el cual se desliza a voluntad en sentido ascendente ó descendente, acoplado a los tubos verticales del chasis mediante unas guías correderas (4 figs. 1-2)

25 Esta cuba ó depósito, se coloca a la altura deseada mediante un torno formado por un rodillo giratorio (5figs. 1-2-3) accionado por una manivela (6 figs. 1-2-3) que al hacerla girar, el rodillo vá enrollándose ó desenrollándose en un cable (7 figs. 1-2-3) que es solidario al rodillo, y que pasa a través de un juego de poleas (8 figs. 1-2-3) libre de giro, facilitando de éste modo el deslizamiento del cable, cuyos extremos inferiores van enganchados a una argolla (9 figs. 1-2-3) que es solidaria a la parte central de los laterales de la cuba (3 figs. 1-2).

30 Este depósito vá equipado con una puerta abatible (10 figs. 2-3) y por su parte inferior de una piqueta (11 figs. 1-2-3) de salida para facilitar la descarga de los excrementos recogidos.

35 El chasis de éste carro se construirá de acuerdo con la altura de la batería donde se vá á utilizar.

40 Descrita suficientemente la naturaleza y alcance de la presente invención, se hacen constar que en la misma podrán ser variables los materiales, dimensiones y en general aquellos otros detalles, accesorios o secundarios que no alteren ni modifiquen la esencialidad propues

111805



ta.

Los términos en que queda redactada ésta memoria son ciertos y fiel reflejo del objeto descrito, debiéndose tomar en un sentido más amplio y nunca en forma limitativa.

45

Todo según se detalla en el dibujo adjunto que a título de ejemplo acompaña a la presente memoria descriptiva en el que representa:

La fig. 1ª.-Una vista en alzado frontal del carro.

La fig. 2ª.-Una vista en alzado lateral del mismo, y

50

La fig. 3ª.-Una vista en alzado por la parte posterior.

-REIVINDICACIONES-

Se reivindica como de propia y nueva invención la propiedad y explotación exclusiva de:

55

1ª"Un carro para la limpieza y recogida de excrementos en las granjas avícolas, caracterizado por estar constituido por un chasis tubular en forma de paralelepípedo rectangular equipado para su transporte con un juego de ruedas locas libre de giro.

60

2ªUn carro para la limpieza y recogida de excrementos en las granjas avícolas, según 1ª reivindicación, caracterizado por llevar montado un depósito ó cuba acplado con movimiento deslizante en sentido ascendente ó descendente solidario a un cable de sujeción que vá enganchado a un rodillo giratorio accionado a voluntad a través de una manivela.

65

3ª Un carro para la limpieza y recogida de excrementos en las granjas avícolas, según 1ª y 2ª reivindicación caracterizado por llevar la cuba o depósito, una puerta abatible en una de sus partes frontales, y rasante con el fondo una piquera de salida.

4ª.-"UN CARRO PARA LA LIMPIEZA Y RECOGIDA DE EXCREMENTOS EN LAS GRANJAS AVICOLAS".-

- 4 -
111805



La presente memoria descriptiva consta de cuatro hojas numeradas y mecanografiadas por una sola de sus caras a la que se acompaña una - hoja de planos para su mejor comprensión.

MADRID, 4 MARZO, de 1.965.-

RODOLFO DE LA TORRE
P. P.

Rodolfo de la Torre

Figura 1.



Figura 2.



Figura 3.

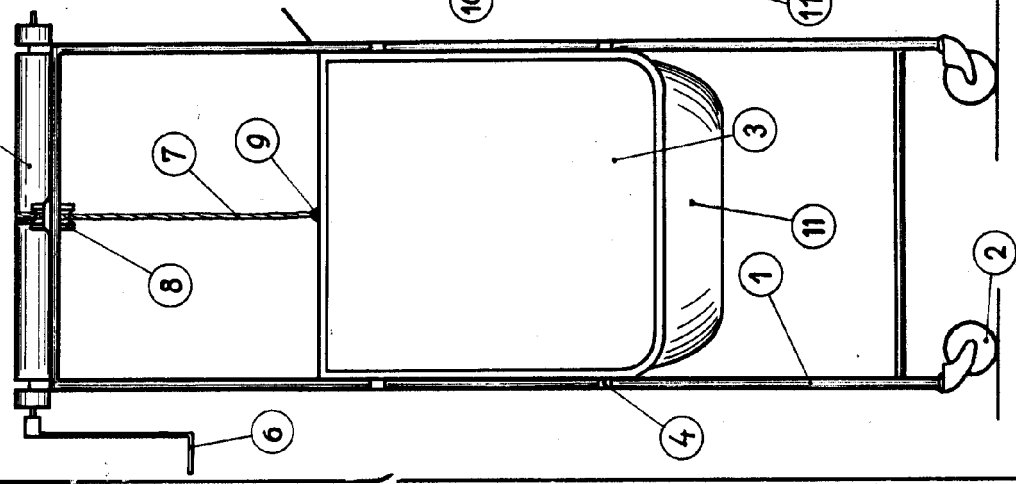
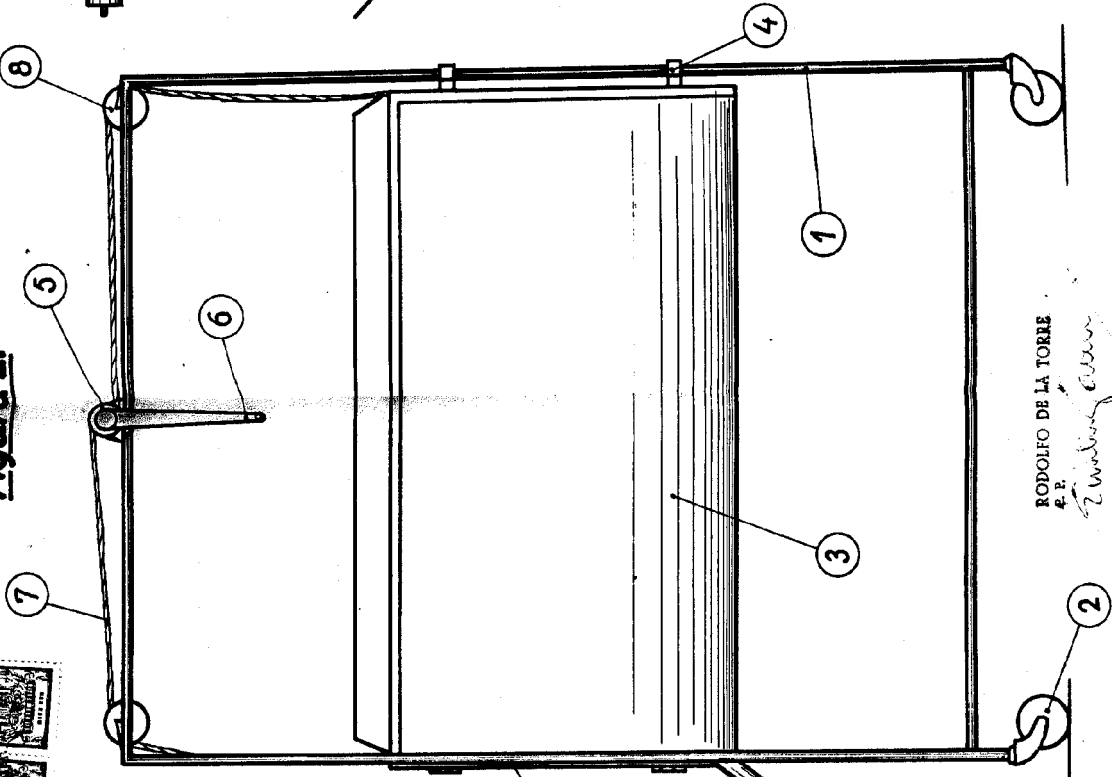
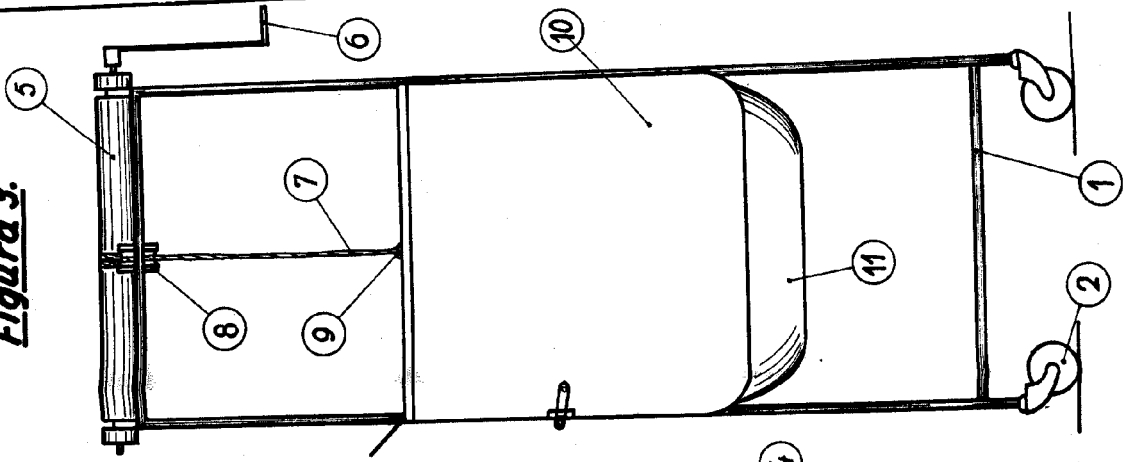

RODOLFO DE LA TORRE
 A.P.
Trabajo libre

Escala: Variable