

111799



1955

MODELO DE UTILIDAD
por 20 años

a favor de PALFER, S.A., Sociedad Española, residente en
Barcelona y domiciliada en la calle Virgili, nº 24, - -
por: "CUBETA-ENVASE PERFECCIONADA" -----

MEMORIA DESCRIPTIVA

El nuevo Modelo que se quiere patentar y cuya descripción, en lo que tiene de esencial, es objeto de ésta Memoria consiste en un envase en forma de cubeta aplicable a toda clase de mercancías y que ofrece entre otras la principal ventaja de permitir un fácil y cómodo transporte de las mercancías y al propio tiempo un cómodo almacenamiento de las mismas ya que por su especial forma y disposición es fácilmente apilable y puede situarse de manera que en un mínimo de espacio se almacene una mayor cantidad de mercancía y ello cómodamente sin engorros ni disposiciones complicadas.

5. Consiste esencialmente el nuevo Modelo en una cubeta de forma general de paralelepípedo recto rectangular formado por marcos en perfiles en "L" cuyos brazos mas largos se enlazan por montantes verticales y que se cierran mediante una tela metálica formada por hilos que se cruzan verticalmente, apoyando el conjunto sobre cuatro patas formadas por plancha doblada en "L" a cuyas dos caras se dá forma trapezoidal.

10. Tambien se caracteriza el nuevo Modelo porque en la parte superior y sobre los dos testeros se disponen

15.

20.



sendas barandillas formadas por hierros redondos debidamente doblados de tales dimensiones y disposición que coincidan con el interior de sus cuatro ángulos extremos

25. los perfiles inferiores de las patas de un envase análogo que se disponga sobre el primero, apoyando dichas patas sobre los ángulos de los montantes superiores y quedando abrazadas y sujetas por los ángulos de la barandilla correspondientes,

30. Se comprende que con la forma y disposiciones explicadas será muy fácil el transporte de los nuevos envases ya sujetandolos por sus barandillas superiores ya levantandolos y apoyandolos sobre carretillas u otros elementos de transporte por su parte inferior y que, para el

35. almacenaje, será muy sencillo colocarlos en hileras y en sucesivas pilas que podrán alinearse unas al lado de las otras en todas direcciones.

Sin que ello signifique restricción alguna en el alcance de la protección legal solicitada, en lo que sigue y en los planos adjuntos, nos referiremos a un caso muy concreto de industrialización y realización práctica del nuevo Modelo.

40.

En la figura primera se representa en perspectiva el conjunto del nuevo Modelo -1- con sus patas -2-...-2-, sus montantes verticales -3-...-3-, y sus barandillas superiores -4-, -4- entre cuyos ángulos -5-...-5- se situaran los perfiles inferiores de las patas de otro envase similar que se sitúe encima del primero.

45.

En la figura segunda se describe gráficamente la manera de superpone dos dubetas -1-, -1- alojando los extremos inferiores de las patas -2- dentro de los ángulos extremos de las barandillas -4-, en forma explicada.

50.

No alteraran la esencialidad del Modelo descri-



to aquellas variantes de tamaño, materiales empleados en la
55. construcción, forma accidental o decorativa y, en general,
cuantas circunstancias no cambien o alteren fundamentalmen-
te las características principales dichas.

N O T A:

Este Modelo se caracteriza por:

60. 1ª - Cubeta-envase perfeccionada, que consiste
en una cubeta de forma general de paralelepípedo recto rec-
tangular formado por marcos en perfil en "L" cuyos brazos
mas largos se enlazan por montantes verticales y que se
cierran mediante una tela metálica formada por hilos que
65. se cruzan verticalmente, apoyando el conjunto sobre cuatro
patas formadas por plancha doblada en "L" a cuyas dos caras
se dá forma trapezoidal.

70. 2ª - Cubeta-envase perfeccionada, segun reivin-
dicación anterior, que se caracteriza porque en la parte
superior y sobre los dos testeros se disponen sendas ba-
randillas formadas por hierros redondos debidamente do-
blados de tales dimensiones y disposición que coinciden con
el interior de sus cuatro ángulos extremos los perfiles in-
feriores de las patas de un envase análogo que se disponga
75. sobre el primero, apoyando dichas patas sobre los ángulos
de los montantes superiores y quedando abrazadas y sujetas
por los ángulos de la barandilla correspondiente.

3ª - "CUBETA-ENVASE PERFECCIONADA",

80. Todo tal y como queda descrito, reivindicado
y representado en los dibujos adjuntos.

Consta la presente Memoria Descriptiva de
cuatro hojas foliadas escritas a máquina por una sola
de sus caras.

- 4-111799



MAR. 1965

Madrid, a 3 de Marzo de 1965.-

85.

P.A.

Javier Fina Coll

p. p.

Fig. 1

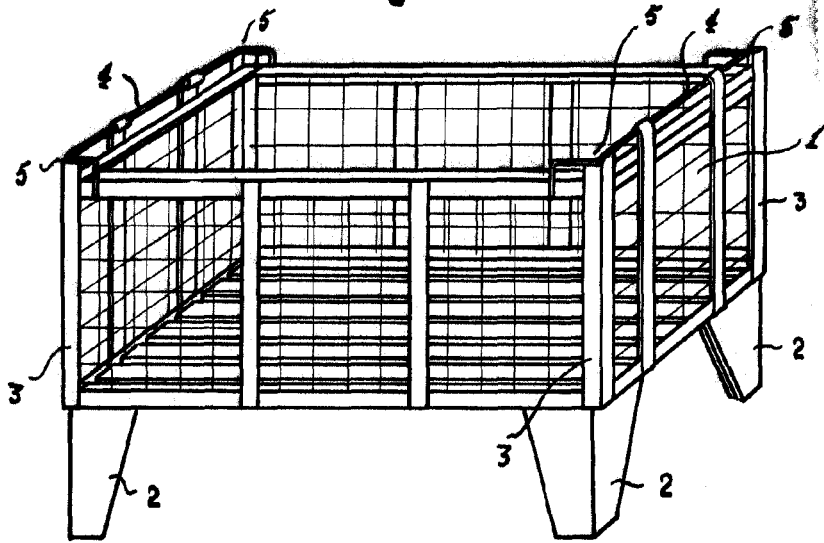

111799

Fig. 2

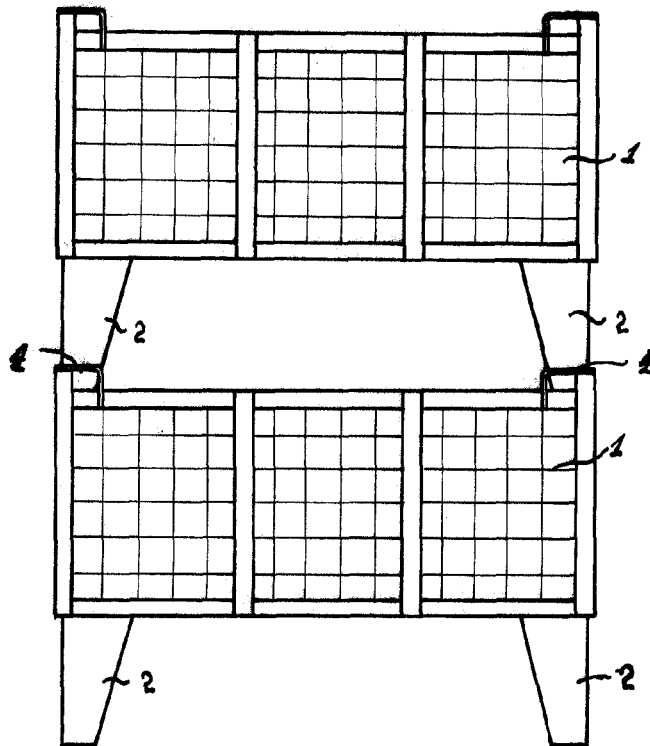

Escalera variable

3 MAR. 1965
 Javier Fina Coll
 P. P.