

111798



1965



MODELO DE UTILIDAD  
por 20 años

a favor de D. RAMON BONCOMPTE FEINER, de nacionalidad Española, residente en Tarrasa (Barcelona) y domiciliado en la calle Unión, nº 30 - - - - - por: "EMBARCACIÓN DEPORTIVA".

MEMORIA DESCRIPTIVA

El Modelo ideado por el recurrente y cuya descripción, en lo que tiene de esencial, es objeto de ésta Memoria se refiere a una embarcación deportiva que ofrece la forma general externa de un "scoter" terrestre con  
5. lo que aparte las ventajas derivadas de su gran sencillez y comodidad de manejo ofrece las de dar la ilusión al usuario de utilizar la superficie acuática como pista para el característico deslizar de los deportivos "scoters".

Consiste esencialmente el nuevo Modelo en dos  
10. flotadores enlazados por sus partes inferiores por una cámara tubular en cuyo interior se dispone una turbina centrífuga accionada por cualquier motor y provisto de un asiento sobre el flotador trasero y, en la parte posterior del flotador delantero, de un manillar tipo motocicleta que a través de unas espigas acciona el timon  
15. puesto en la parte posterior de la embarcación.

Sin que ello signifique restricción alguna en el alcance de la protección legal solicitada y únicamente a título de ejemplo no limitativo en lo que sigue y  
20. en los planos adjuntos nos referiremos a un caso muy



1965

concreto de industrialización y aplicación práctica del nuevo Modelo.

25. En la figura primera se representa en conjunto y en vista lateral el nuevo Modelo y, en ella, se ve el flotador delantero -1- y el flotador trasero -2-, enlazados por la cámara central -3- provista de la turbina de propulsión -4- con su tubo de expulsión -5- y el manillar -6- que actúa el timon -7-; en -8- se representa el asiento dispuesto sobre el flotador posterior.

30. La figura segunda es una vista por la parte anterior del nuevo modelo y en ella se ve el flotador delantero -1- la cámara central -3- y el manillar -6-.

35. La figura tercera es una vista del mismo Modelo por su parte posterior en la que se ven el flotador trasero -2- la cámara de enlace -3- y el manillar -6-.

40. Finalmente en la figura cuarta se ve el conjunto del nuevo Modelo en planta por su parte superior y, en ella, se ven los flotadores -1- y -2- con la cámara central -3-, el manillar -6-, el timón -7- y el asiento -8- en la forma y disposición explicadas.

45. No alteraran la esencialidad del nuevo Modelo aquellas variantes de tamaño, materiales empleados, formas accidentales o decorativas y, en general cuantas circunstancias no alteren, cambien o modifiquen fundamentalmente las características principales dichas.

NOTA:

Este Modelo se caracteriza por:

50. 1ª - Embarcación deportiva que consiste en dos flotadores enlazados por sus partes inferiores por una cámara tubular en cuyo interior se dispone una turbina centrífuga accionada por cualquier motor y provisto de un asiento sobre el flotador trasero y en la parte

111798

- 3 -



JUN. 1965

55. posterior del flotador delantero de una manillar tipo  
motocicleta que a través de unas espigas acciona el ti-  
mon dispuesto en la parte posterior de la embarcación.

2ª - "EMBARCACIÓN DEPORTIVA",

Todo tal y como queda descrito, reivindicado  
y representado en los dibujos adjuntos.

60. Consta la presente memoria de tres hojas fo-  
liadas escritas a máquina por una sola de sus caras.

Madrid a 4 de Marzo de 1965.

P.A.

Javier Fina Coma

p. p.

111798



Fig. 1

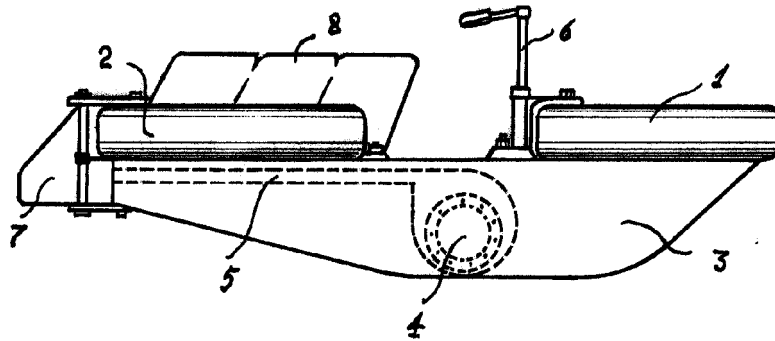

Fig. 2

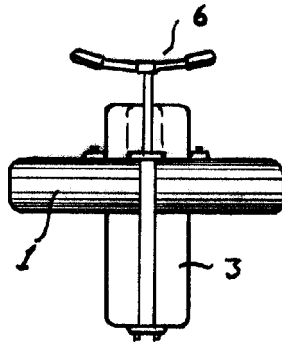

Fig. 3

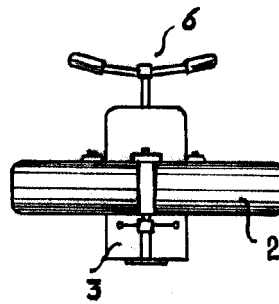
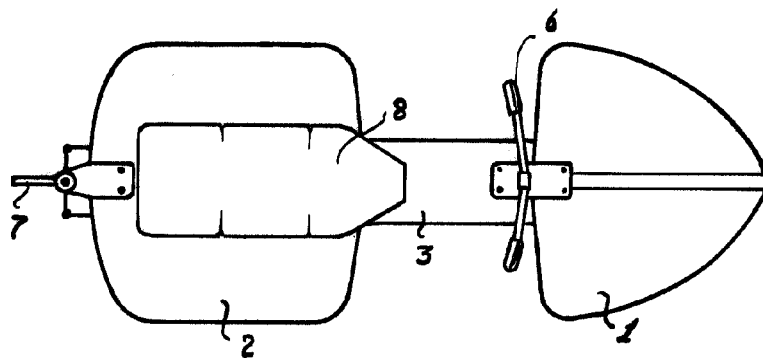

Fig. 4



Escala variable

15 JUN. 1965  
Taylor Fin. Co.  
P. P.