



111793

MEMORIA DESCRIPTIVA

Correspondiente a la solicitud de registro de un Modelo de Utilidad que, por veinte años se solicita para España, a favor de la entidad ESTABLECIMIENTOS MORO, S.A., domiciliada en Málaga, Paseo de los Tilos nº 4.-----

p o r

" CUELLO Y TAPON PERFECCIONADOS PARA EL CIERRE DE ENVASES "

El objetivo de los elementos componentes de este modelo de utilidad solicitado es principalmente el cierre de envases metálicos dotados tan sólo de una abertura circular en su cara superior, adaptado en dicha abertura el elemento cuello y recubriendo éste con el elemento tapón. De esta manera se economiza en dichos envases el aditamento metálico que normalmente

111793



constituye su cierre y que es además un saliente incómodo en los mismos para su apilamiento en los transportes en masa.

10

El nuevo conjunto de cuello y tapón está, por otra parte, realizado por moldeo con material plástico cuyas cualidades de flexibilidad y de elasticidad permiten que el elemento cuello pueda ser adaptado cómodamente por simple presión manual en la abertura circular de la cara superior del envase metálico y que el tapón se adapte y quede aprisionado sobre el citado cuello mediante un adecuado relieve recíproco.

15

En la presente Memoria se describe un dibujo que, como ejemplo y sin carácter limitativo, se refiere a una realización del modelo solicitado de cuello y tapón perfeccionados para el cierre de envases. En el adjunto citado dibujo:

20

La figura 1 muestra en alzado, parte en corte y parte en vista externa, el cuello que se adapta al envase, y

La figura 2 muestra en alzado, parte en corte y parte en vista externa el tapón con que se cubre el cuello anterior.

25

Según dicha figura 1, el cuello (A) es una pieza de revolución hueca, de material flexible y elástico, que en su región inferior tiene adecuada forma algo abombada -1- en su superficie externa, para que, una vez introducida por presión manual en la abertura circular de la cara superior de un envase, como una lata de aceite por ejemplo, resulte adherida al borde de la abertura por la cintura -la-, región que además queda cubierta y protegida por la arandela -2- que tiene dicho cuello (A) y que resulta apoyada de plano sobre la cara externa superior de la lata metálica.

30

Por encima de dicha arandela -2- el cuerpo adopta ex-

111793



35 terriormente la forma -3- algo tronco-cónica y en su borde su-
perior presenta una gruesa nervadura -4- circular. La región
del cuello comprendida por esta nervadura -4- es una masa
plana circular -5- que va unida a la nervadura por una del-
gada circunferencia -6-, lo suficiente resistente para que
40 en condiciones normales dicha masa -5- realice un cierre efec-
tivo y seguro del contenido del envase; pero esta masa -5-
presenta una cresta saliente -7-, que si se coge y se tira de
ella con algún esfuerzo, se consigue romper la citada circun-
ferencia delgada -6- y retirar con la cresta -7- el completo
45 circulo de la masa -5-. La cresta es lo suficientemente fle-
xible para que pueda resultar doblada debajo del tapón cuan-
do el envase se halla aun sin haberse utilizado su contenido,
por lo que dicha cresta tambien tiene el caracter de precinto.

 El tapón (B), de la figura 2, es el complemento indispensable
en este conjunto. Es asimismo un cuerpo de revolución
50 hueco, elástico y flexible, Su interior presenta, a partir
de su base, una corta forma tronco-cónica -8- y a continua-
ción un espacio vacío anillado -9- preparados ambos para adap-
tarse respectivamente a la superficie tronco-cónica externa
-3- y a la nervadura -4- superior del citado cuello (A). Al
55 propio tiempo, el tapón tiene el reborde aplanado circular
-10- para tirar de él con dos dedos cuando se desea retirar
el tapón, y, por último presenta en su borde superior un
regresamiento circular -11- de refuerzo y preservación de
la cubierta superior -12-, algo convexa hacia arriba, con lo
60 que contribuye a la flexibilidad necesaria de dicho tapón
(B).

 En las diversas realizaciones de este cuello y tapón per-
feccionados para el cierre de envases, caben pequeñas modifi-

111793



65 caciones en el dibujo y silueta de sus formas de reciproca adaptación, dentro de las equivalencias técnicas, sin por ello separarse de las características que se desarrollan en la siguiente.

N O T A

70 EN RESUMEN, el modelo de utilidad que, por veinte años, se solicita registrar en España deberá recaer sobre las siguientes reivindicaciones:

75 1ª.-Cuello y tapón perfeccionados para el cierre de envases, caracterizado el cuello por su forma de revolución hueca flexible y elástica con una región inferior de superficie externa algo abombada y de menor diámetro arriba seguida de una arandela aplanada; por encima de esta arandela la superficie externa se cierra algo en tronco-de-cono para terminar en un gran borde nervado; esta nervadura comprende una masa
80 plana circular que está limitada junto a dicha nervadura por una circunferencia de un mínimo espesor, y de dicha masa plana sobresale una especie de cresta flexible que sirve para tirar de ella y con ella arrancar la citada masa circular con lo que queda abierta la boca del cuello.

85 2ª.-Cuello y tapón perfeccionados para el cierre de envases, caracterizado el tapón por su forma de cuerpo de revolución hueca flexible y elástico con su superficie interna inferior algo tronco-cónica adaptable a la citada superficie en tronco-de-cono de la región superior del citado cuello por encima de su arandela; sigue arriba en el interior del tapón una hoquedad circular para recibir la citada nervadura
90 superior del cuello y por último externamente termina el tapón con un regresamiento circular para preservar la super-

711793



ficie superior algo convexa hacia el exterior de la pieza.

3ª.-Por último se reivindica como objeto sobre el que ha de recaer el presente Modelo de Utilidad que, por veinte años se solicita para España.-----

95

p o r

" CUELLO Y TAPON PERFECCIONADOS PARA EL CIERRE DE ENVASES ".

Todo conforme queda expresado en la presente memoria descriptiva que consta de cinco hojas escritas a máquina por 100 una sola cara y dibujos que se acompaña.

Madrid, 3 MAR. 1965

P.A.,

PEDRO FELIU MAÑA
P.P.

111793



R. 1965

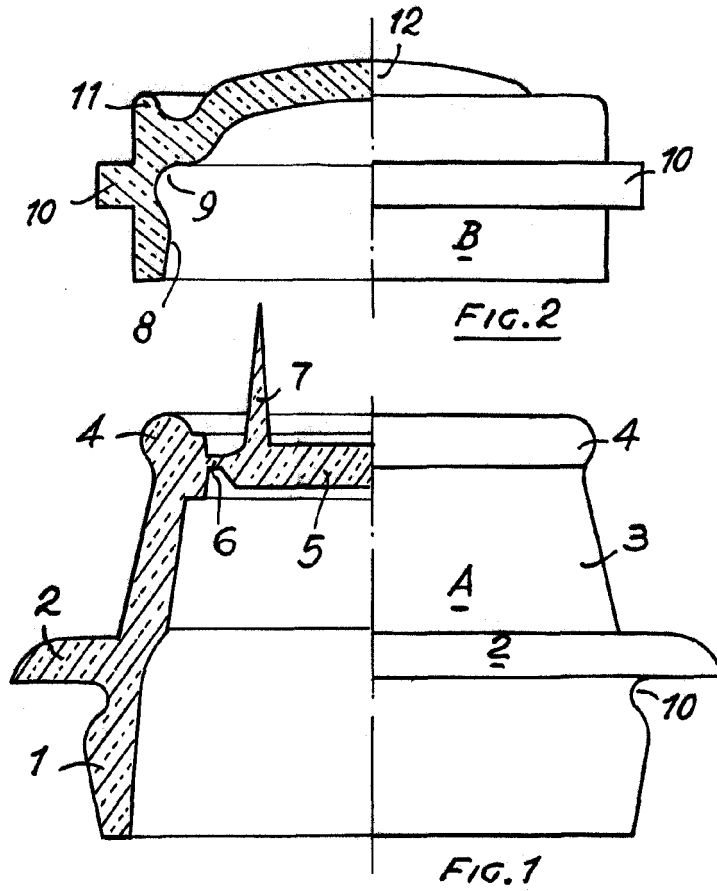

Madrid, 3 MAR. 1965

P.A.
PEDRO JUAN MANA
P. P.

ESCALA VARIABLE.