



111791

111791

# MEMORIA DESCRIPTIVA

correspondiente a la solicitud de concesión de un\_

MODELO DE UTILIDAD

SOLICITANTE: Don ACACIO GONZALEZ PRIETO .....

RESIDENCIA: SAN SEBASTIAN (Guipuzcoa), calle Prim, n° 28  
.....

ENUNCIADO: "BOTIQUIN DE MANO PERFECCIONADO"  
.....  
.....

Prioridad: Patente ..... n.º ..... del .....

- MPR -



111791

1 La invención a que se refiere la presente Memoria consti-  
tuye una novedad industrial, con características y ventajas que la ha-  
cen merecedora del privilegio de explotación exclusiva que por ella se  
5 solicita, de acuerdo con las prescripciones del Estatuto vigente sobre  
la Propiedad Industrial de fecha 26 de Julio de 1.929, texto refundido  
publicado el 30 de Abril de 1.930.

Este Modelo de Utilidad, se contrae como su enunciado in-  
dica, a un botiquín de mano perfeccionado, que ha sido diseñado tenien-  
do en cuenta y tratando de resolverlos, todos los problemas e inconven-  
10 nientes que presentan los dispositivos análogos, conocidos hasta la  
fecha.

A los efectos, se han estudiado los Modelos de Utilidad  
números siguientes:

234 - 1.362 - 4.407 - 9.498 - 9.713 - 10.813 - 11.575  
15 12.311 - 14.562 - 60.461 - 61.488 - 64.044 - 69.659 - 71.746 - 75.678  
75.834 - 75.930 - 78.132 - 78.160 - 78.230 - 78.952 - 80.865 - 81.797  
81.798 - 85.475 - 91.560 - 91.629 - 92.002 - 92.529 - 98.975 - 101.624  
103.961 - 105.366 - 107.453 - 108.910.

Prescindiendo de los Modelos más antiguos, una gran parte  
20 de los que pudiéramos llamar modernos, se refieren a botiquines de  
urgencia constituidos por un estuche de pequeño tamaño, fabricado en  
piel o material plástico, dentro del cual hay conformados unos aloja-  
mientos especiales en los que se encajan los distintos frascos que  
forman el material de curas.

25 Dos son los defectos principales de que adolecen todos  
estos Modelos referenciados, a manera de denominador común; el prime-  
ro y más importante de ellos es debido a que por estar los alojamien-  
tos para los distintos frascos y útiles, conformados en un tamaño de-  
terminado, los mismos sólo son útiles para los elementos que ya se su-  
30 ministran de origen juntamente con el botiquín, pero posteriormente,

111791



1 y si alguno de ellos se rompe o se gastan las vendas, etc., resulta muy difícil encontrar repuestos apropiados, por cuyo motivo el estuche queda pronto incompleto cuando no inservible.

5 El otro inconveniente, se deriva de la circunstancia de estar los citados alojamientos fijamente incorporados a las paredes interiores del estuche constitutivo del botiquín, ya que por el reducido tamaño de éste, se dificulta mucho el manejo de los distintos elementos y se pierde un tiempo considerable en sacarlos y colocarlos, ya que además, y como quiera que cada frasco u otro elemento cualquiera  
10 tiene una posición determinada dentro del estuche, solamente pueden ser guardados siguiendo en algunos casos un orden de introducción determinado.

15 Estos y otros problemas no apuntados, son los que se resuelven de una manera perfecta y sencilla al mismo tiempo con el Modelo de Utilidad que nos ocupa, cuya descripción se realiza con ayuda del dibujo que se adjunta, a base del cual se expone la estructura del nuevo botiquín al propio tiempo que la forma de utilizarlo.

20 En el plano y a título de ejemplo no limitativo, se ha ilustrado una forma práctica de realización de la idea que se preconiza, referida a un botiquín que se muestra visto en perspectiva y en posición de abierto.

25 En dicha figura única representada, las distintas referencias señaladas, corresponden a los elementos y partes componentes del conjunto siguientes:

- 30
- 1 - Placas de soporte
  - 2 - Cintas de sujeción
  - 3 - Fondo
  - 4 - Pared lateral inferior
  - 5 - Cremallera
  - 6 - Cursor de la cremallera

111791



- 1
- 7 - Pared lateral superior
  - 8 - Cosido de la cremallera
  - 9 - Soldadura
  - 10 - Unión de fondo y laterales

5 Básicamente, el botiquín objeto de este Modelo de Utilidad, está constituido por un estuche de material plástico, formado por dos cuerpos sensiblemente iguales unidos por tres de sus lados por medio de una cremallera, que tiene en el interior de su tapa y fondo, unos refuerzos de carton que le proporcionan consistencia. Al

10 propio tiempo, la totalidad del estuche resulta impermeable y también lavable cualidades estas que garantizan su perfecta limpieza e higiene.

Dentro del estuche, van dispuestas dos placas independientes, también formadas por cartones troquelados forrados con hojas de material plástico, soldadas por sus bordes.

15 Estas placas 1 llevan sujetas unas cintas 2, de material plástico ligeramente elástico, entre las cuales y el propio soporte 1 se colocan los distintos frascos y elementos de cura en el orden que se quiera. Los citados frascos, rollo de esparadrapo, vendas, etc., pueden ser de cualquier tamaño que se quiera, siempre y cuando los mismos

20 no resulten excesivamente grandes para el estuche.

En el momento de la cura o para guardar estos elementos ya citados, las placas 1, se sacan del estuche, con lo que se facilita mucho estas operaciones a la vez que la limpieza general del botiquín.

25 Hecha la descripción precedente, hemos de añadir, que los detalles de realización de la idea expuesta, pueden variar, sin que por ello cambie la esencia de la invención que es la que se desprende de los párrafos que anteceden, y la que se reivindica en la siguiente:

- N O T A -

30 En resumen: El Modelo de Utilidad que se solicita, recaera

111791



1 sobre las siguientes reivindicaciones:

5 1ª.- BOTIQUIN DE MANO PERFECCIONADO, caracterizado porque está constituido esencialmente por un estuche de material plástico, formado por dos cuerpos rectangulares sensiblemente iguales, unidos por tres de sus lados mediante una cremallera, los cuales llevan en el interior de su tapa y fondo, unos refuerzos de cartón; teniendo asimismo acoplados libremente por la parte interior, de sus citadas tapas y fondo, dos placas de cartón forradas de material plástico, con una banda central de sujeción, debajo de la cual se colocan en el orden que se quiera los distintos elementos que forman el material de curas, cuyo material puede en virtud de esta especial disposición variar de formato sin que por ello pierda su eficacia el dispositivo de sujeción.

10 2ª.- Se reivindica por último, como objeto sobre el que ha de recaer el Modelo de Utilidad que se solicita: "BOTIQUIN DE MANO PERFECCIONADO".

15 Todo tal y como quedà descrito en la presente Memoria que consta de cinco páginas mecanografiadas y dibujos que se acompañan.

Madrid, 3 de Marzo de 1.965

ALFONSO UNGRIA

P.P.

20

25

30

111791

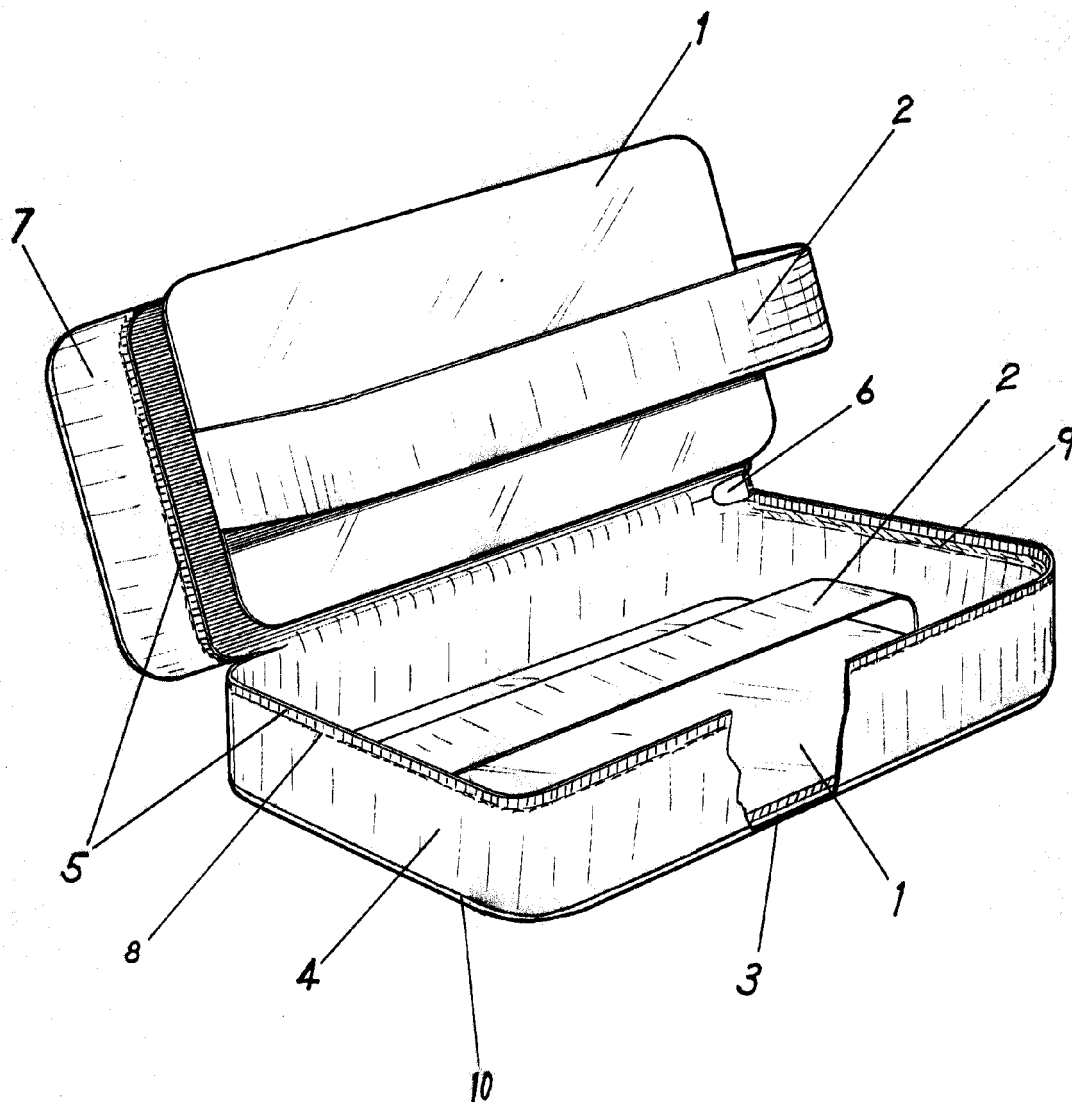

ESCALA VARIABLE

Madrid, 3 de Marzo de 1965

ALFONSO UNGRIA

P.P.