

111780



111780

MEMORIA DESCRIPTIVA

correspondiente a la solicitud de concesión de un...

MODELO DE UTILIDAD

SOLICITANTE: CERAMICA DOMINGUEZ DE LEVANTE, S.A.,
(CEDOLESA), entidad de nacionalidad española.

RESIDENCIA: VALENCIA, Gobernador Viejo, nº 9.-

ENUNCIADO: "SOPORTE PERFECCIONADO PARA PASO DE
AZULEJOS POR LOS HORNOS DE COCCION"

Prioridad: Patente n.º del

gl/ld.

111780



1 La invención a que se refiere la presente Memoria
constituye una novedad industrial con características y ven-
tajas que la hacen merecedora del privilegio de explotación
5 exclusiva que por ella se solicita, de acuerdo con las pres-
cripciones del Estatuto vigente sobre Propiedad Industrial,
de fecha 26 de Julio de 1.929, texto refundido publicado el
30 de Abril de 1.930.

 El Modelo de Utilidad 109.900, a favor de la mis-
ma entidad solicitante, propone un elemento de soporte para
10 paso de azulejos por los hornos, que comprende una base de-
sustentación en la cual quedan dispuestos elementos vertica-
les que se hallan provistos de encajes a lo largo de su ex-
tensión. Además, en dichos encajes se disponen acoplados en
sentido radial unos salientes que actúan como verdaderos so-
15 portes de los azulejos a cocer.

 La realización práctica del elemento de soporte -
descrito, ha demostrado que su estructura es susceptible de
admitir perfeccionamientos, mediante los cuales se consigue
un soporte que incorpora a un proceso simplificado de fabri-
20 cación, cualidades especialmente idóneas no solo para incor-
porar a su estructura los azulejos que hallan de ser somet-
idos a cocción, sino para realizar esta última en condicio-
nes ventajosas.

 A tal efecto, el soporte perfeccionado para paso-
25 de azulejos por los hornos que ahora se propone, viene ca-
racterizado porque siendo del tipo que se constituye median-
te elementos verticales, sustancialmente provistos de una -
serie de encajes a lo largo de su extensión, presenta los -
citados elementos verticales, sustancialmente provistos de-
30 una serie de encajes a lo largo de su extensión, presenta -

111780

2



1 los citados elementos ordenados en grupos, subsidiariamente
dos a dos, los cuales grupos de elementos se disponen en --
frentados, quedando además enlazados los elementos vertica -
les de cada grupo por su parte superior mediante piezas que
5 a su vez son portadoras de encajes.

Entretanto, el propio soporte comprende la incor-
poración de varillas desmontables que se disponen tendidas-
en paralelo entre cada dos elementos verticales e inscritas
por sus extremos en los encajes de estos últimos, e incluso
10 en los de las piezas que unen a dichos elementos por su par-
te superior, actuando las citadas varillas como verdaderos-
apoyos para los azulejos que se sometan a cocción.

Para ayudar a la comprensión de la idea expuesta,
se ha confeccionado a título explicativo y sin caracter res-
15 trictivo alguno, una lámina de dibujos. Ilustra la presente
Memoria como un ejemplo de realización del objeto que nos -
ocupa.

La figura única representada nos ofrece una vista
en perspectiva del soporte perfeccionado para paso de azule-
20 jos por los hornos y de varios elementos que forman parte -
de su estructura. Como puede observarse, este soporte es --
del tipo que se constituye mediante elementos verticales --
-1-, -2-, -3- y -4-, que arrancan de una base de sustenta -
ción -5-, por ejemplo en forma de doble T, estando dichos -
25 elementos verticales -1-, -2-, -3- y -4- sustancialmente --
provistos de una serie de encajes -6- a lo largo de su ex -
tensión. Pues bien, constituye una verdadera novedad que di-
cho soporte presente los citados elementos -1-, -2-, -3- y -
-4-, ordenados en grupos, subsidiariamente dos a dos, es de-
30 cir -1- y -2-, y -3- y -4-, los cuales grupos de elementos -



111780

1 se disponen enfrentados.

Además, los elementos verticales -1- y -2-, y -3- y -4- de cada grupo, se disponen enlazados por su parte superior mediante piezas -7- y -8- que a su vez son portado -
5 ras de encajes -9-.

El propio soporte comprende la incorporación de - varillas desmontables -10- que se disponen tendidas en para
lelo entre cada dos elementos verticales -1- y -3-, y -2- -
y -4- de distinto grupo, e inscritas por sus extremos en --
10 los encajes de estos últimos e incluso en los de las pie --
zas -7- y -8- que unen a dichos elementos por su parte supe
rior. Consiguientemente, las citadas varillas -10- actúan -
como verdaderos apoyos para los azulejos que se sometan a -
cocción.

Finalmente la vista en perspectiva de las vari --
15 llas -10- que forman parte del soporte actuando como verda
deros apoyos para los azulejos que se sometan a cocción, --
nos permite comprobar que dichas varillas -10- pueden estar
constituidas por elementos tubulares, siendo además indepen
20 dientes entre sí, para disponerse acopladas por sus extre --
mos entre los elementos -1- y -3-, y -2- y -4- que forman -
parte del soporte para cocción.

En el campo industrial, la realización del sopor
te descrito para paso de azulejos por los hornos de cocción
ofrece una serie de ventajas decisivas que se derivan prin
25 cipalmente de la facilidad de acoplamiento entre las vari --
llas que actúan como apoyos para los azulejos a cocer, y --
los elementos verticales que forman parte del soporte, de --
terminándose además que un grupo de dichos elementos verti
cales de un soporte pueda formar un soporte intermedio con
30



1 otro grupo de dos elementos de un soporte adyacente, en virtud de que los encajes comunes a los propios elementos verticales permiten interponer varillas de apoyo para las piezas entre estos últimos; cualidades, en síntesis, que confieren al Modelo solicitado una utilidad práctica singular por el beneficio o efecto nuevo que aporta a la función a que se destina.

5 Hecha la descripción precedente, es necesario añadir que los detalles de realización de la idea expuesta pueden variar sin que por ello cambie la esencia de la invención que es la que se desprende de los párrafos que anteceden y lo que se reivindica en la siguiente

10 NOTA

En resumen: El Modelo de Utilidad que se solicita ha de recaer sobre las reivindicaciones siguientes:

15 1ª.- SOPORTE PERFECCIONADO PARA PASO DE AZULEJOS-POR LOS HORNOS DE COCCION, esencialmente caracterizado porque, siendo del tipo que se constituye mediante elementos verticales, sustancialmente provistos de una serie de encajes a lo largo de su extensión, presenta los citados elementos ordenados en grupos, subsidiariamente dos a dos, los cuales grupos de elementos se disponen enfrentados, quedando además enlazados los elementos verticales de cada grupo por su parte superior mediante piezas que a su vez son portadoras de encajes, y porque el propio soporte comprende la incorporación de varillas desmontables que se disponen tendidas en paralelo entre cada dos elementos verticales e inscritas por sus extremos en los encajes de estos últimos, e incluso en los de las piezas que unen a dichos elementos por su parte superior, actuando las citadas varillas como

20

25

30

111780



1 verdaderos apoyos para los azulejos que se sometan a coc --
ción.

2ª.- Se reivindica por último, como objeto sobre-
el que ha de recaer el Modelo de Utilidad que se solicita,-
5 "SOPORTE PERFECCIONADO PARA PASO DE AZULEJOS POR LOS HORNOS
DE COCCION".

Todo tal y como queda descrito y reivindicado en-
la presente Memoria que consta de seis hojas escritas a má-
quina por una sola cara y dibujos que se acompañan.

10 Madrid, 2 de Marzo de 1.965

ALFONSO UNGRIA

P.P. Ungria

15

20

25

30



11780

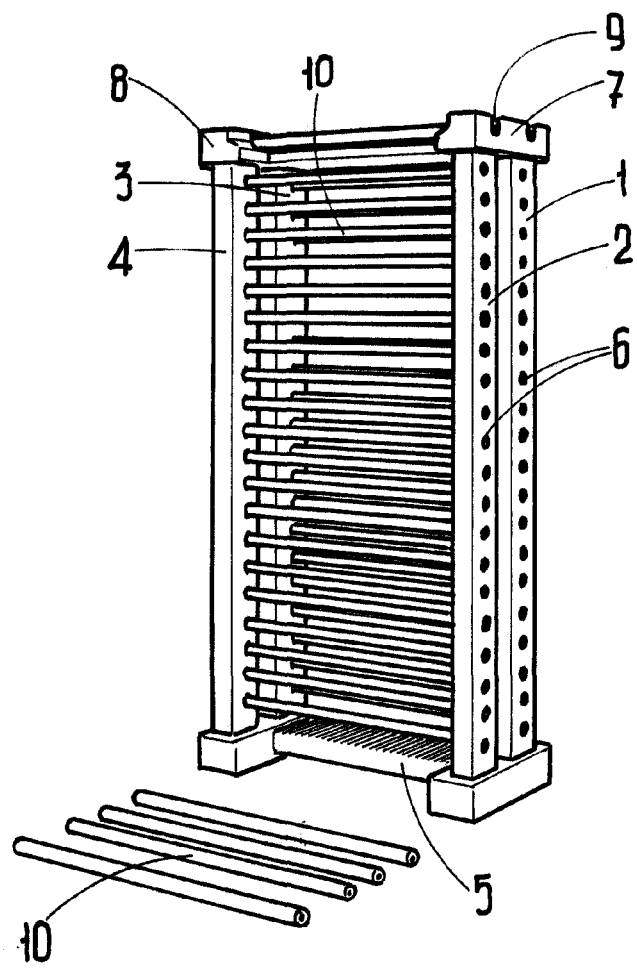

ESCALA VARIABLE

Madrid, 2 de Marzo de 1965

ALFONSO UNGRIA

P.P.