

71744

P A T E N T E     D E     I N V E N C I Ó N

por veinte años a favor de los Sres. André Rehihon y Seraphin Sicard, domiciliados en Paris, calle del Hospital St-Luis por " DISPOSITIVOS ADAPTADOS A LOS TENSORES SELLADORES DESTINADOS A CERCAR UNA CHAPA SOBRE EL FLEJE EN LOS PRECINTOS DE CAJAS, FARDOS Y PAQUETES, Y A SOSTENER LAS EXTREMIDADES DEL FLEJE DURANTE LA TENSION " Comprendida en la clase 20 del nomenclator.



M E M O R I A            D E S C R I P T I V A

=====

Los dispositivos objeto de la presente invención, perfeccionan los tensores selladores utilizados en el precintado de cajas, paquetes etc con flejes. El primero de estos dispositivos es un bloc sellador caracterizado en que permite obtener antes de deformar el conjunto formado por la chapa y las dos extremidades superpuestas del fleje un calibrage perfecto de la chapa sobre el fleje; el mismo dispositivo de calibrage llegando al final de la carrera deforma progresivamente el bloque sin necesidad de un gran esfuerzo. Se caracteriza igualmente en que éste bloque puede ser levantado sin necesidad de resorte por un resorte situado en la excentrica que lo acciona. Este modo de proceder obliga a sostener las extremidades del fleje durante la tensión y con éste fin se combina con el bloc estampador garras especiales. Estas garras se caracterizan:

1º En que su forma especial permite deformar la hoja en un cono invertido sobre la placa del tensor, de tal manera que la deformación dada al fleje no produce ninguna resistencia al metal y asegura una presentación perfecta, pudiendo el fleje correrse ligeramente sin romper bajo una fuerte tensión.

2º En que una de estas garras está libre en su parte superior para dejar pasar el fleje en tira continua, gobernandose es-

ta garra por una excentrica colocada hacia atrás del paso del fleje, cuya excentrica puede ser accionada por la palanca de acción de la tensión.

Los dibujos adjuntos presentan una de las formas de ejecución de éstos dispositivos.

La fig. 1, es una vista en perspectiva del bloc estampador en su posición abierta.

La fig. 2, es la garra fijada cerca del bloc sellador en posición abierta.

La fig. 3, es la garra fijada a la otra extremidad de un estampador.

La fig. 4, es la vista de la deformación producida por las garras.

Como se indica en la figura 1, el bloc estampador está constituido de un porta láminas P sobre el cual van montados en a a' dos láminas L L'. Estas dos láminas llevan un eje con el macizo G que les une y sirve para recibir la presión de la excentrica E. Este bloc estampador está articulado en C alrededor de un eje que lo une al tensor. Las extremidades e e' de las láminas vienen a alojarse en las aberturas correspondientes, sobre la placa p del tensor; la parte A del porta láminas está accionada para ser levantada por el saliente E de la excentrica.

Como lo presenta la figura 1, basta colocar sobre la placa p la chapa que envuelve el fleje; para ajustarlo todo basta accionar sobre la palanca R que obra sobre la excentrica, las dos láminas vienen entonces a cerrar y calibrar progresivamente la chapa a las dimensiones del fleje y cuando la resistencia horizontal dada por los dos espesores del fleje superpuestos obra, las dos láminas efectúan el trabajo de deformación en los puntos correspondientes a las extremidades e e' de las láminas; dos láminas o una sola pueden igualmente ser colocadas hacia atrás del bloque en S sin perjudicar el cierre. Al levantar la palanca R, el saliente S obrando sobre la extremidad A levantará el bloc es-



6

tampador.

Es tambien facil darse cuenta del poco esfuerzo necesario para cerrar la juntura dada la relación que existe entre las dos longitudes  $\underline{X}$   $\underline{X'}$ :

Como lo indica la figura 2- la garra para sostener el fleje en el momento de la tensión, está constituido por una parte hembra A que hace cuerpo con la placa de abajo del estampador figura 1- y sobre la cual viene a adaptarse la parte macho B bajo la acción de la excentrica C. Estas dos partes estan talladas en forma de cono cuya base mayor, se encuentra la mas separada de la chapa con un juego suficiente entre las partes macho y hembra para no disminuir con la presión el espesor del fleje. La parte maciza B, pivoteando, queda separada para dejar pasar el fleje; un resorte R levanta la parte B cuando la excentrica C está levantada. La excentrica C puede ser accionada por la palanca de tensión. Para ajustar el fleje se le encaja entre B y A, se hace funcionar la excentrica C; el fleje es arrastrado y puesto en forma como en una matriz, el cono se apoya sobre el fleje y la tensión no puede hacer correr el fleje por grande que sea, sin, sin embargo, romperlo. En el centro del cono puede ir un punzon ( Fig. 4- )

En la otra garra de la figura 3- se encuentran las mismas características que en la figura 2-, es decir, las dos partes A B y la excentrica C.

La figura 4- presenta la deformación producida sobre un eje aplastado, por ejemplo con las garras.

#### REIVINDICACIONES

1.- Dispositivos adaptados a los tensores estampadores destinados a rodear una chapa sobre el fleje de los precintos de cajas, fardos y paquetes y a sostener los extremos del fleje durante la tensión caracterizados porque el bloc estampador pivotea alrededor de un eje para venir a calibrar y amoldar exactamente la chapa sobre el fleje antes que las mismas láminas efec-



tuen su trabajo de deformación, para asegurar el mantenimiento de la chapa, obteniéndose este resultado sin esfuerzo debido á la disposición por la que se multiplica el esfuerzo.

2-.- De los dispositivos mencionados anteriormente y en ellos las garras que se combinan con el bloe estampador de modo que en vez de operar una simple presión deforman el fleje en forma de conos invertidos, la parte macho se embute en las dos partes correspondientes de la parte hembra para impedir el recalado de las garras.

3-.- Dispositivos adaptados a los tensores estampadores destinados a rodear una chapa sobre el fleje de los precintos de cajas, fardos y paquetes y a sostener las extremidades del fleje durante la tensión, tal y como se describe, se reivindica y se presentan en los planos adjuntos.

Madrid 4 de Marzo de 1929

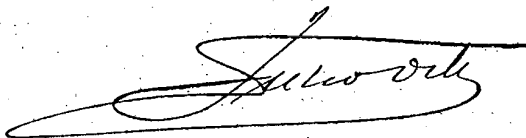

5

111,746

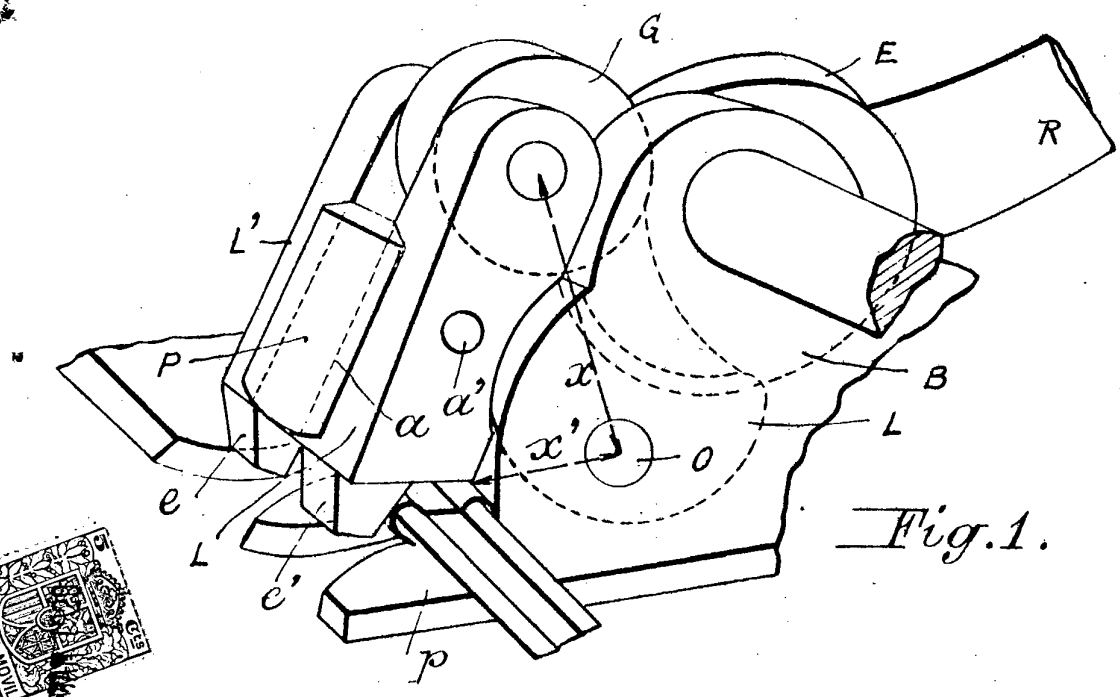

Fig. 1.

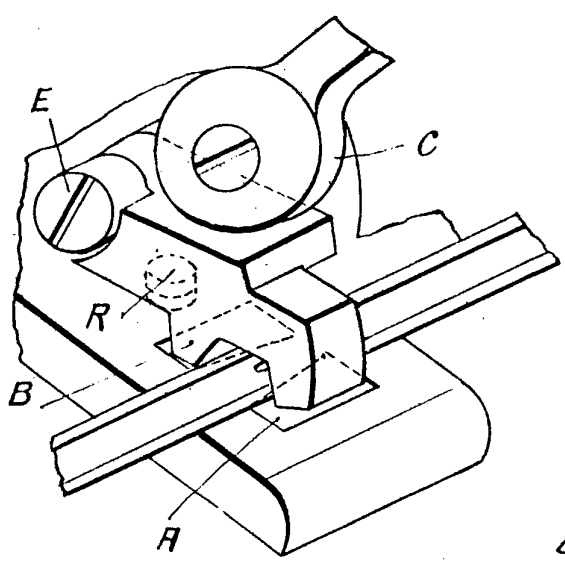
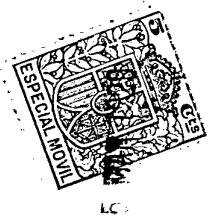

Fig. 2.

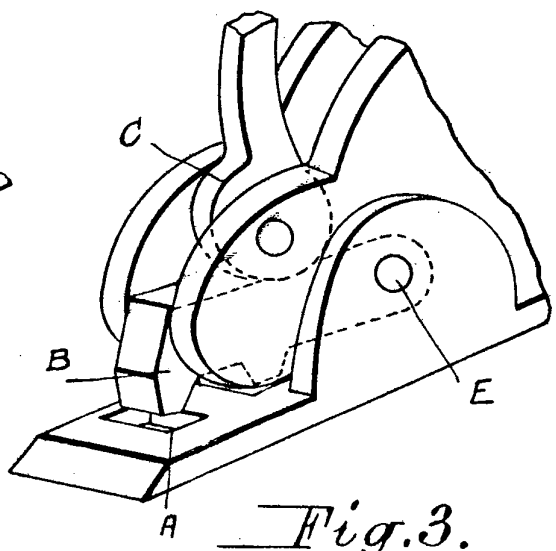

Fig. 3.

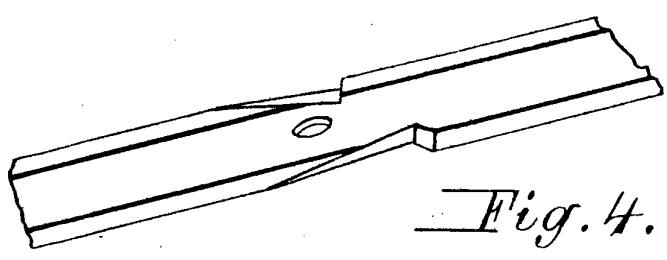

Fig. 4.

TAYLOR VAN DYKE

MAR 1929

*Jewett*