

111726



B. 1955

MODELO DE UTILIDAD
por 20 años

a favor de D.JOAQUIN GASULL BONÉ, de nacionalidad Española, residente en Barcelona y domiciliado en la Carretera Bordeta nº 58, - - - - -
por: "TAPIZADO ESPECIAL PARA TECHOS DE AUTOMÓVILES".-----

MEMORIA DESCRIPTIVA

Hay muchos coches automóviles en que el techo no se protege con tapizado alguno interior ni recubrimiento superior con lo que las variaciones externas de temperatura son especialmente sensibles en el interior del coche.

5.

Con el Modelo ideado por el recurrente se ha tratado de obviar el inconveniente referido y al mismo tiempo se ha visto que al resolver la deficiencia apuntada podría al mismo tiempo proveerse al coche a que se aplica el nuevo Modelo de un medio de iluminación aún en el caso de hallarse las puertas del coche cerradas.

10.

Consiste esencialmente el nuevo Modelo en una pieza de material térmicamente aislante y de forma general sensiblemente rectangular con el lado frontal curvado hacia afuera, los lados laterales ligeramente abiertos en ángulos obtusos y el lado posterior recto prolongándose por los dos extremos de dicho lado posterior mediante dos tiras alargadas que en sus extremidades se soblan hacia el interior.

15.

También se caracteriza el nuevo Modelo por la disposición de un doble circuito eléctrico que se dispone

20.



1965

25. sobre la pieza antes dicha y que entra por la parte de lantera central de la misma, se dirige hacia ambos lados paralelamente al lado frontal y continúa hacia la parte posterior paralelamente a los perfiles laterales de la pieza cobertora hasta unos dos tercios de la longitud de dichos perfiles y allí se enlaza con dos pequeñas lamparitas a cuya iluminación provée.

30. Sin que ello signifique restricción alguna en el alcance de la protección legal solicitada y únicamente a título de ejemplo ilustrativo y no limitativo, en lo que sigue y en los planos adjuntos nos referiremos a un caso muy concreto de industrialización y realización práctica del nuevo Modelo.

35. En la figura tercera se representa en esquema y en perspectiva el techo de un automóvil al que se aplica como tapizado interior la pieza -1- según el nuevo Modelo con sus prolongaciones posteriores -2-, -2- que permiten una perfecta adaptación de la pieza según nuestro modelo a la forma interna de la parte superior del coche.

40. En la figura primera se dibuja en planta la nueva pieza -1- con sus prolongaciones posteriores -2-, -2- de la forma y disposición indicadas y los circuitos eléctricos -3- y -4- que alimentan respectivamente las dos lámparas -5- y -6- en la forma dicha.

45. Finalmente en la figura segunda se muestra en detalle una de las lámparas de que se proveerá al interior del coche según el nuevo Modelo.

50. El nuevo Modelo se fijará al interior del coche a que se aplique mediante utilización de cualquier medio o producto adhesivo, o simplemente adaptándolo a presión.

No alteraran la esencialidad del nuevo Modelo



55. aquellas variantes de tamaño, forma accidental o decorativa, materiales empleados en otras circunstancias que no alteren, cambien o modifiquen fundamentalmente las características principales dichas.

N O T A:

Este Modelo se caracteriza por:

60. 1ª - Tapizado especial para techos de automóviles, que consiste esencialmente en una pieza de material térmicamente aislante y de forma general sensiblemente rectangular con el lado frontal curvado hacia afuera, los lados laterales ligeramente abiertos en ángulos obtusos y el
65. lado posterior recto prolongándose por los dos extremos de dicho lado posterior mediante dos tiras alargadas que en sus extremidades se doblan hacia el interior.

70. 2ª - Tapizado especial para techos de automóviles, según reivindicación anterior, que se caracteriza por la disposición de un doble circuito eléctrico que se dispone sobre la pieza antes dicha y que entra por la parte delantera central de la misma, se dirige hacia ambos lados paralelamente al lado frontal y continua hacia la parte posterior paralelamente a los perfiles laterales de la pieza
75. cobertora hasta unos dos tercios de la longitud de dichos perfiles y allí se enlaza con dos pequeñas lamparitas a cuya iluminación provee.

3ª - "TAPIZADO ESPECIAL PARA TECHOS DE AUTOMÓVILES",

80. Todo tal y como queda descrito, reivindicado y representado en los dibujos adjuntos.

Consta la presente Memoria Descriptiva de cuatro hojas foliadas escritas a máquina por una sola de sus caras.

111726

- 4 -



85.

Madrid a 27 de Febrero de 1965.
P.A.

Javier Fina Coll

D. P.

Fig. 3 111726

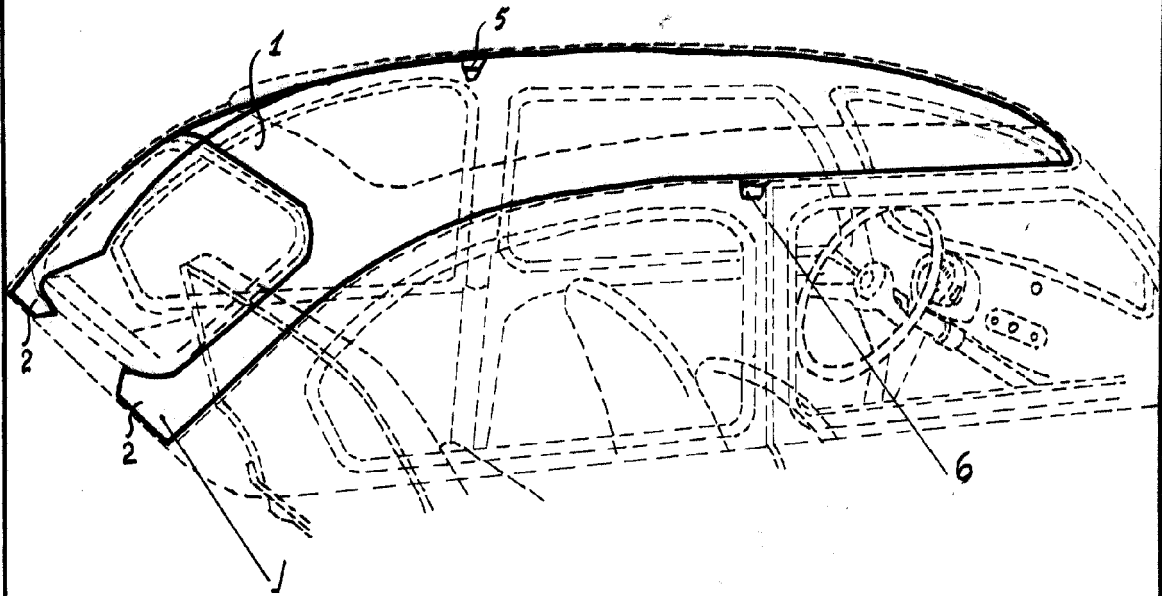

Fig. 1

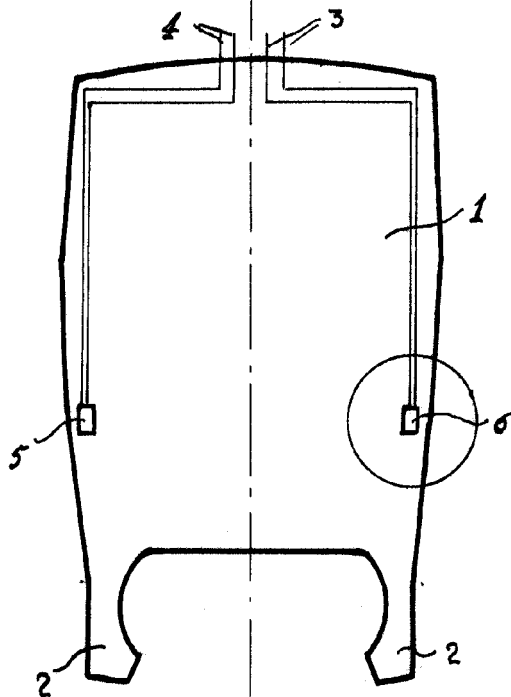
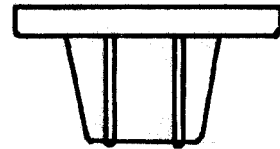

Fig. 2



27 FEB. 1965

Javier Eina Coll

D. P.