

26



111716

1965

- 1 -

MEMORIA DESCRIPTIVA

que se acompaña

a la solicitud de

registro de un MODELO DE UTILIDAD por veinte años en España, a favor de PUBLICIDAD Y MERCADOS, S.A. "PUMERSA", residente en MADRID, General Oraa, 9, de nacionalidad española,

por:

"UN ESTUCHE DECORATIVO PERFECCIONADO"

-----



5 La invención a que se refiere la presente memoria, constituye una novedad industrial con características y ventajas que la hacen merecedora del privilegio de explotación exclusiva que por ella se solicita, de acuerdo con las prescripciones del Estatuto vigente sobre Propiedad Industrial de 26 de Julio de 1.929, texto refundido, publicado el 30 de Abril de 1.930.

10 El presente registro de Modelo de Utilidad, concierne como su enunciado indica, a un estuche decorativo perfeccionado, de acuerdo con la descripción detallada que del mismo se realiza, debiendo interpretarse siempre este concepto en su más amplio sentido y nunca en limitativo.

15 Este resultado industrial mejora notablemente todo cuanto sobre el particular se conoce y utiliza actualmente, tanto por su sencillez constructiva, como de aplicación, estética y economía.

20 Para la debida comprensión de este objeto, se adjunta a la presente memoria descriptiva, una hoja de planos en la que a título de ejemplo, se representan todas y cada una de las partes que lo forman y relación que guardan entre si.

En la citada hoja de dibujos queda representado:

FIGURA PRIMERA.- Muestra en perspectiva la caja que forma el estuche propiamente dicho.

FIGURA SEGUNDA.- Es la cobertura transparente.

25 FIGURA TERCERA.- Corresponde a otra perspectiva del adorno interior.

FIGURA CUARTA.- Ilustra asimismo en otras perspectivas el estuche totalmente montado.

30 En estas figuras y con el mismo valor en todas ellas, se aprecian las siguientes referencias:



1.- Base del estuche, de forma preferentemente paralelepipedica cuadrangular de escasa altura en relacion a su area.

35

2.- Almohadillado que asegura la conservacion del elemento decorativo, por la proteccion que presenta al estar constituida dicha almohadilla por una lamina de un material sintetico microporoso, disponiendose esta almohadilla en el fondo de la caja -1-.

40

3.- Cobertura transparente que queda adaptada en la parte superior y lateral de la caja -1- en la forma representada en la figura 4ª del adjunto plano.

45

4.- Adorno constituido por una concha marina, preferentemente de la variedad "peine pallium" "telina", lapa o cardio blanco, especies que por su estetica y forma resultan muy apropiadas para establecer el aspecto decorativo que se persigue.

5.- Cadenilla enlazada con uno de los extremos de la concha.

50

6.- Etiqueta, recordatorio o elemento ideologico de diverso caracter representativo, evocador, publicitario o analogo no existiendo limitacion alguna sobre el particular, y tampoco en lo que respecta a su forma, dimensiones, materiales, colores o disposicion.

55

Este elemento -6-, queda unido a la concha por medio de la cadenilla -5-.

7.- Cinta o cordoncillo previsto como medio de fijacion del conjunto y que va dotado de un lazo, constituido como motivo ornamental.

60

Con la disposicion de elementos referidos, se logra un estuche muy sugestivo y que constituye un delicado ador-



no, objeto comercial y de grato obsequio.

En la fabricacion de este estuche se utilizaran los materiales más apropiados y sus dimensiones serán las mas apropiadas.

65

Hecha la descripción precedente, es preciso añadir que los detalles de realización de la idea expuesta, pueden variar, sin que por ello cambie la esencia de la invención, que es la que se desprende de los párrafos que anteceden, y se reivindica en la siguiente

70

N O T A

En resumen: El Modelo de Utilidad que se solicita, recaerá sobre las reivindicaciones siguientes:

75

1ª.- UN ESTUCHE DECORATIVO PERFECCIONADO, caracterizado esencialmente porque comprende la disposicion de una caja abierta por su parte superior que comporta en su base un almohadillado de un material microporoso que protege al elemento decorativo propiamente dicho, constituido por una concha marina apropiada que en uno de sus laterales comporta una cadenilla que fija a una etiqueta, estando cerrado el estuche por su parte superior y lateralmente por una cobertura transparente y presentando perimetricamente y en disposicion perpendicular una cinta enlazada en sus extremos.

80

2ª.- "UN ESTUCHE DECORATIVO PERFECCIONADO".

85

Todo ello tal y como se describe en la presente memoria, que consta de cuatro páginas escritas a máquina y dibujos que se acompañan

26 FEB. 1965

Madrid,

JOSE L. HIDALGO,

Fig. 1

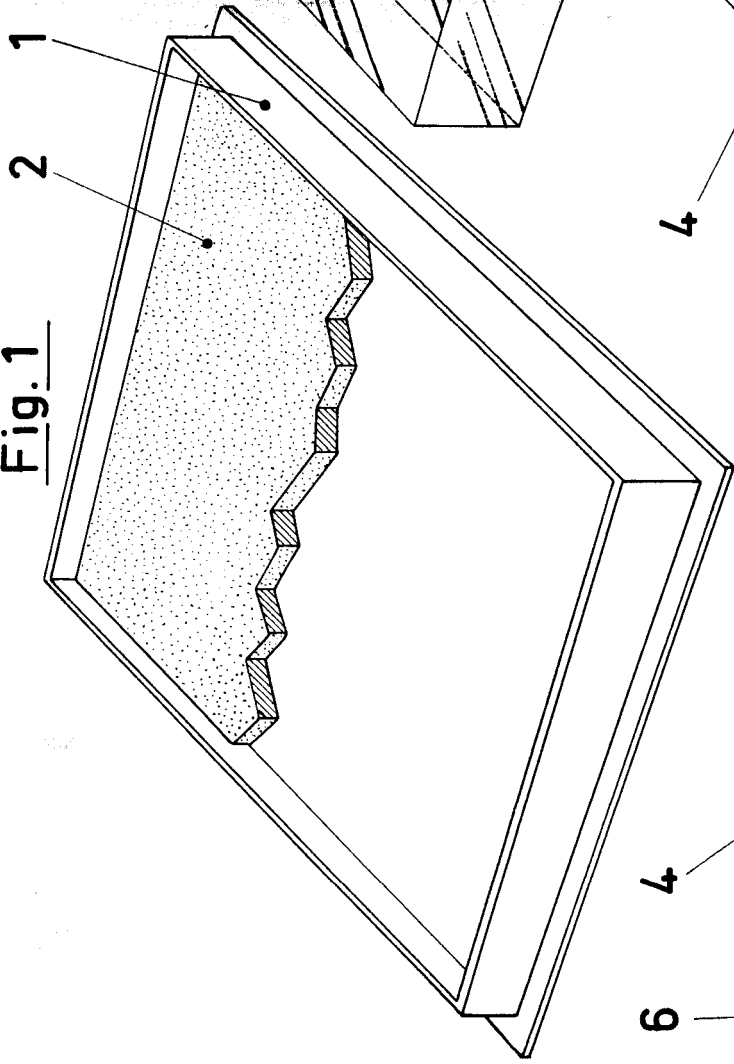

Fig. 2

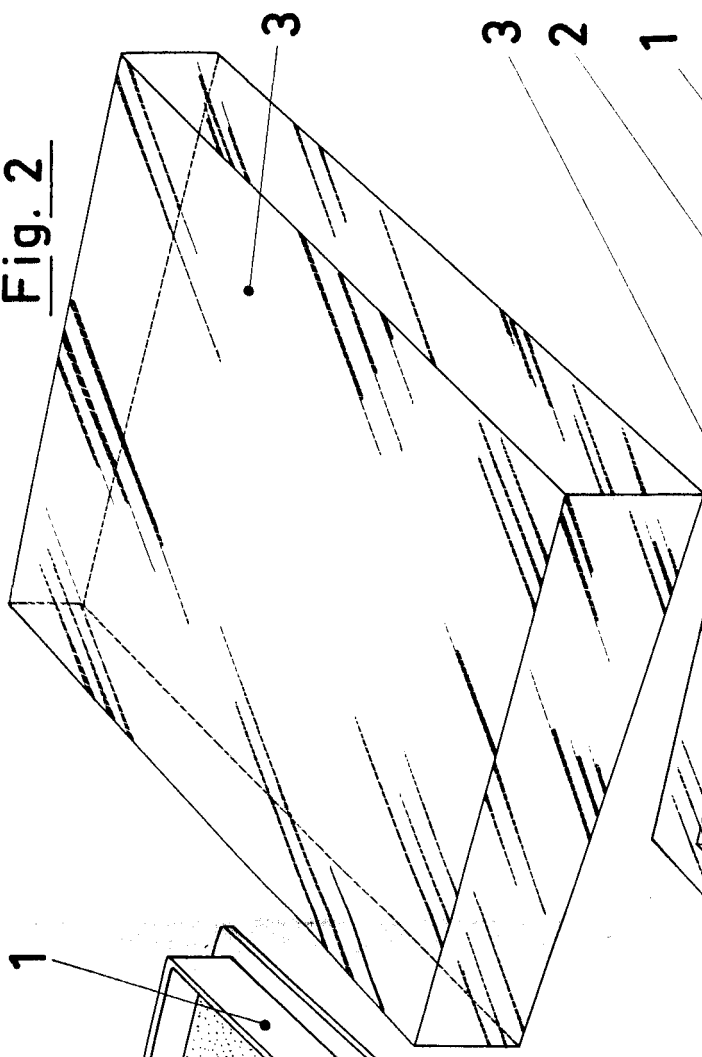

Fig. 3

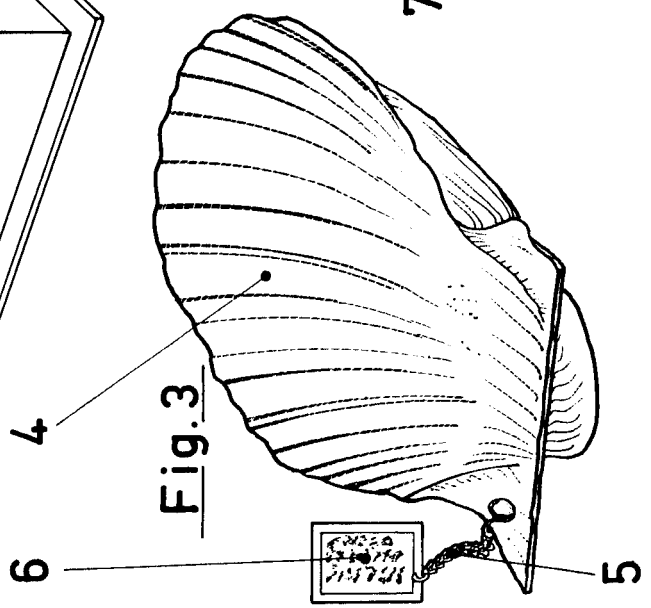
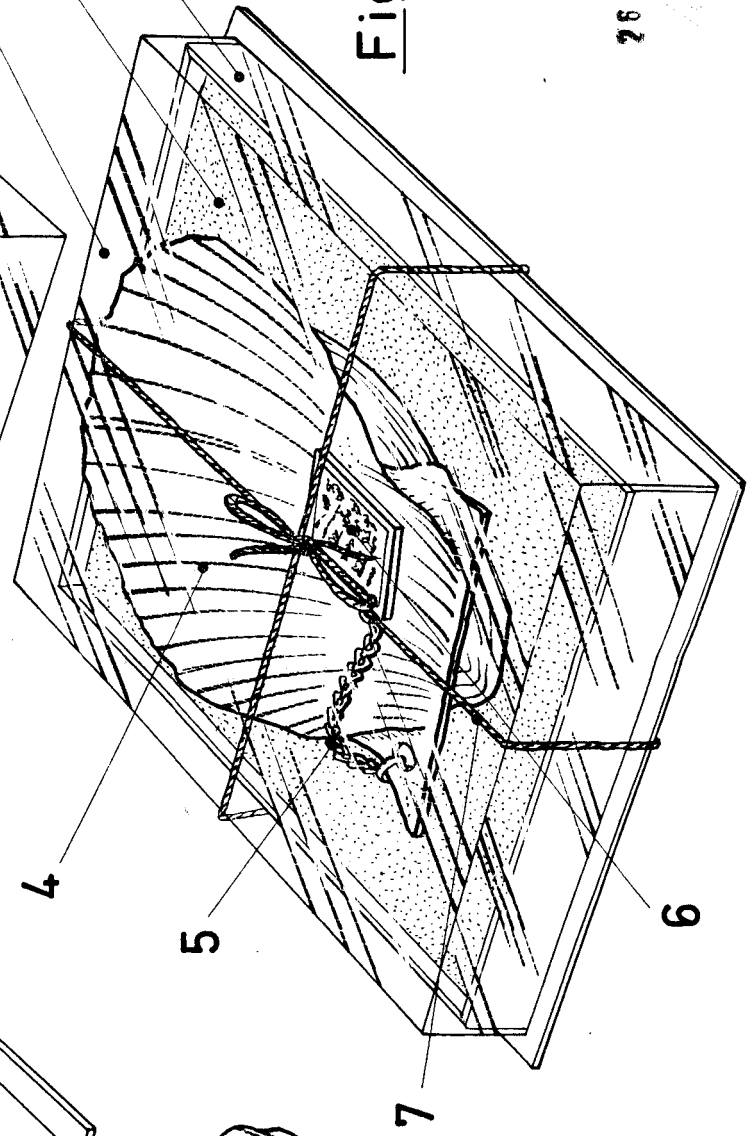

Fig. 4



ESCALA VARIABLE

26 FEB 1965