

111700



111700

M O D E L O
D E
U T I L I D A D

a favor de don Amadeo Martí Carbonell, de nacionalidad espa
ñola, residente en Nules (Castellón), carretera de Villavie
ja, 29 y 31

p o r

ABRAZADERA

=



MEMORIA DESCRIPTIVA

La constante aplicación de abrazaderas para sujetar y aprisionar tubos, ha ido poniendo de manifiesto una serie de inconvenientes, que la mas cuidada observación ha permitido alcanzar la razón de ellos. Y consiguientemente, aquellos defectos que pueden ser superados mediante la aplicación del o de los dispositivos necesarios.

La abrazadera como elemento de apriete, en cuanto se aplica, como generalmente se hace, a un tubo de goma o material elástico o blando realiza una modificación de sus respectivas superficies de contacto, al punto que la posición inicial de la abrazadera respecto del tubo a que se aplica, queda casi en su totalidad alterada en cuanto se ha logrado la sujeción final.

Esto solo, nos permitirá comprender sin dificultad que la abrazadera se desliza a partir de un punto de toda su circunferencia, situado en el extremo opuesto del punto de apriete, con un movimiento que aumenta progresivamente hasta el lugar en que dicho elemento de apriete se halla situado.

Para evitar tan señalado inconveniente, se han creado y existen en el mercado, diferentes tipos de abrazaderas, algunas de las cuales tienen en su parte interior, a modo de un doble cerco parcial, y en algunas enterizo con la propia abrazadera, una prolongación, que trata de evitar el inconveniente que ya desde el principio hemos señalado.

Aun este tipo de abrazaderas, que podemos considerar el mas perfecto, no resuelve el problema mas que en parte, pues el deslizamiento de la lengüeta complementaria, se realiza por un solo lado, lo que si evita en cierto modo el peligro de que el tubo quede aprisionado por la parte del



35

cierre, no consigue que el deslizamiento del tubo sobre la abrazadera, se realice precisamente sobre una mitad del — cerco de éste. Con lo cual, en mayor o menor grado, se produce una torsión del tubo, que contribuye a su deformación, y consiguiente a que llegue a romperse.

40

Si la abrazadera ha de sujetar el tubo en dos o mas puntos de su longitud, facilmente se apreciará que la torsión queda multiplicada, y el riesgo apuntado de una de formación, desemboca necesariamente en un precoz desgaste del repetido tubo.

45

Si este es el inconveniente, repetidamente observado, se hacía necesario hallar la solución. Y el solicitante de este Modelo de Utilidad, ha estudiado, construido y ensayado con todo éxito, un nuevo tipo de dispositivo — que además de evitar la torsión perjudicial para la buena conservación del tubo, dado que asegura la absoluta inmovilidad de la abrazadera a partir de su posición inicial, — tiene otro elemento de deslizamiento, hasta ahora no pensado ni utilizado, lo que garantiza con toda eficacia el respeto íntegro de la posición inicial de la abrazadera.

50

Por todo ello, y como se verá por las líneas que van a seguir, el presente Modelo de Utilidad se hace acreedor a los beneficios de protección y explotación exclusivos que conceden los correspondientes artículos del vigente Estatuto de la Propiedad Industrial de 26 de Julio de — 1929, publicado por Real Orden de 30 de Abril de 1930, y — modificado por Decreto de 26 de Diciembre de 1947.

55

60

Las características objeto de la protección que solicitamos, se hallan representada en la hoja de dibujos, que, formando parte de esta memoria, unimos.

Supuesto el cerco de la abrazadera (1); situamos a partir de los 180 grados del arco, y en cada uno de los



65 tramos que quedan hasta el punto de cierre o apriete, sendas acanaladuras cuya bóveda queda en la parte interior del arco, y se extienden hasta el ángulo que forma el arco con las pestañas de cierre.

Dichas acanaladuras, tienen además hacia fuera, una pestaña prolongada radialmente, de manera que forman una nueva canal exterior.

70 En la parte interior de la abrazadera, y siguiendo su propio arco, se sitúa un dispositivo que tiene la forma laminar arqueada, interrumpida hacia su mitad, para formar una lengüeta dotada de un orificio que sirve a su vez para su sujeción por medio del tornillo de cierre.

75 Dicho dispositivo, en su parte arqueada, tiene una acanaladura longitudinal en cada uno de sus brazos, la cual corresponde a la acanaladura de parte del arco de la abrazadera, asegurando dicha correspondencia un fácil e igual deslizamiento por cada uno de sus lados.

80 Si reparamos en la hoja de dibujos unida, veremos representada gráficamente en la abrazadera (1) la garganta (2) parcialmente formada por las aletas (3), y la canal (4); todo ello en la figura A) que ofrece una vista de costado, y en la figura B) que es un abatimiento lateral de la anterior.

85 En la figura C) aparece representado el dispositivo (5) de deslizamiento interior de la abrazadera, y su lengüeta (6) en la que se halla un orificio para su sujeción por medio del tornillo de aprieta (7). La acanaladura longitudinal (8), como se ha dicho, tiene su correspondencia con la señalada con (4) del arco de la abrazadera; y así aparece representado en la figura D) que ofrece una sección convencional de la posición relativa de ambas aca-

90



naladuras (4) y (8).

95

Fácil es de ver que mediante el dispositivo (5), y su canal (8) que corresponde con la del arco de la abrazadera (1), el deslizamiento de la abrazadera se realiza de manera suave y por igual en cada uno de sus dos lados, evitándose de esta manera que el tubo sufra torsión alguna, o pellizcos que en mucha clase de abrazaderas existentes - en el mercado se producen al apretar, en perjuicio de la integridad y buena conservación del tubo.

100

Expresadas la características constitucionales y funcionales de este Modelo de Utilidad, solo nos resta concretar en la siguiente

105

N O T A

las

R e i v i n d i c a c i o n e s

110

1ª. Abrazadera, caracterizada porque una porción del arco a partir del punto en que se sitúa, el tornillo de apriete, y en cada uno de sus dos lados está dotado de una acanaladura longitudinal cuya boveda está en la parte interior, y tiene su correspondencia con la acanaladura de un dispositivo adicional, arqueado, con una lengüeta en la parte central del arco, dotada de un orificio por el que pasa y la sujeta, el tornillo de apriete, permitiendo la correspondencia de ambas acanaladuras durante un recorrido aproximado de 180 grados, el facil deslizamiento sobre la superficie del tubo, lo que evita su torsión o deterioro.

115

120

2ª. ABRAZADERA.

Tal y como aparece representado, descrito y reivindicado en la presente memoria descriptiva, que consta de seis hojas de texto, mecanografiadas por una sola cara, y

111700

6



una hoja de dibujos.

Madrid, a 26 de Febrero de mil novecientos sesen
ta y cinco.

[Handwritten signature]

DON AMADEO MARTI CARBONELL
MODELO DE UTILIDAD

HOJA ÚTIL A

111700

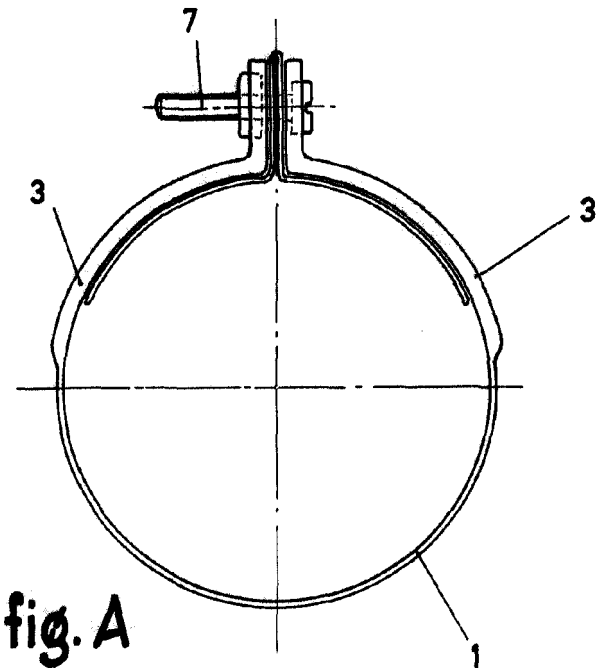

fig. A

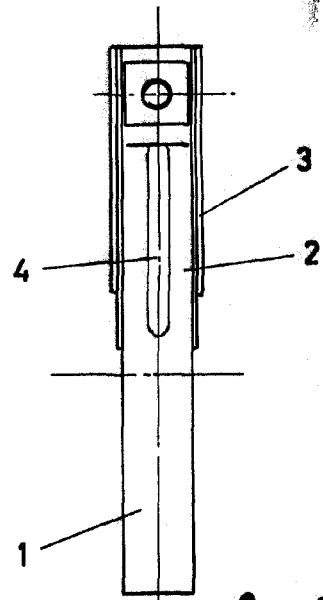

fig. B

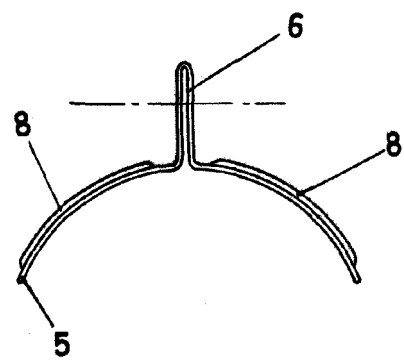

fig. C

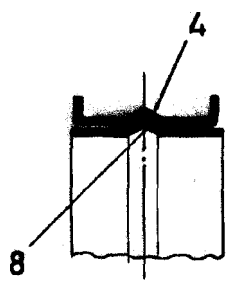

fig. D

ESCALA VARIABLE

MADRID FEBRERO 1965