

M O D E L O
D E
U T I L I D A D

a favor de Don Marcelino EGIDO BENITO, de nacionalidad española, residente en Badalona (Barcelona), Calle Julio Ruiz de Alda, 9, por "JUGUETE PASABOLAS".

- . -

MEMORIA DESCRIPTIVA

La presente invención se refiere a un juguete pasabolas, que por sus especiales características es altamente recreativo y apto para desarrollar la habilidad del que practica el juego.

5. Concurriendo a todo ello, el juguete en cuestión consiste, en líneas generales, en un tubo transparente cerrado por sus extremos y dividido en una sucesión de compartimientos por medio de unos tabiques transversales provistos de orificios a través de los que, mediante la agitación manual de dicho tubo, debe hacerse pa-
- 10.

18 FEB 1935



sar un determinado número de bolas de unos compartimientos a otros a fin de obtener distintas combinaciones en cuanto a la cantidad de bolas alojables en los diversos compartimientos citados.

5. Los dibujos adjuntos muestran, a título de ejemplo, no limitativo del alcance de la presente invención, una forma preferida de llevarla a la práctica, en representación esquemática.

10. En dichos dibujos, la figura 1 ilustra el juguete en sección longitudinal con las bolas situadas en el compartimiento superior; la figura 2 constituye una perspectiva del juguete, que permite apreciar su funcionamiento, y la figura 3 lo representa en igual vista que la figura 1, con las bolas alojadas en el compartimiento inferior.

15. Según la representación de los dibujos, el juguete objeto de este modelo de utilidad consta de un tubo transparente -1- cerrado por sus extremos -2- y -3- y provisto de unos nervios longitudinales -4-, que se cruzan en los aludidos extremos y constituyen un refuerzo de tal tubo. Al mismo tiempo, estos nervios -4- posibilitan cogerlo para agitarlo a fin de practicar el juego, como se explicará y, de modo que no se deslice en las manos del ejecutante.

20. El tubo -1- presenta una serie de compartimientos sucesivos -5-, -6-, -7-, -8-, -9-, -10-, -11- y -12- formados por la presencia de unos tabiques transversales -13-, -14-, -15-, -16-, -17-, -18- y -19-, poseedores



de un orificio transversal -20-.

5. En el interior del tubo -1- están dispuestas unas bolas -21-, cuyo diámetro es ligeramente menor que el de dichos orificios -20- a fin de permitir el paso de tales bolas de uno a otro de los mencionados compartimientos. Ello se lleva a cabo agitando el tubo -1-, cogiéndolo como se ha indicado anteriormente de manera que al pasar las bolas -21- por los orificios -20- permiten la obtención de una gran diversidad de combinaciones por lo que respecta al número de bolas que se alojan en los distintos compartimientos y que depende de la habilidad del jugador. Las referidas bolas pueden ostentar colores diferentes, lo que proporciona si cabe más atractivo al juguete.
10. Serán independientes del objeto de la invención los detalles y características accesorias empleadas en su puesta en práctica y, en general, cuanto no altere la esencialidad de las siguientes reivindicaciones.
- 15.

- . -

N O T A

20. Se reivindica como objeto del presente modelo de utilidad:

1. Juguete pasabolas, caracterizado esencialmente por estar constituido por un tubo transparente cerrado por sus extremos y dividido en una sucesión de compar-

18 FEB



5. timientos por medio de unos tabiques transversales provistos de orificios por los que, gracias a la agitación manual de dicho tubo, deben hacerse pasar unas bolas de unos a otros compartimientos a fin de obtener distintas combinaciones en cuanto a la cantidad de bolas alojables en los diversos compartimientos citados.

2. Juguete pasabolas.

La presente memoria consta de cuatro hojas foliadas escritas a máquina por una sola cara.

Barcelona, 18 de febrero de 1965

Marcelino EGIDO BENITO

p.a.

12112

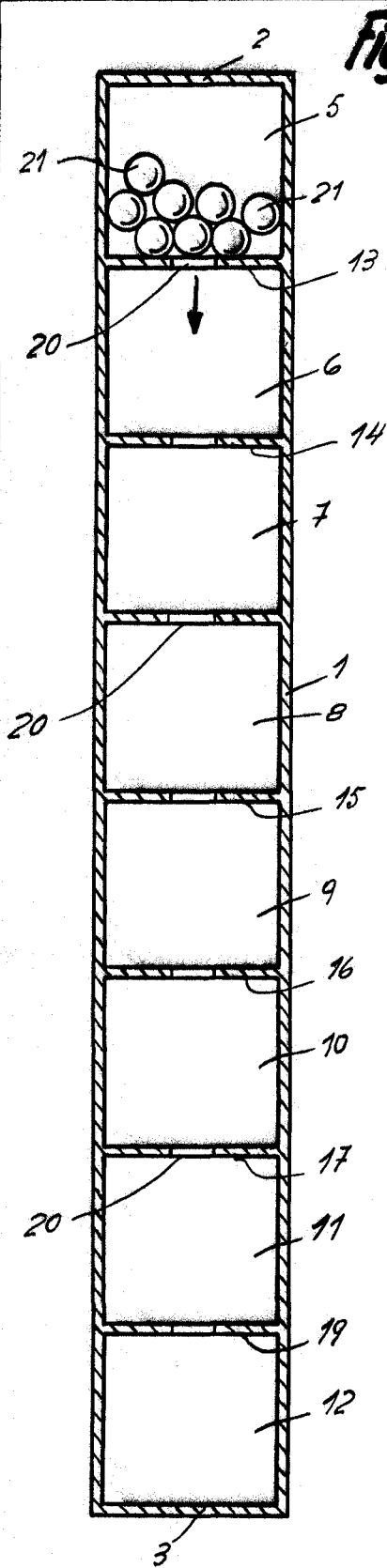

Fig. 1

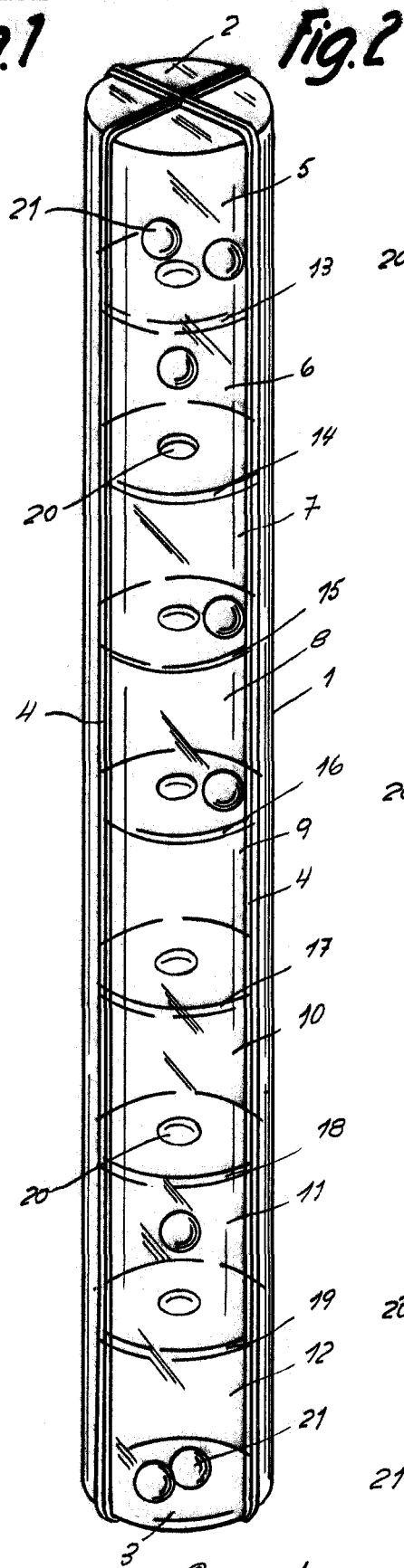

Fig. 2

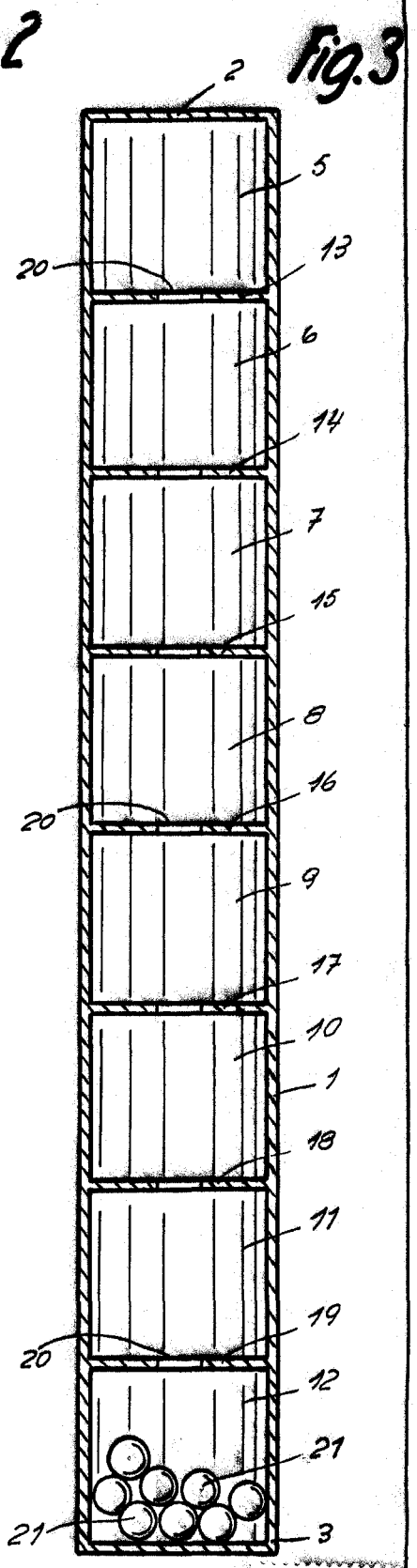

Fig. 3

Barcelona,
 Marcelino Egido Benito
 p.a.

