



111688

MODELO DE UTILIDAD

por 20 años

A favor de MERCANTIL ISLEÑA, S.L., razón social española,
domiciliada en PALMA DE MALLORCA, Juan Maragall, 214. -
por: "CAJA PARA EL TRANSPORTE DE PESCADO". - - - - -

MEMORIA DESCRIPTIVA

El presente modelo de utilidad se refiere a una caja para el transporte de pescado que por sus especiales características de constitución es de resultados altamente eficientes, muy superiores a las usuales, cuyos principales inconvenientes son los de estar determinadas por materiales putrescibles, frágiles y oxidables con los correspondientes defectos de higiene y salubridad, a lo que se suma poca duración.

10

La caja en cuestión presenta como particula-

111688

18 FEB. 1954



ridades esenciales las de estar constituida por una
monopieza paralelepipedica rectangular moldeada de
un material impermeable y, por tanto, imputrescible,
cuyas esquinas presentan en la cara interna sendos
5 pilares que permiten el perfecto apilamiento, hallán
dose dotado el fondo de la caja de unos orificios para
el escurrido del agua.

Para facilitar la explicación, se acompaña
a la presente memoria descriptiva un dibujo, en el
10 que se ha representado un caso práctico de realiza-
ción, que se cita sólo a título de ejemplo, no limi-
tativo del alcance de la invención.

La caja en cuestión consiste en un cuerpo
laminar de una sola pieza paralelepipedica rectangular
15 -1-, moldeada de un material impermeable que puede ser
plástico, caucho vulcanizado u otro equivalente.

El fondo -2- del recipiente ostenta unos ner-
vios cruzados -3- de refuerzo, presentando las paredes
laterales longitudinales otros nervios también cruzados
20 y reforzantes -4-. Dicho fondo -2- posee, además, unos
orificios longitudinales debidamente distribuidos -5-
y una perforación central -6- para el escurrido del agua.

Las paredes extremas de la caja están provistas
de medios para asirla, que pueden consistir en unas aletas
25 -7- y/o en unas aberturas -8- para la introducción de los
dedos.

La caja queda completada con unos pilares -9-
previstos en la cara interna de las esquinas, que deter-
minan un eficiente refuerzo y permiten el apilamiento en
30 forma ventajosa, cuyos pilares forman monobloque con la



caja.

El modelo, dentro de su esencialidad, puede ser llevado a la práctica en otras formas de realización que difieran en detalle de la indicada sólo a título de ejemplo, a las que alcanzará igualmente la protección que se racaba. Podrá, pues, fabricarse la caja descrita en cualquier forma y tamaño y con los materiales y medios más apropiados por quedar todo ello comprendido en el espíritu de las reivindicaciones.

10

N O T A

Se reivindica como objeto del presente modelo de utilidad:

1.- Caja para el transporte de pescado, caracterizada por estar constituida por una monopieza paralelepípedica rectangular moldeada de material impermeable, cuyas esquinas presentan en la cara interna sendos pilares de refuerzo y que permiten el apilamiento, hallándose dotado el fondo de la caja de unos orificios para el escurrido del agua.

20

2.- CAJA PARA EL TRANSPORTE DE PESCADO.

Consta la presente memoria descriptiva de tres hojas mecanografiadas, foliadas, numeradas y escritas por una sola cara, acompañada de una hoja de dibujos.

Barcelona, para Madrid, a 18 de Febrero 1965.

MERCANTIL ISLEÑA, S.L.

P.A.

MANUEL DE RAFAEL
P.P.

111088

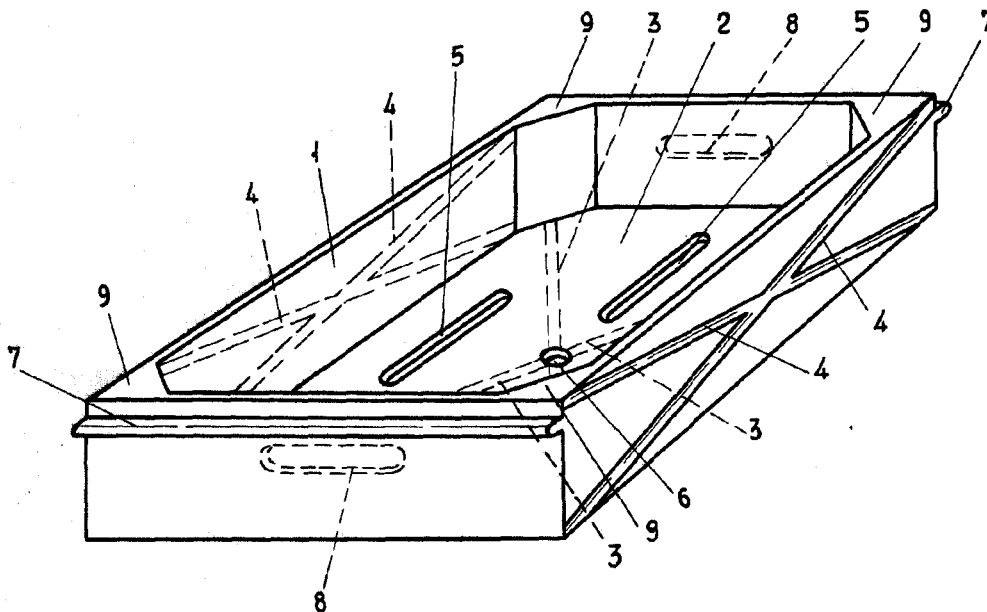

Barcelona, 18 Febrero 1965
p.a.

MANUEL DE RAFAEL
P.P.

Escala variable