

111679

17 FEB. 1957



M O D E L O
D E
U T I L I D A D

a favor de Don Vicente TRIBES CASANI, de nacionalidad española, residente en Barcelona, calle Bofarull, 56, por "PORTAOBJETOS PARA VEHICULOS".

- . -

MEMORIA DESCRIPTIVA

La presente invención se refiere a un porta objetos para vehículos, particularmente automóviles, el cual es de excelentes resultados prácticos, ya que permite colocar en el interior de ellos, con toda seguridad y en forma sumamente accesible para sus ocupantes, en especial para el conductor, una gran diversidad de objetos, sin constituir obstáculo para sus movimientos.

Concurriendo a todo ello, el portaobjetos que nos ocupa consiste, en líneas generales, en una bandeja alargada acoplable en el interior del vehículo, en

111679

1965



tre los bordes longitudinales superiores de su carrocería y el techo, transversalmente a ésta, sobre el parabrisas.

- En la realización preferida de la invención
5. dicha bandeja comprende un fondo determinado por varillas longitudinales paralelas dispuestas sobre travesaños de soporte en "U" rectangular, a cuyas ramas se hallan superiormente unidas sendas varillas longitudinales formando barandillas, las extremidades de las cuales están unidas y arqueadas de manera que constituyen orejas para el acoplamiento al vehículo.

- Los dibujos adjuntos muestran, a título de ejemplo no limitativo del alcance de la presente invención, una forma preferida de llevarla a la práctica, -
15. en representación esquemática.

En dichos dibujos, la figura 1 ilustra el portaobjetos desacoplado del vehículo, y la figura 2 permite apreciarlo dispuesto en el mismo.

- Esta realización comporta una bandeja alargada que consta de un fondo compuesto por una pluralidad de varillas longitudinales paralelas -1- unidas sobre unos travesaños, asimismo de varilla -2-. Estos travesaños se prolongan en sus extremos según sendas ramas -3- a las que están unidas, formando barandillas longitudinales unas varillas -4-.
- 20.
- 25.

Estas varillas -4- están unidas y dobladas por sus extremos a modo de dos orejas portadoras de una cubierta -5-, cuyas orejas posibilitan el acoplamiento

111679 17 FEB.



del portaobjetos en el interior de un vehículo, entre los bordes longitudinales -6- de la carrocería y el techo -7-, precisamente sobre el parabrisas -8-.

- Este portaobjetos, gracias a su especial emplazamiento en el vehículo, es, evidentemente, de muy fácil acceso para el conductor y demás ocupantes, lo que unido a su particular diseño, permite la cómoda colocación y extracción de objetos de índole diversa, tales como herramientas de primer uso, bujías, paquetes, mapas de carreteras, carteras con documentos, libros y revistas, guantes, etc., etc., sin estorbar los movimientos de sus usuarios dentro del automóvil, cuyos objetos, como es sabido, son de difícil colocación con los medios usuales.

15. A pesar de sus ventajas, el portaobjetos descrito no puede ser más simple, lo que permite su rápida fabricación a bajo coste.

20. Por lo demás, serán independientes del objeto de la invención, los detalles y características accesorias empleadas en su puesta en práctica y, en general, cuanto no altere la esencialidad de las siguientes reivindicaciones.

111679 17 FEB



N O T A

Se reivindica como objeto del presente modelo de utilidad:

5. 1.- Portaobjetos para vehículos, particularmente automóviles, caracterizado esencialmente por estar constituido por una bandeja alargada acoplable en la parte delantera del interior de su carrocería, precisamente sobre el parabrisas y junto al techo, ocupando esencialmente la anchura de éste.
10. 2.- Portaobjetos para vehículos, de acuerdo con la reivindicación anterior, caracterizado por el hecho de que comprende un fondo determinado por varillas longitudinales paralelas dispuestas sobre travesaños - también de varilla, cuyos extremos se hallan doblados hacia arriba y llevan superiormente unidas otras varillas longitudinales, formando barandillas, hallándose estas últimas varillas unidas y dobladas en sus extremos a modo de dos orejas susceptibles de quedar retenidas entre los bordes de las paredes laterales y el techo de la carrocería.
15. 3.- Portaobjetos para vehículos.
20. Todo ello según queda descrito y reivindicado en la presente memoria descriptiva que consta de

111679 17 FEB



cinco hojas foliadas, escritas a máquina por una sola cara.

Barcelona, 17 de Febrero de 1.965

Vicente TRIBES CASANI

p.a.

111579

Fig. 1

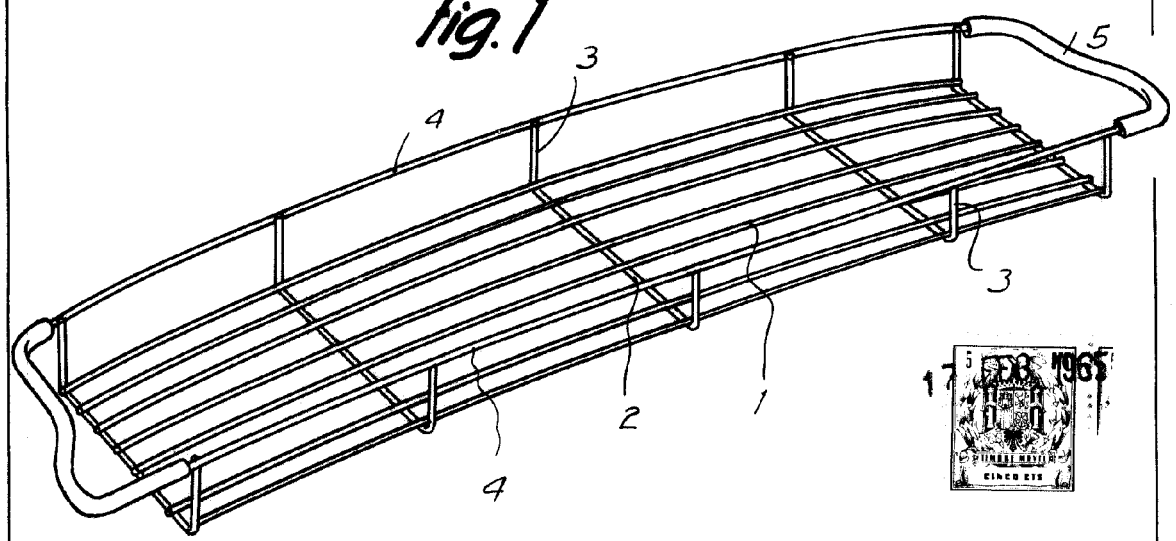
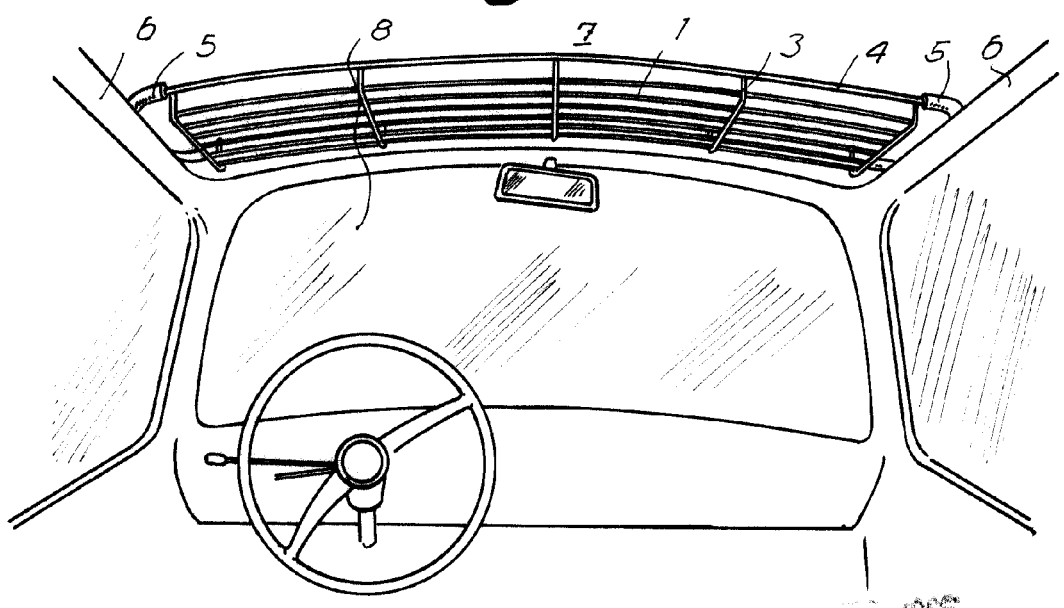

Fig. 2



Barcelona, 17 JUN 1965
 Vicente Tribes Casaní
 p.a.

Handwritten signature of Vicente Tribes Casaní.

12071