

111678

17 FEB. 1965



M O D E L O
D E
U T I L I D A D

a favor de ESTAMPADOS DEL BESOS, S.A., entidad española,
domiciliada en San Adrián del Besós (Barcelona), calle A-
larcón, 93, por "CAJA PLEGABLE"

- . -

MEMORIA DESCRIPTIVA

La presente invención se refiere a una caja ple-
gable, del tipo abierto y provista de paredes laterales an-
gulares, la cual se particulariza por presentar una mayor
resistencia, a base de una gran secillez de constitución,
que redunda muy favorablemente en su coste.

5.

Concurriendo a tales ventajas, la caja en cues-
tión consiste fundamentalmente en una lámina dotada de lí-
neas de plegado que determinan las paredes laterales alu-
didas, así como fuelles de refuerzo en las esquinas de ta-
les paredes, que llevan formadas respectivas pestañas longi-

10.

111678

17 FEB



tudinales, de las cuales unas de ellas tienen en su extremidad un entrante, mientras que las paredes adyacentes poseen una lengüeta con dientes triangulares encajables complementariamente en dicho entrante, asegurando la conexión de dichas paredes entre sí.

5.

Los dibujos adjuntos muestran, a título de ejemplo, no limitativo del alcance de la presente invención, una forma preferida de llevarla a la práctica, en representación esquemática.

10.

En dichos dibujos, la figura 1 ilustra, en perspectiva, la caja parcialmente plegada; la figura 2 es un detalle en perspectiva de la caja ya formada, y la figura 3 se refiere a un detalle en sección longitudinal alzada de la propia caja.

15.

Según la representación de los dibujos, la presente caja plegable está formada por una lámina provista de una serie de líneas de plegado, determinantes de la base -1-, así como de cuatro paredes laterales angulares, dos de ellas longitudinales -2-, y dos extremas -3-.

20.

Tales paredes muestran en sus esquinas sendos tramos que forman fuelle de refuerzo -4-.

25.

Las paredes longitudinales -2- presentan respectivas pestañas -5-, ostentando las paredes extremas -3- otras tantas pestañas -6-. Las pestañas -5- son poseedoras en cada uno de sus extremos de un entrante -7-. En cuanto a las pestañas -6- cuentan en sus extremidades con una lengüeta superponible -8- portadora de dientes triangulares que son encajables ajustadamente en el entrante -7-, determinan.



17 FEB. 1968

111678

do una óptima conexión de las referidas paredes.

La sencillez que preside la construcción descrita es evidente, tanto en lo que respecta a la fabricación como al montaje y almacenamiento.

5. Serán independientes del objeto de la invención, los detalles y características accesorias empleadas en su puesta en práctica y, en general, cuanto no altere la esencialidad de las siguientes reivindicaciones.

- . -

N O T A

10. Se reivindica como objeto del presente modelo de utilidad:

1. Caja plegable, caracterizada esencialmente por estar constituida por una lámina dotada de líneas de plegado, determinantes de paredes laterales angulares, y de fuelles de refuerzo previstos en las esquinas de tales paredes, que tienen respectivas pestañas longitudinales superponibles interiormente, unas de las cuales ostentan entrantes extremos, mientras que las paredes adyacentes poseen en sus extremidades otras tantas lengüetas con dientes triangulares encajables complementariamente en dichos entrantes para la conexión de las aludidas paredes entre sí.

20. 2. Caja plegable.

Todo ello según queda descrito y reivindicado en la presente memoria que consta de cuatro hojas foliadas es-

111678^{17 FEB}



critas a máquina por una sola cara.

Barcelona, 17 de febrero de 1965.

ESTAMPADOS DEL BESOS, S.A.

p.a.

12022

Fig. 1

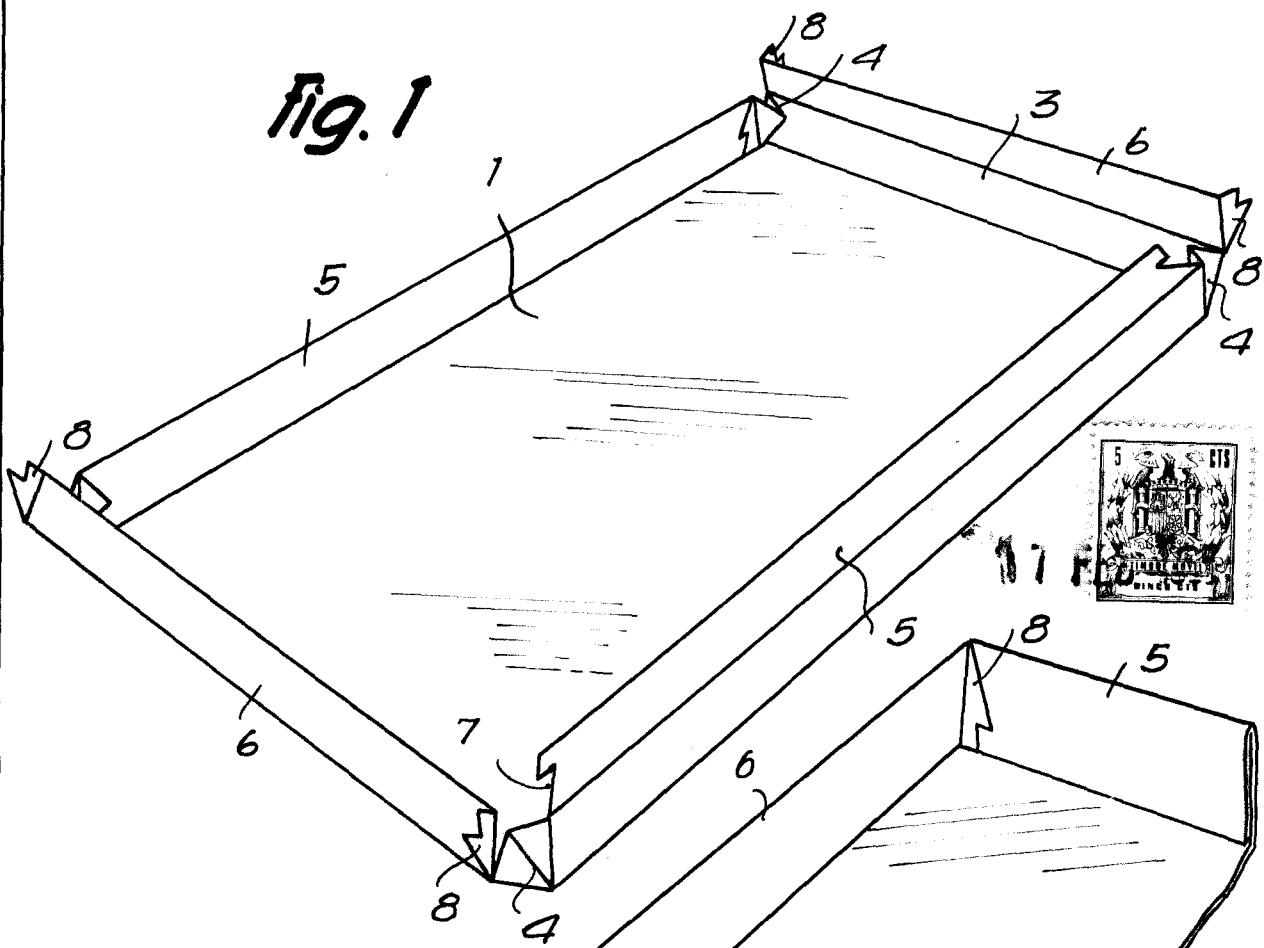

Fig. 2

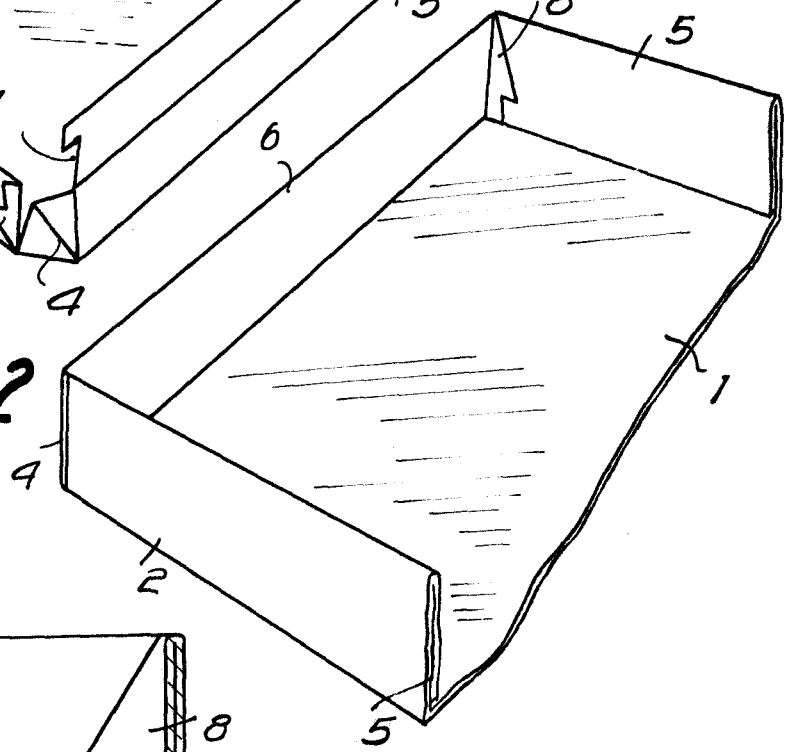
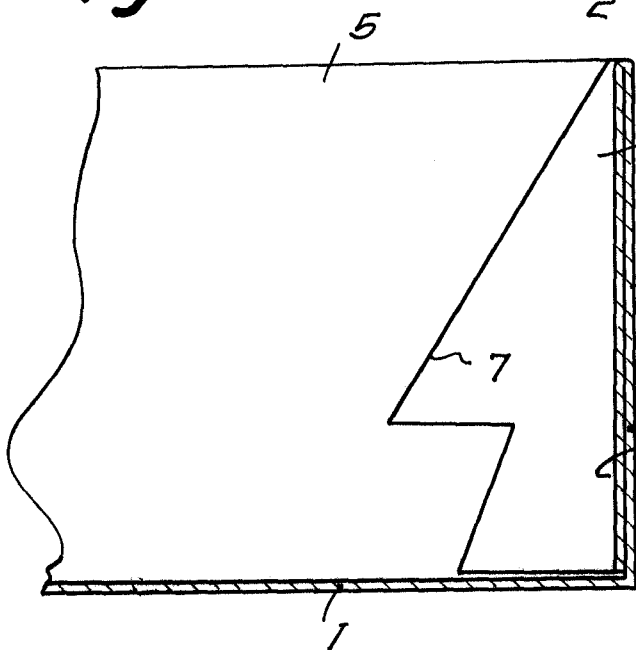

Fig. 3



Barcelona,
Estampados del Besós, S.A.
p.a.