

111669



111669

MEMORIA DESCRIPTIVA

correspondiente a la solicitud de concesión de un...

MODELO DE UTILIDAD

SOLICITANTE: D. ANTONIO TORMO FERRIOL, de nacionalidad española.

RESIDENCIA: VALENCIA

calle Moratín, 11

ENUNCIADO: "UN ENVASE PERFECCIONADO"

Prioridad: Patente n.º del

gl/rl.

111669



1 La invención a que se refiere la presente Memoria
constituye una novedad industrial con características y ven-
tajas que la hacen merecedora del privilegio de explotación
5 exclusiva que por ella se solicita, de acuerdo con las pres-
cripciones del Estatuto vigente sobre Propiedad Industrial,
de fecha 26 de Julio de 1.929, texto refundido, publicado el
30 de Abril de 1.930.

10 Por lo común, los objetos elaborados partiendo de
materias plasticas que se someten a fases operativas de so-
plado, presentan, después de su elaboración un orificio en
su masa que se produce como consecuencia del proceso fabril
mediante el cual son trabajadas.

15 A pesar de que dichos objetos presentan, incluso y
precisamente una base amplia, la flexibilidad común a las ma-
terias que integran su cuerpo constitutivo, determina que es-
te último adolezca de falta de estabilidad. Entonces a los
objetos plasticos obtenidos por soplado, principalmente a -
los muñecos, se les dota con una base plana destinada a cons-
tituir un medio sustancial de apoyo para los mismos, en or-
den a que adquieran la estabilidad necesaria, en cualquiera
20 de las posiciones en que resultan fabricados.

Pero, en cualquier caso, la incorporación de dicha
base a los muñecos se halla condicionada a sensibles costos
de producción, en virtud de los dispendios de tiempo, ener-
25 gia y mano de obra que lleva implícita la fijación de la ba-
se al cuerpo de dichos muñecos, empleandose incluso medios
convencionales de unión.

30 El solicitante ha descubierto una forma ideal pa-
ra determinar el anclaje de un muñeco obtenido por soplado
a una base de sustentación, que permite acoplar muñecos a



111669

1 la misma partiendo de una operación facil y comoda. Para ello se aprovecha por supuesto el orificio caracteristico de los muñecos, con lo cual quedan sensiblemente reducidos los costos inherentes al montaje.

5 A tal efecto el envase que se propone viene caracterizado porque presenta la cara superior de su fondo provista de unas espigas o pivotes en los cuales se disponen sustancialmente anclados los elementos que contenga el envase.

10 Para ayudar a la comprensión de la idea expuesta se ha confeccionado a titulo explicativo y sin caracter restrictivo alguno, una lámina de dibujos. Ilustra la presente Memoria como un ejemplo de realización del objeto que nos ocupa.

15 La figura 1ª nos ofrece una sección longitudinal del envase perfeccionado. Como puede observarse se compone mediante unas partes independientes -1- y -2- de las cuales la de referencia -1- actua como tapa y como cuerpo del envase, disponiendose acoplada por sus bordes a la parte -2- actuante como fondo. Pues bien, constituye una verdadera novedad que dicho envase presente la cara superior -3- de su fondo -2-
20 provista de unas espigas o pivotes -4- en los cuales se dispondrán sustancialmente anclados los elementos que contenga el envase, principalmente muñecos.

25 Finalmente la figura 2ª corresponde a una vista en planta superior del propio fondo del envase. Como podemos observar las espigas o pivotes -4- con que se dota a la cara superior -3- del fondo -2- del envase se disponen alineadas en hilera, con objeto de actuar como medio de anclaje para una serie de muñecos, verificandose dicho anclaje a través de la penetración de los citados pivotes o espigas -4- en los
30 orificios con que los citados muñecos estan dotados. Por su-

111669



1 puesto dichos pivotes -4- tanto pueden ser lisos, como dis-
poner de cabeza extrema e incluso tener su periferia estria-
da, por cuanto cualquier modificación estructural de los mis-
5 mos, cumple perfectamente la función de anclaje para la que
han sido destinados.

En el campo industrial la realización del envase
descrito ofrece una serie de ventajas decisivas. En efecto,
la provisión de espigas o pivotes en el fondo de dicho en-
vase, obedece a un proceso elemental de fabricación por mol-
10 deo, que no aumenta practicamente los costos habituales de
producción de estos utiles, resultando sin embargo un enva-
se dotado con propiedades especialmente idoneas para fijar
la posición de anclaje de una serie de muñecos que se dis-
pongan en su interior; cualidades en sintesis que confieren
15 al Modelo solicitado una utilidad práctica singular por el
beneficio o efecto nuevo que aporta a la función a que se
destina.

Hecha la descripción precedente es necesario aña-
dir que los detalles de realización de la idea expuesta pue-
20 den variar sin que por ello cambie la esencia de la inven-
ción que es la que se desprende de los párrafos que antece-
den y lo que se reivindica en la siguiente

N O T A

En resumen: El Modelo de Utilidad que se solicita
25 ha de recaer sobre las reivindicaciones siguientes:

1º.- "UN ENVASE PERFECCIONADO", esencialmente ca-
racterizado porque presenta la cara superior de su fondo pro-
vista de unas espigas o pivotes en los cuales se disponen -
sustancialmente anclados los elementos que contenga el enva-
30 se.



111669

1

2ª. Se reivindica por ultimo como objeto sobre el que ha de recaer el Modelo de Utilidad que se solicita, "UN ENVASE PERFECCIONADO".

5

Todo tal y como queda descrito y reivindicado en la presente Memoria que consta de cinco hojas escritas a máquina por una sola cara y dibujos que se acompañan.

Madrid, 25 de Febrero de 1.965
ALFONSO UNGRIA

p.p. 

10

15

20

25

30

111669



figura 1ª



figura 2ª



ESCALA VARIABLE

Madrid, 25 de febrero de 1965

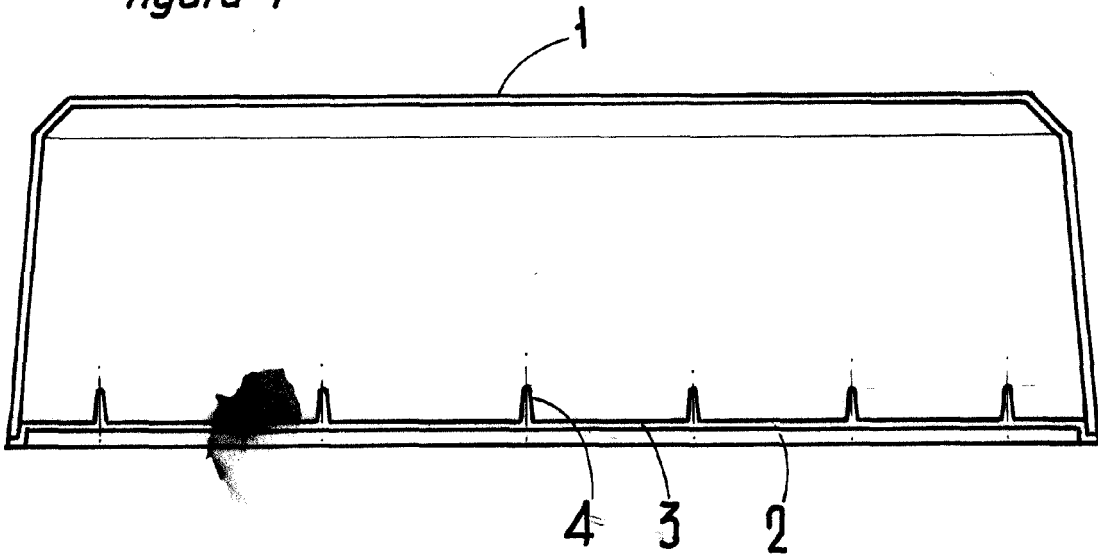
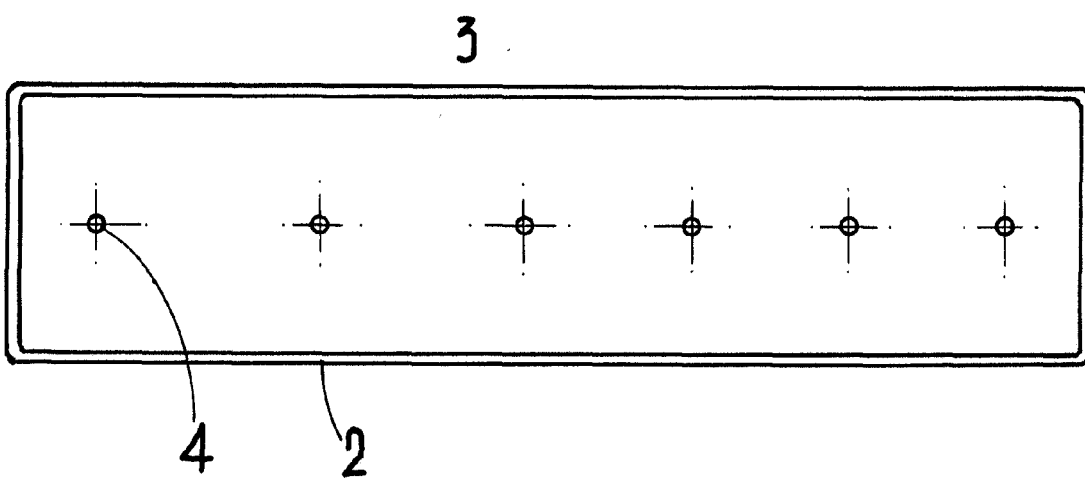
ALFONSO UNGRIA

P.P.