



1955

111666

111666

MEMORIA DESCRIPTIVA

correspondiente a la solicitud de concesión de un...

MODELO DE UTILIDAD

SOLICITANTE: Don ANTONIO TORMO FERRIOL, de nacionalidad española

RESIDENCIA: VALENCIA, calle Moratín, nº 11

ENUNCIADO: "CARTELETA LUMINOSA, PERFECCIONADA"

Prioridad: Patente n.º del

gl/me.



111666

1 La invención a que se refiere la presente Memo
ria constituye una novedad industrial con característi--
cas y ventajas que la hacen merecedora del privilegio de
5 explotación exclusiva que por ella se solicita, de acuer
do con las prescripciones del Estatuto vigente sobre Pro
piedad Industrial de fecha 26 de julio de 1.929, texto re
fundido publicado el 30 de abril de 1.930.

10 Por lo común, las carteleras luminosas en gene
ral se constituyen partiendo de la provisión de una caja
abierta por su cara frontal que además comporta en su in
terior elementos luminiscentes, disponiéndose incorporada
a la cara abierta de dicha caja, una serie de reclamos --
que reciben luz de los elementos luminiscentes dispuestos
en el interior de aquella.

15 La fabricación de carteleras luminosas de este
género plantea problemas de excepcional importancia en --
cuanto se refiere a la incorporación de las guías portado
ras de los reclamos; pero, en cualquier caso, dicha incor
poración de guías se halla condicionada a sensibles cos--
20 tos de producción en tanto en cuanto la ensambladura de -
las mismas a la citada cara abierta de la cartelera lleva
implícitos dispendios considerables de tiempo energía y -
mano de obra.

25 Ahora se propone una cartelera luminosa perfec
cionada que resuelve, no solo los problemas inherentes a
la fijación de las guías de los reclamos a la cara abier
ta de la caja que la constituye, sino que también la posi
bilidad de disponer la cartelera distintas posiciones re
lativas de inclinación respecto de una superficie que le -
30 sirve de apoyo.



1

A tal efecto esta cartelera viene caracterizada porque, siendo del tipo que se constituye mediante -- una caja abierta por su cara frontal que, además, comporta en su interior elementos luminiscentes, presenta el --

5

borde perimetral de la citada cara abierta dotado de una pestaña en la cual se dispone anclado, por mediación de -- tornillos, un marco portador de guías exteriores en forma general de K, dónde sustancialmente quedan situados los --

reclamos.

10

Entretanto la cara posterior de la propia caja-componente de la cartelera dispone de un pié articulado por el cual puede quedar apoyada en una superficie en distintas posiciones relativas de inclinación.

15

Para ayudar a la comprensión de la idea expuesta se ha confeccionado, a título explicativo y sin carácter restrictivo alguno, una lámina de dibujos. Ilustra la presente Memoria como un ejemplo de realización del objeto que nos ocupa.

20

La figura 1ª corresponde a una sección vertical de la cartelera luminosas perfeccionada. Como puede observarse se constituye mediante una caja -1- abierta por su cara frontal, la cual caja comporta en su interior elementos luminiscentes de referencia -2-. Pues bien, constituye una verdadera novedad que dicha caja -1- presente el --

25

borde perimetral de su cara abierta dotado con una pestaña -3- en la cual se dispone anclado, por mediación de -- tornillos, un marco -4- portador de guías exteriores -5- en forma de K, dónde se dispondrán situados los anun--

cios por reclamos.

30

Y también constituye una novedad que la cara --

111666



1 posterior -6- de la propia caja -1- componente de la car-
telera, disponga de un pié -7- articulado a aquella por el
punto -8-, a través de cuyo pié la propia cartelera puede
5 quedar apoyada en una superficie con distintas posiciones
relativas de inclinación. Eventualmente en el interior de
la repetida caja -1- puede disponerse incorporado un dispo-
sitivo eléctrico de intermitencia -9- combinado con un in-
terruptor marcado con -10-.

10 Finalmente la figura 2ª corresponde a una sec-
ción parcial de la propia cartelera luminosa. Podemos ob-
servar, si cabe con mayor claridad la provisión de la pes-
taña -3- en el borde perimetral de la caja -1-, con objeto
de determinar un anclaje operante a través de tornillos -
-11- del marco angulado -4- entre cuyos lados se dispo-
15 nen tendidas las guías -5- en forma general de K que so-
portan a los reclamos. En las citadas guías -5- se dispo-
ne primeramente un cuerpo lumínico opaco coloreado -12-,
al que queda adosada una lámina translúcida -13- que ac-
túa como soporte sustancial de los reclamos marcados con el
20 número -14-.

25 En el campo industrial la realización de la car-
telera descrita ofrece una serie de ventajas decisivas que
se concretan principalmente en el sistema de incorpora-
ción del marco portador de las guías para los reclamos a
la cara frontal abierta de la caja que compone la cartele-
ra, habida cuenta de que la actuación de una pestaña en el
borde perimetral de la cara abierta de dicha caja obedece
a un proceso simplificado que no aumenta los costos de pro-
ducción.

30 Si unimos a estas propiedades el hecho de que la



111666

1

incorporación a la propia cartelera de un pié articulado, permite fijar a esta en distintas posiciones relativas de inclinación respecto de su superficie de apoyo, es evidente que el modelo solicitado adquiere una utilidad práctica singular por el beneficio o efecto nuevo que aporta a la función a que se destina.

5

10

Hecha la descripción precedente es necesario - añadir que los detalles de realización de la idea expuesta pueden variar sin que por ello cambie la esencia de la invención que es la que se desprende de los párrafos que - anteceden y lo que se reivindica en la siguiente

NOTA

15

En resumen: El Modelo de Utilidad que se solicita ha de recaer sobre las reivindicaciones siguientes:

20

1ª.- CARTELERA LUMINOSA, PERFECCIONADA, esencialmente caracterizada porque, siendo del tipo que se constituye mediante una caja abierta por su cara frontal que, - además, comporta en su interior elementos luminiscentes, - presenta el borde perimetral de la citada cara abierta dotado de una pestaña en la cual se dispone anclado, por mediación de tornillos, un marco portador de guías exteriores en forma general de K dónde sustancialmente quedan situados los reclamos, disponiendo la cara posterior de la propia caja componente de la cartelera de un pié articulado - por el cual puede quedar apoyada en una superficie en distintas posiciones relativas de inclinación.

25

2ª.- Se reivindica por último, como objeto sobre el que ha de recaer el Modelo de Utilidad que se solicita "CARTELERA LUMINOSA, PERFECCIONADA".

30

Todo tal y como queda descrito y reivindicado en



111666

1

la presente Memoria que consta de seis hojas escritas a máquina por una sola cara y dibujos que se acompañan.

Madrid, 25 de febrero de 1.965

ALFONSO UNGRIA

5

p.p.
[Handwritten signature]

10

15

20

25

30

figura 1ª

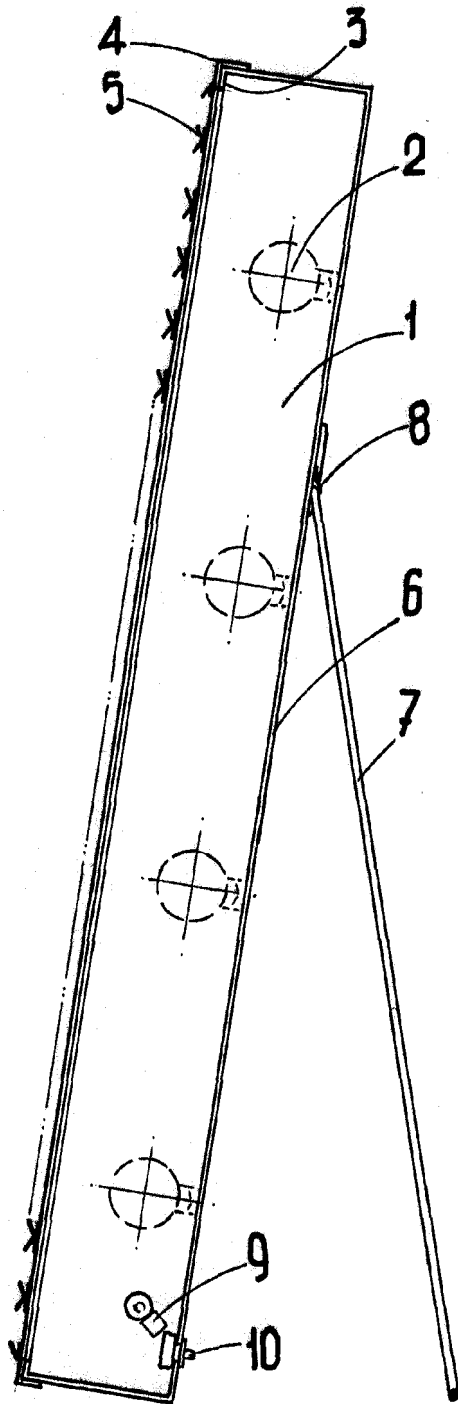

111666 figura 2ª

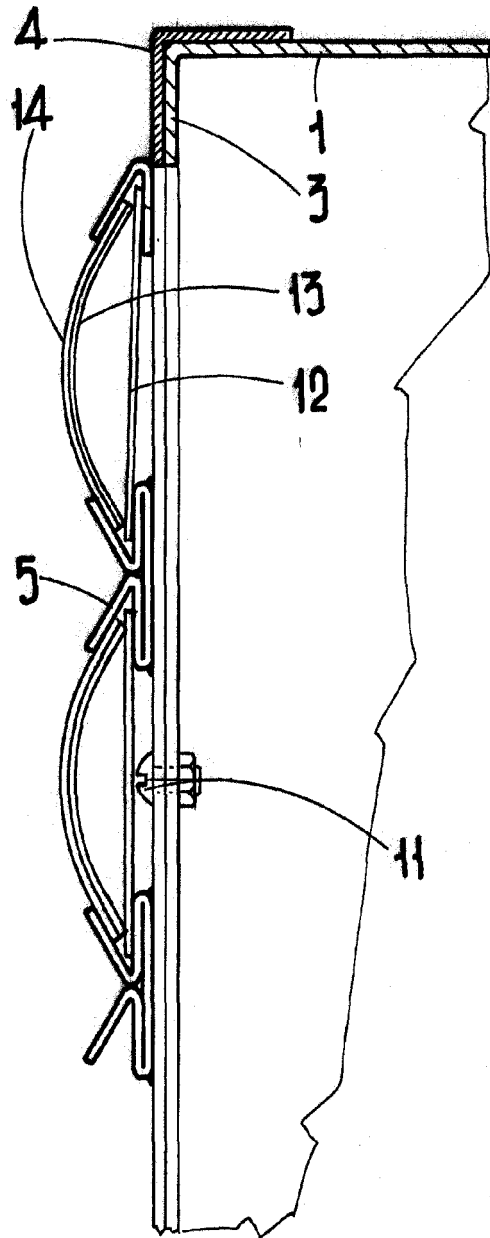

ESCALA VARIABLE

Madrid, 25 de febrero de 1965

ALFONSO UNGRIA

P.P.