

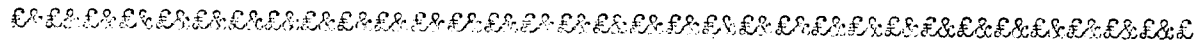

Clase 30^a

P A T E N T E D E I N V E N C I O N

que por veinte años, se solicita, a favor de D. Benigno Marcos Muñiz, por " UN MOTOR MECANICO " (Clase, 30^a).



Memoria Descriptiva

Este moderno motor, es de mucho menos consumo y de mas duracion y garantias, que los actuales y tiene la particularidad de no usar valvulas para su funcionamiento, ni agua, para alimentacion la alimentacion del mismo, es a base de un cincuenta por ciento, gasolina y otro cincuenta por ciento vapor o viento, siendo este producido por el mismo motor, mediante un potente ventilador, pudiendo ser a aire comprimido.

El motor de referencia puede usarse para toda clase de vehiculos, lo mismo terrestres que aereos. Otra particularidad es que no puede existir interrupcion en las balbulas, ni en los cilindros, pues estos no se pueden recalentar, porque el viento producido se encarga de detener el motor.

Al mismo tiempo es de advertir que el conductor o mecanico del vehiculo, desde su asiento, podra cerrar dos o tres explosiones de gasolina o vapor, quedando una o dos, segun se necesita, pues en una carretera lisa o llana no se hara preciso, y pueden ser todas abiertas cuando se llegue a una pendiente y el vehiculo subira con la misma marcha que tria por el llano, y en llegando a este, el propio motor señalara el exceso de fuerza y podra rebajar el numero de explosiones, y entonces la explosion trabaja por arriba y la contraexplosion, por abajo, quedando el piston en el medio y sosteniendo las explosiones y la contra explosion separadas.

El piston y la biela no tienen ningun juego entre los dos pues quien hace el movimiento es el cilindro, montado en sus ejes.



(dos)

A cada cilindro le acompaña un disco, que ajusta con la placa el cilindro y el disco giran en combinacion con el cigueñal, y el ~~disco~~ disco hace la distribucion a la explosiones y contra-explosiones y escapás. Cuando el disco se pone en combinacion con la placa para la explosion abre el escape del viento y cuando se pone en combinacion con la contra-explosion cierra la explosion y abre el escape de la gasolina o vapor. En caso de ser de vapor, llevara una caldera tambien de invencion del solicitante, de muy poco consumo y mucha fuerza. Cinco minutos es lo suficiente para levantar presion y se ra compuesta de calentadores independientes todo automatico y colocada detras del asiento del chauffer.

Una vez detalladas las ventajas y elementos, pasemos a detallar estos, con la ayuda de los planos adjuntos.

Plano nº 1-

Representa el moto de gasolina y viento comprimido. Todos los marcados con el numero uno son los engrases automaticos por medio de bomba. El 2, entrada de la gasolina- el 3 entrada de la chispa- el 4 entrada del viento- El 5 trasmision de la bomba de aceite y gasolina- El 6, trasmision de la magneto- El 8 bombas de viento comprimido que dan la mitad de fuerza en combinacion con las explosiones y el viento saldra de la bomba para el cilindro por el numero cero marcado en los cojinetes. El 9, marca el movimiento de las bielas y cigueñal,- El 10, los cilindros montados en ejes con sus correspondientes muelles de apriete y estos cilindros podran ser abiertos por medio de tapas roscadas que llevan, por arriba y debajo.

Plano, nº 2

El 2, marcada la entrada del vapor en lugar de la gasolina, el 7, la trasmision del ventilador a viento natural. El 8, marca el eje del ventilador dentro de su caja, en vez del rayador, el viento saldra por la parte de atras siendo conducido a la entrada del cilindro marcada con el numero 4.



(tres)

Plano, nº 3

El marcado con el numero 30, es el cilindro de lado, con su disco. El 31, explosion y escape. El 32 eje central: El 33 contraexplosion y escape. El 34 cojinete y biela, el 35 disco de ajuste y combinaciones de entradas y salidas.

El numero 40, es la proyeccion del cilindro vista de frente. El 41, entrada del vapor. El 42, eje central., (el costo, el de ajuste y el largo el de apriete). El 44, cojinete y biela, y el 45, piston.

El 50, son los aretes que ajustan el disco con la placa, quedando dicho disco en medio.

Plano, nº 4

Representa la placa donde el disco trabaja en conjunto con el cilindro haciendo la distribucion a la explosion y a la contraexplosion y a los dos escapes. Los marcados con el numero 61, son los agujeros que amaran la placa una con la otra. Los numeros 62, son los agujeros que amarran el disco con la placa quedando el disco con su correspondiente juego para girar. El 63 es la explosion y el 64, el escape. El 65 la contraexplosion. El 66 el escape.

Cuando el 63, da la explosion el 66, da el escape al viento y cuando el 65 da la contraexplosion el 64 da el escape de gasolina o vapor.

Plano, nº 5.

Representa la caldera moderna de presión.

El marcado, con el numero 11, cenicero. El 12 el horno. Los marcados con el numero 13 son los calentadores de agua y estos serán colocados en tres por ocho de fondo o cuatro por diez segun el tamaño y fuerza del vehiculo, y se servirán de agua de tres o cuatro en conjunto.

Los señalados con ceros, (00), es el pase del fuego, el 14 camara de vapor- El 15 deposito de agua- el 16 chimenea- el 17 tapon de echar agua- El 18 llave de cierre- El 19 sustitidor de agua- El 20, valvula de escape- El 21 bvalvula de alarma- El 22 medidor

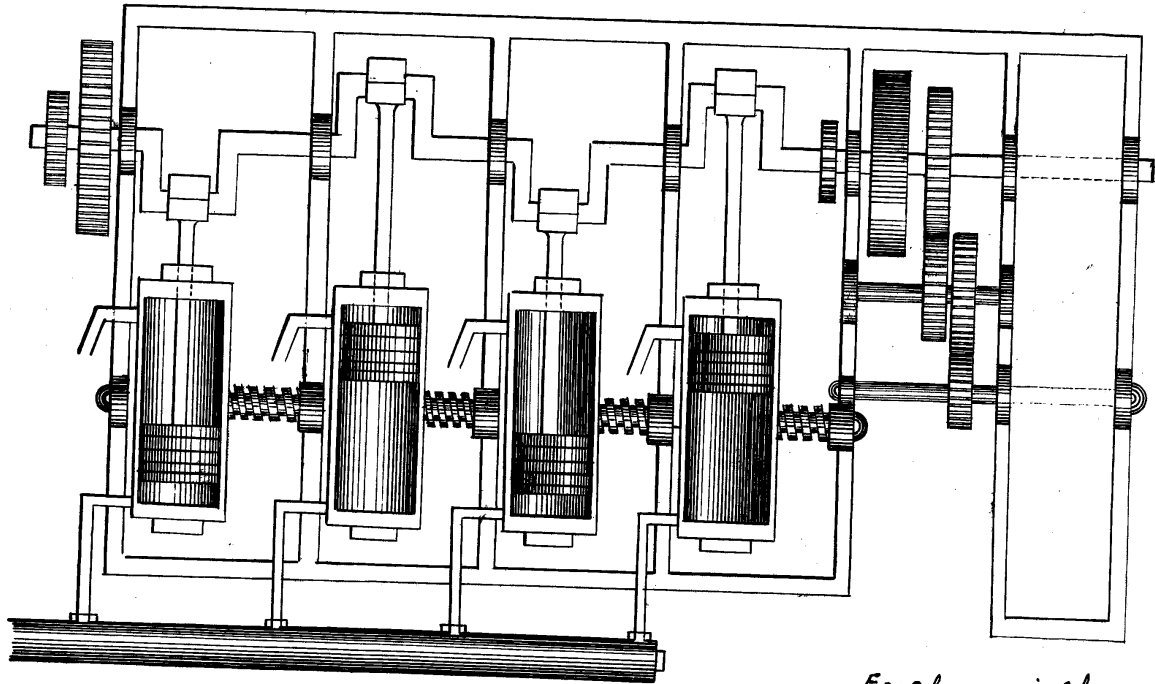

Escala variable
Madrid - 28. febrero. 74

P. A. *[Signature]*

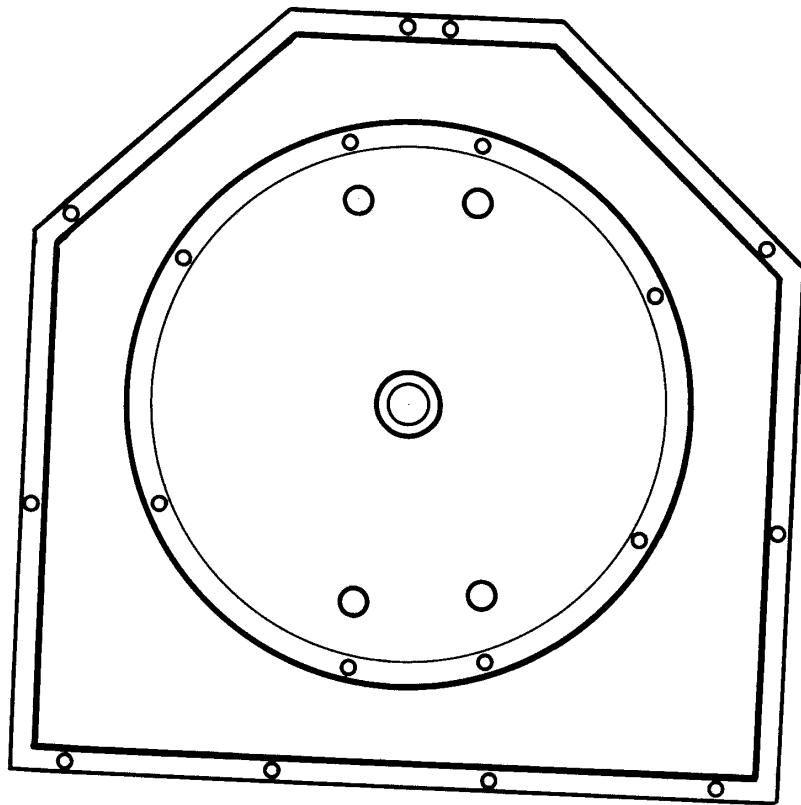

Escaleta variable
Madrid 28. Febrero. 1929



P. A. *[Signature]*

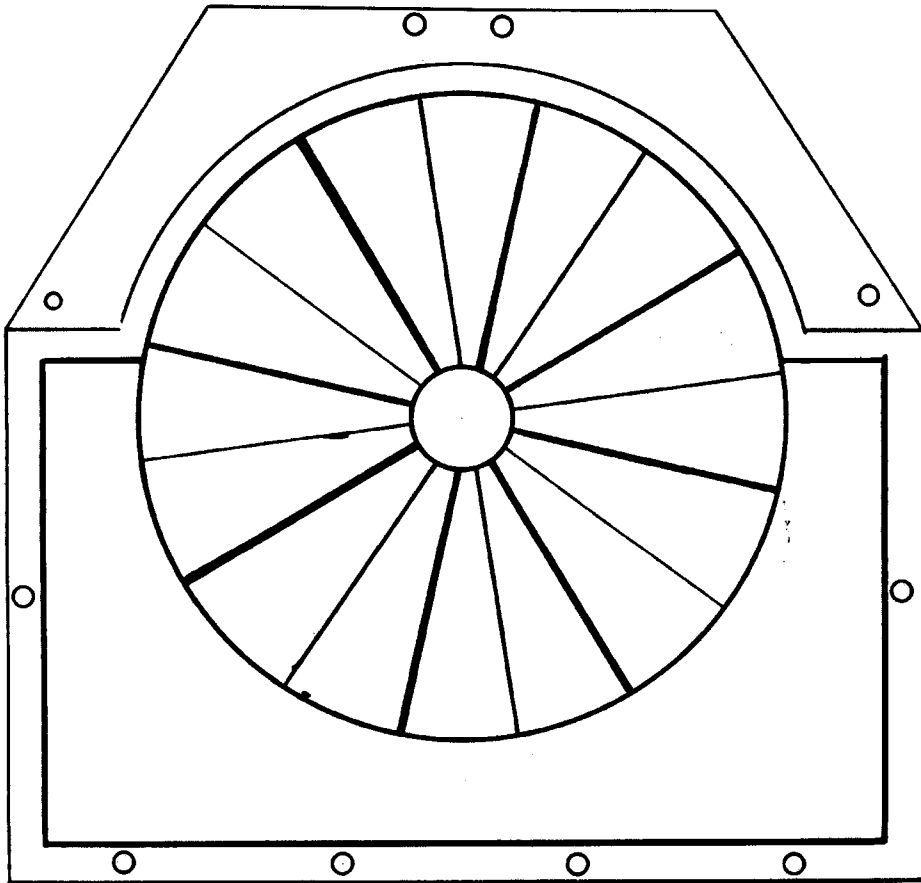

Escales variable-
Metric. 28. Febrero. 94

PA *Chondrich*