



21 ABR

111612

MODELO DE UTILIDAD

por 20 años

por "UN PANEL", a favor de D. Francisco Mataró Rafel, de nacionalidad española, domiciliado en Mataró (Barcelona), Lope de Vega, s/n.

=====

MEMORIA DESCRIPTIVA

Se refiere el presente Modelo de utilidad a un nuevo tipo de panel, de los que se utilizan preferentemente para decoración, conformando puertas, tabiques separadores, techos, etc., que aporta notables y sensibles mejoras, de orden funcional, constructivo y práctico, sobre las diversas realizaciones de paneles de tal tipo ejecutados hasta el momento.

5.

Es sabido que, hoy en día los paneles de tal índole son elementos que han alcanzado gran auge, por la canti-



dad de aplicaciones que se les da, ya que pueden igualmente utilizarse para la formación de ventanas, puertas, etc., así como para tabiques separadores, paredes decoradas, etc.

5. Los paneles de tal tipo hasta hoy día existentes cumplen dichos objetivos de una forma satisfactoria y eficaz, pero presentan un serio inconveniente que debe ser solventado, cual es el de su considerable coste, proveniente ya de la elección de un material caro, ya de un tratamiento complejo del mismo o ya de su propio proceso de fabricación.
- 10.

El presente Modelo resuelve de una manera total y completa dicho inconveniente, ya que, en primer lugar, el material a emplear en la construcción del mismo es simplemente madera de diversos tipos y el proceso de fabricación es sumamente sencillo, al igual que el acabado que ha de darse al panel para conseguir un aspecto estético satisfactorio.

15.

En esencia, se fundamenta el presente Modelo en la constitución de un panel partiendo de una serie de pequeños listones de madera, de distinta naturaleza, que quedan unidos entre sí por machihembrado, pudiendo conformar placas de dimensiones diversas según las necesidades deseadas. Posteriormente, un barnizado del conjunto da lugar, debido a la referida diferente naturaleza de dichos listones, a un aspecto de acabado sumamente agradable y distinto a todo lo conocido hasta el momento, por su original tonalidad.

20.

25.

Para su mejor comprensión y mayor facilidad en las descripciones, nos vamos a referir, a continuación, a un dibujo que se adjunta a la presente memoria y que representa, a título de ejemplo explicativo, no limitativo, un panel

30.



realizado de conformidad con el presente Modelo.

En dicho dibujo, la figura 1 es una vista en perspectiva del panel en cuestión, dispuesto para entrar en servicio.

5. La figura 2 se corresponde con una vista en alzado de dicho panel, siendo la figura 3 una sección longitudinal del mismo, por el plano de corte A-A de dicha figura 2.

Las figuras 4 y 5 muestran sendas vistas en perspectiva, con secciones longitudinal y transversal respectivamente, de uno de los elementos de composición del panel.

Según tales figuras, el panel objeto del presente Modelo está constituido por una serie de elementos o listones -1- alargados, y de distinta naturaleza entre ellos, llevándose a cabo el acoplamiento de los mismos por machihembrado, a base de sendos salientes -2- y -3- existentes en dos de las caras laterales de dichos listones, y otros entranques correspondientes -4- y -5- en las caras opuestas a aquéllas.

Dichos listones -1- así conformados se van encajando al tresbolillo unos en otros, y posteriormente quedan encolados, recibiendo finalmente una capa superficial de barniz que, al disponerse sobre cuerpos de distinta naturaleza, toma unas tonalidades de muy agradable aspecto estético.

25. Todo cuanto no afecte, altere, cambie o modifique la esencia del panel descrito, será variable a los efectos del actual Modelo.

N O T A.

Se reivindica como objeto de este registro por Modelo de utilidad:

30. 1.- Un panel, caracterizado esencialmente por estar cons-

111612

- 4 -

21



- tituido por una serie de pequeños listones alargados de distinta naturaleza, dotados en dos de sus caras de sendos salientes, que encajan en los entrantes correspondientes de las otras dos caras opuestas del listón contiguo,
5. recibiendo finalmente una capa superficial de barniz que adquiere tonalidades altamente estéticas, debido a la diferencia de naturaleza de los referidos listones.

- Sean cuales fueren las circunstancias que concurren en la esencialidad del Modelo de utilidad definido en la anterior reivindicación, cuyo objeto es:
- 10.

2.- "UN PANEL".

Consta la presente memoria de cuatro hojas foliadas, mecanografiadas por una sola cara y de los dibujos unidos a la misma.

15. Barcelona, 21 ABR. 1965

P.A. de D. Francisco Mataró Rafel,

MI

111012

A

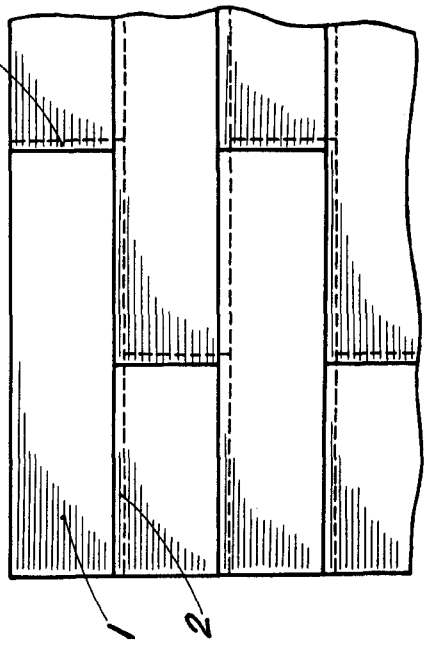

LA

Fig. 2

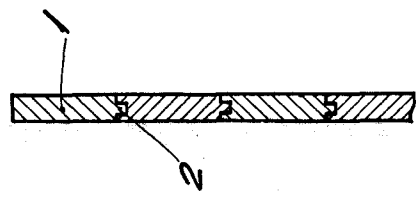

Fig. 3

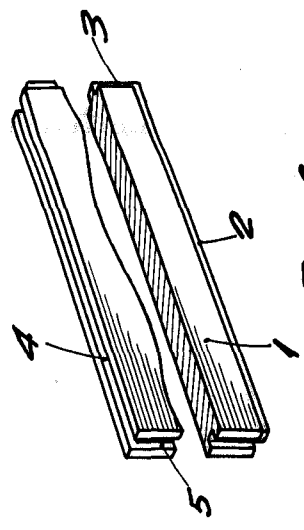

Fig. 4

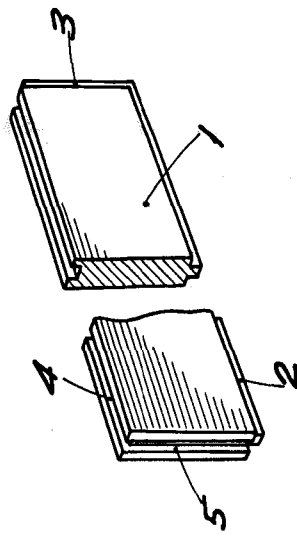

Fig. 5

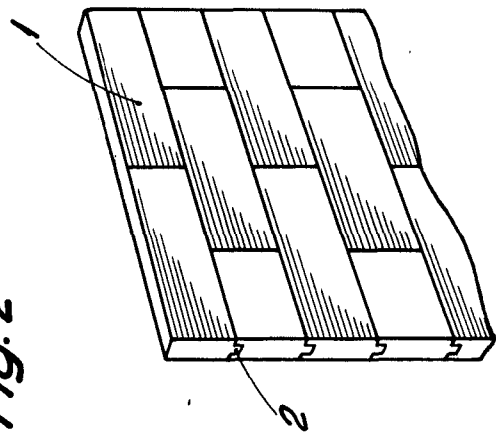

Fig. 1



13 FEB 1965

111012

BARCELONA, 13 FEB 1965
 P. A.
[Signature]