

111534

6 FEB.



M O D E L O
D E
U T I L I D A D

a favor de Don Juan SOTERES BOQUET, de nacionalidad española, residente en Mataró (Barcelona), Calle María Auxiliadora, 42, por "CAJA DE EMBALAJE".

- . -

MEMORIA DESCRIPTIVA

5. La presente invención se refiere a una caja de embalaje especialmente indicada para contener productos y artículos de consumo doméstico que, a su utilidad, añade el atractivo de una constitución especial para usarla como juguete recreativo, una vez cumplida su misión de embalaje.

10. Esencialmente la caja en cuestión consta de un armazón interno formado por perfiles desmontables y que, a modo de esqueleto, sostienen una bolsa laminar flexible a la que conforman para recibir en su interior el artículo



a envazar.

5. El armazón descrito está constituido por una pluralidad de perfiles provistos de una serie de perforaciones regularmente espaciadas en su superficie, que permiten el acoplamiento de dichos perfiles con la cooperación de pasadores que atraviesan las perforaciones de los perfiles a acoplar.

10. En una realización preferida, el acoplamiento de los perfiles se realiza mediante piezas complementarias, provistas de salientes que forman los pasadores y que constituyen el refuerzo para las zonas de unión.

15. Para la mejor comprensión de cuanto queda descrito en la presente memoria, se acompañan unos dibujos en los que, tan solo a título de ejemplo, se representa un caso práctico de realización del objeto de la invención.

20. En dichos dibujos, la figura 1 es una vista en perspectiva del esqueleto acoplado y separado de la bolsa; la figura 2 es una vista similar si bien el esqueleto está introducido en el interior de la bolsa; la figura 3 es una vista en perspectiva del despiece de una de las aristas del armazón o esqueleto; las figuras 4, 5 y 6, son sendas vistas en perspectiva de distintos tipos de perfiles; las figuras 7 y 8 corresponden a vistas en perspectiva de las piezas complementarias de refuerzo de los acoplamientos y
25. la figura 9 es un detalle en sección longitudinal de uno de dichos acoplamientos.

La caja de embalaje descrita consta de una bolsa paralelepípedica -1-, de naturaleza termoplástica, abierta

111534



5. por una cara, en cuyo interior está situado un esqueleto formado por cuatro perfiles -2- en L que constituyen los testers en cuyos extremos están acoplados los perfiles planos -3- a modo de tira, por medio de cantoneras -4- y piezas complementarias -5-, de modo que el conjunto forma un armazón que da rigidez a la caja.

10. Todos los perfiles y piezas complementarias están dotados de una pluralidad de perforaciones -6- uniformemente distribuidas en su superficie, susceptibles de enfrentarse al superponer los perfiles y ser atravesadas conjuntamente por pequeños pasadores -7- de cabeza ensanchada, a fin de que puedan mantenerse en posición y ser desmontados cuando sea preciso. Estos pasadores, en caso dado, pueden formar parte de las piezas complementarias -5-.

15. La caja descrita puede recibir artículos de cualquier índole, si bien está ideada para contener artículos de consumo doméstico, de forma que una vez vaciado el contenido, pueden desmontarse los perfiles que componen el esqueleto y usarse como piezas de un juego de composición o construcción. A fin de aumentar el interés de las piezas, 20. podrán idearse formas distintas de las mismas, tal como la que aparece en la figura 6 de sección en U.

25. Es evidente que la caja de embalaje cumple su cometido primordial con absoluta garantía, pero, además, presenta el aliciente de poder coleccionar los perfiles y los pasadores -7-, a fin de obtener un juego completo y hacer composiciones y construcciones de juguete que tanto interés despiertan en los niños.



111534

- 6 FEB.

5. Serán independientes del objeto de la presente invención, los materiales empleados en la construcción de los distintos elementos que la integran, formas y dimensiones de los mismos y cuantos detalles accesorios puedan presentarse, siempre y cuando no afecten a su esencialidad.

- . -

N O T A

Se reivindica como objeto del presente modelo de utilidad:

10. 1. Caja de embalaje, que está constituida esencialmente por un armazón de perfiles desmontables situado en el interior de una bolsa de paredes flexibles, receptora del artículo de embalar, a la que mantiene en posición rígida durante su uso.
15. 2. Caja de embalaje, según la reivindicación 1, caracterizada esencialmente por el hecho de que el armazón está constituido por una pluralidad de perfiles dotados de perforaciones regularmente distribuidas en su superficie y que coinciden al superponer los perfiles para su acoplamiento, que se realiza mediante pasadores amovibles.
20. 3. Caja de embalaje, según la reivindicación 1, caracterizada esencialmente por el hecho de que el acoplamiento de los perfiles se lleva a cabo mediante piezas complementarias, provistas de salientes que forman los pasa-

- 6 FEB.



111534

dores y que constituyen el refuerzo de las zonas de unión del armazón.

4. Caja de embalaje.

La presente memoria consta de cinco hojas foliadas, escritas a máquina por una sola cara.

5.

Barcelona, 6 de febrero de 1965

Juan SOTERES BOQUET

p.a.

L. PONTI
P. P.

D. JUAN SOTERES BOQUET

111534

cuatro hojas
hoja n.º 1



- 6 FEB 1965

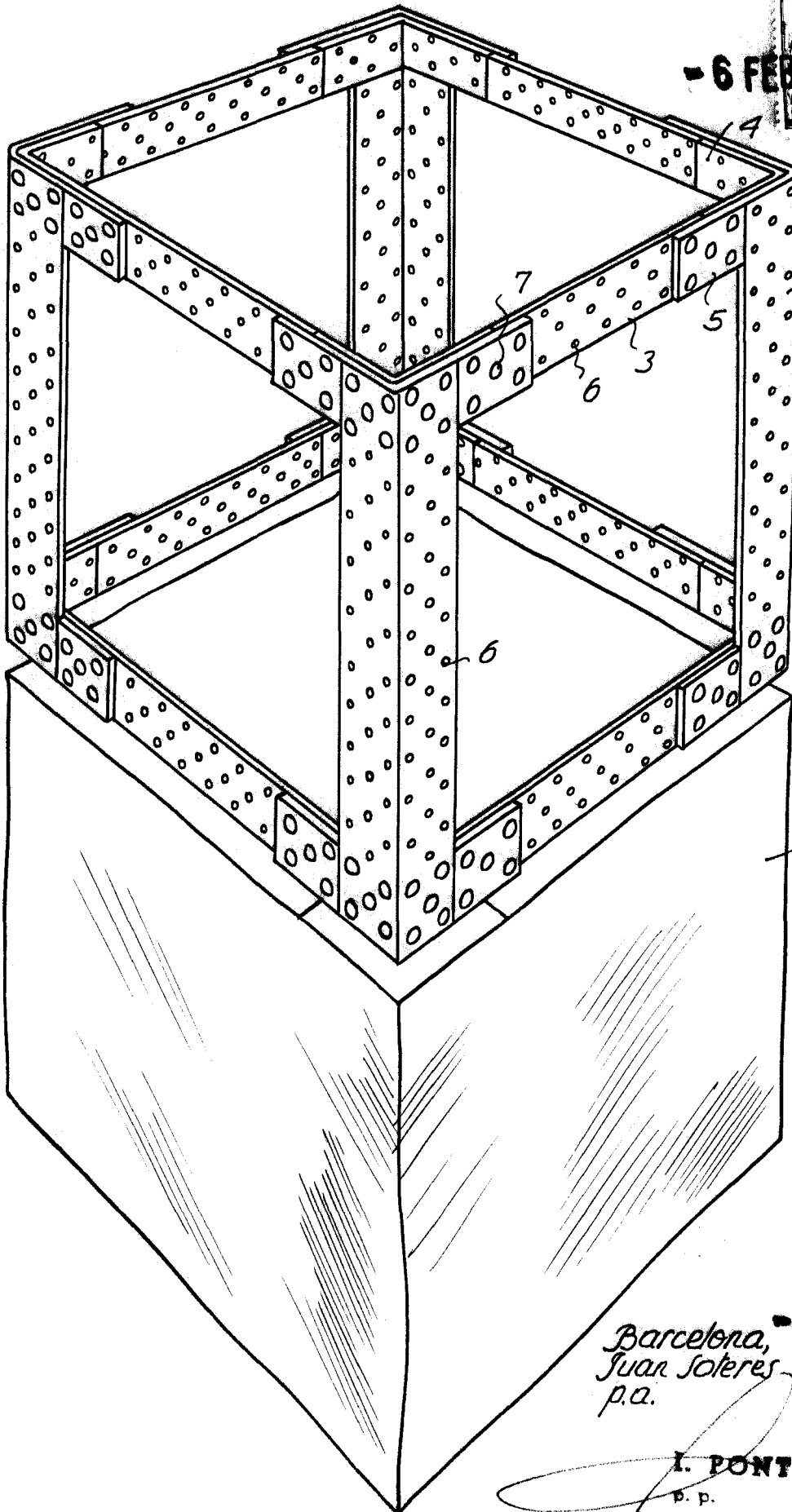

Fig. 1

12040

Barcelona, - 6 FEB. 1965
Juan Soteres Boquet
p.a.

I. PONTI
p. p.

D. JUAN SOTERES BOQUET

11534 Cuatro hojas
hoja n.º 2

Fig. 2

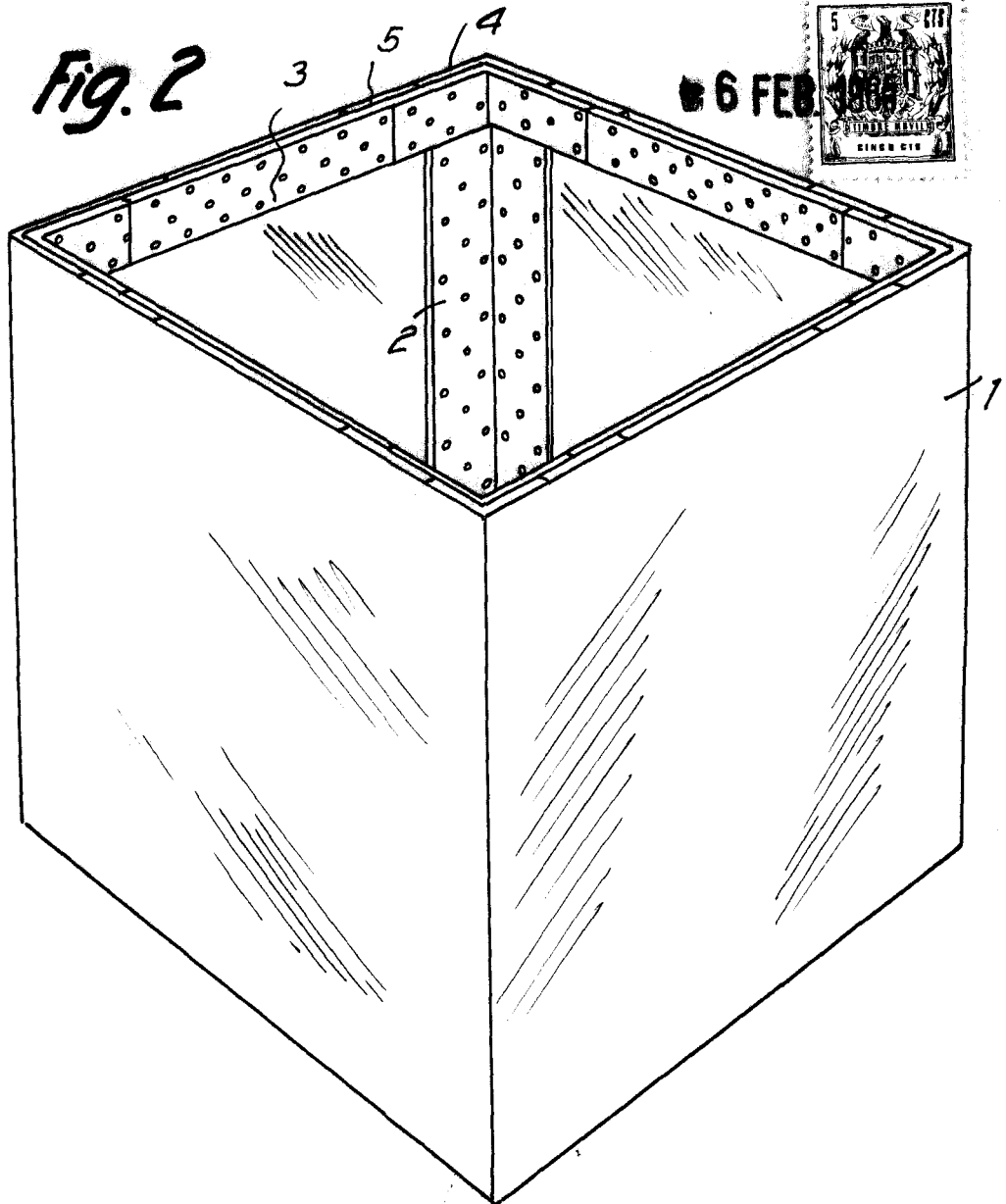
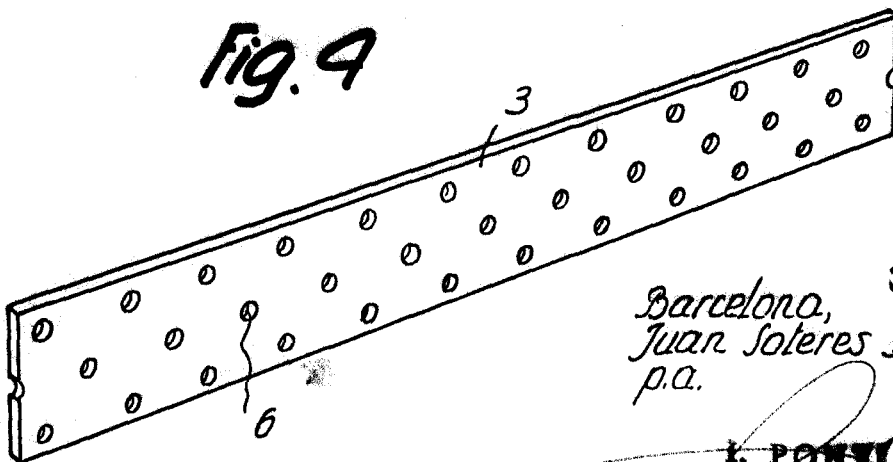

Fig. 4



Barcelona, 6 FEB 1965
Juan Soteres Boquet
p.a.

I. PONTI
P. P.

12040

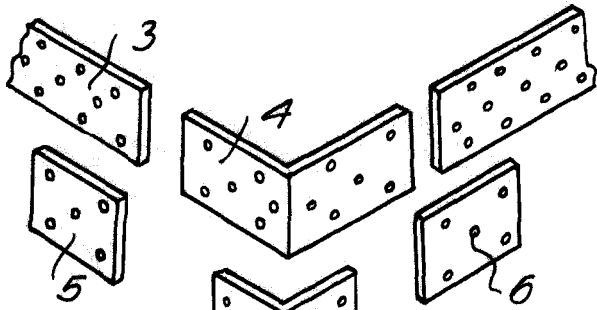
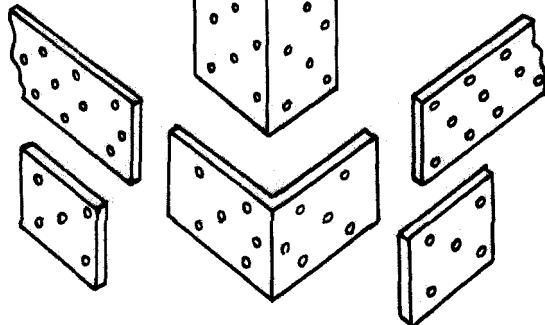
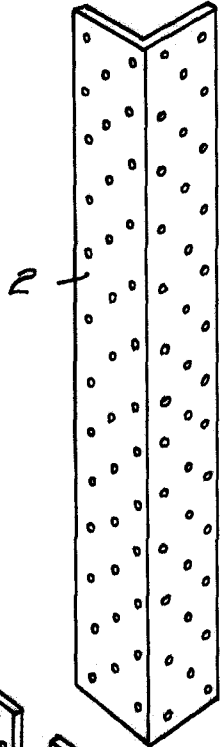

Fig. 3



06 FEB

Barcelona,
Juan Soteres Boquet
p.a.

Fig. 9

L. PONTI
P.D.

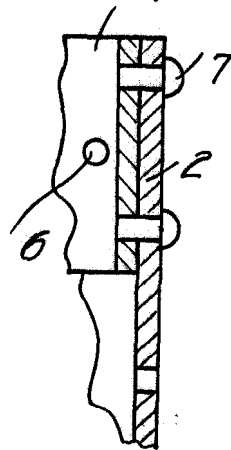

12090

Fig. 5

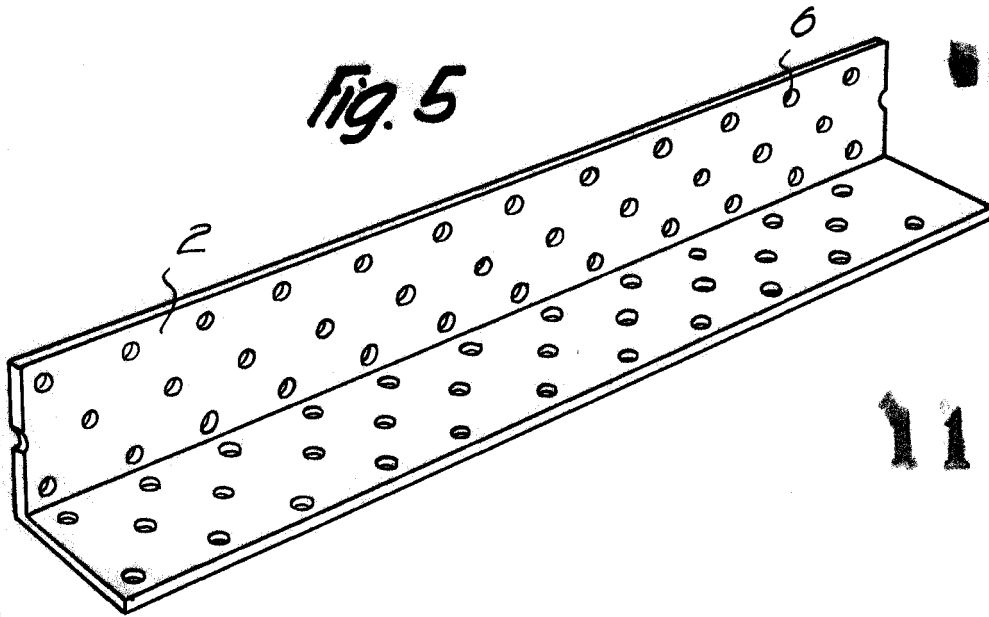

111504

Fig. 6

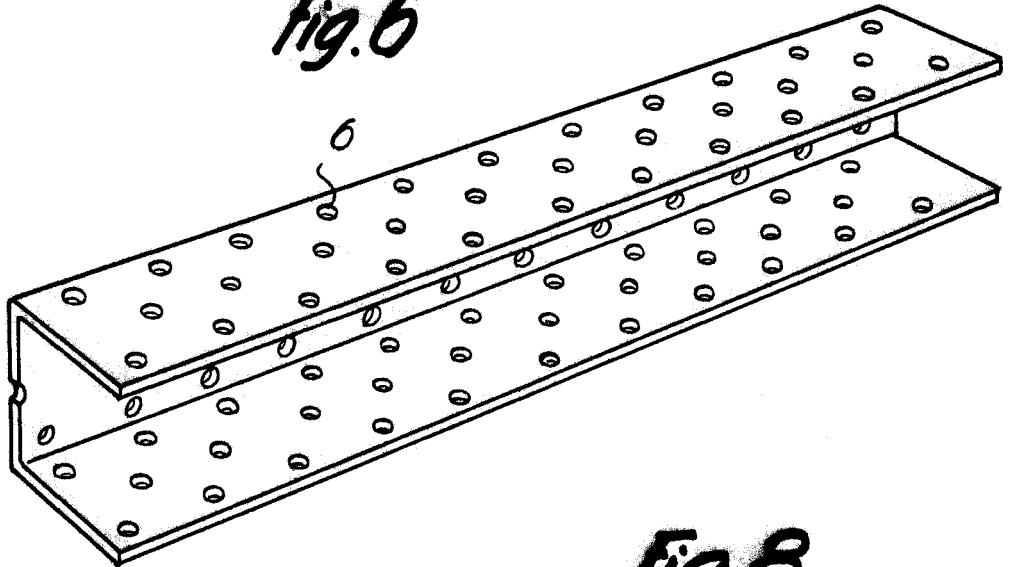

Fig. 7

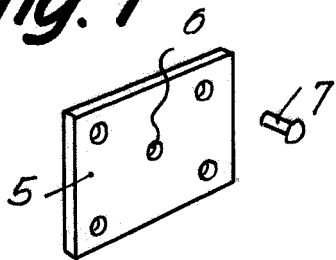
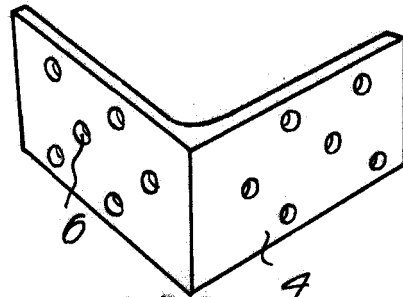

Fig. 8



Barcelona,
Juan Soteres Boquet
p.a.

L. PONTI

12040