

111524

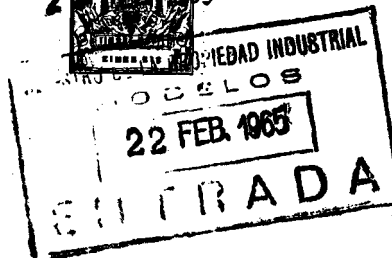

111524

MEMORIA DESCRIPTIVA

DE L

MODELO DE UTILIDAD, que se solicita por veinte años para España,

A favor de " P I G A S A ", Piensos Ganaderos, Sociedad Anónima,

De nacionalidad española

Con residencia en Madrid, calle de Colombia, num. 4.

Por: "B. ATERIA DE CAJAS PARA GANADO"

=====

1            Para evitar las enfermedades del ganado y provo-  
car un engorde racional de las reses, se ha ideado el  
procedimiento de mantenerle a una temperatura y ambiente  
optimos, proporcionándole el mayor número de calorías  
5            para su robustecimiento y asegurándoles un mínimo de des-  
gaste; para ello se le mantiene estabulado en cajas o  
boxes, aislándoles unos de otros, pero pudiendo en un  
mismo local establecer unas series de cajas que se colo-  
can en baterías.

10           Ello permite, por conducciones apropiadas, una  
perfecta alimentación y una evacuación de los escrementos,  
habiéndose previsto todo ello en las cajas o Boxes

111524



- 2

15 que describiremos a continuación, y que se representan en el diseño que se acompaña, en el cual se ha representado esquemáticamente una caja, y una disposición de varias de ellas formando Batería; bien entendido que pueden suprimirse elementos comunes cuando se montan las cajas en Bateria, ya que en este caso sobrarán paredes intermedias.

20 No se indican medidas, que pueden variar según la clase de ganado, ni los materiales a emplear, que pueden ser los más idóneos. Nos limitamos, por lo tanto, a indicar los dispositivos imprescindibles.

25 Consta esencialmente la caja, de dos caras laterales, cuyo frente es de listones o enrejado. La parte posterior consta de un tabique deslizante por trampilla, estando previstas las correspondientes guías, fijadas éstas por su parte superior e inferior por listones.

30 Toda la caja va elevada del suelo del local. El piso de la caja está formado por listones convenientemente separados para permitir la evacuación de los excrementos, permitiendo la altura del piso, la retirada de éstos y limpieza del local .

35 Descrito suficientemente el Modelo de Utilidad que nos ocupa, se hace constar que es susceptible de modificaciones de detalle que no alteren su principio fundacional, y que con el se obtiene una mejora substancial en la calidad del ganado, ahorrando espacio, y siendo el conjunto más higiénico que lo conocido, entrando por lo tanto en el Art. 171 del vigente Estatuto, rei-

40



111524

- 3

vindicándose con arreglo a las siguientes

NOTAS

45 1<sup>a</sup>.- "Batería de cajas para ganado", caracterizada esencialmente por constar cada caja de dos caras laterales, un frente libre formado por un enrejado de listones, una parte posterior que hace de puerta, deslizante en largueros ranurados, convenientemente afianzados en su posición, y un piso formado por listones separados, todo ello mantenido a una altura conveniente del suelo.

50 2<sup>a</sup>.- "Batería de cajas para ganado", caracterizada esencialmente por constar, como en la reivindicación 1, de paredes laterales, cuyo frente está enrejado, formando la parte posterior la puerta, doble en su altura, para permitir al abrir la parte inferior la introducción  
55 del alimento impidiendo la salida de la res, siendo el piso de tela metálica de resistencia conveniente, todo ello colocado por cualquier procedimiento, a una altura que permita la retirada del excremento.

60 3<sup>a</sup>.- "Batería de cajas para ganado", como se reivindica en las notas 1 ó 2, caracterizada esencialmente por colocarse estas cajas en batería una al lado de la otra, pudiendo suprimirse entre cada dos de ellas los elementos comunes.

111524

- 4

4<sup>a</sup>.- "Batería de cajas para ganado"

Tal y como se describe en la presente Memoria, reivindica en las anteriores Notas y queda representado en los diseños adjuntos.

Esta Memoria consta de cuatro hojas foliada y mecanografiadas y de una hoja de dibujos.

Madrid, 22 de febrero de 1965

LACRUZ  
P.P.



111524

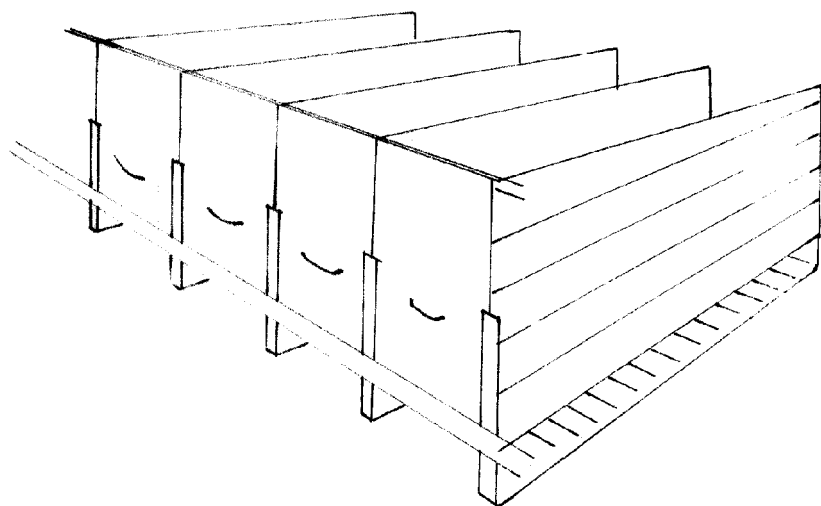
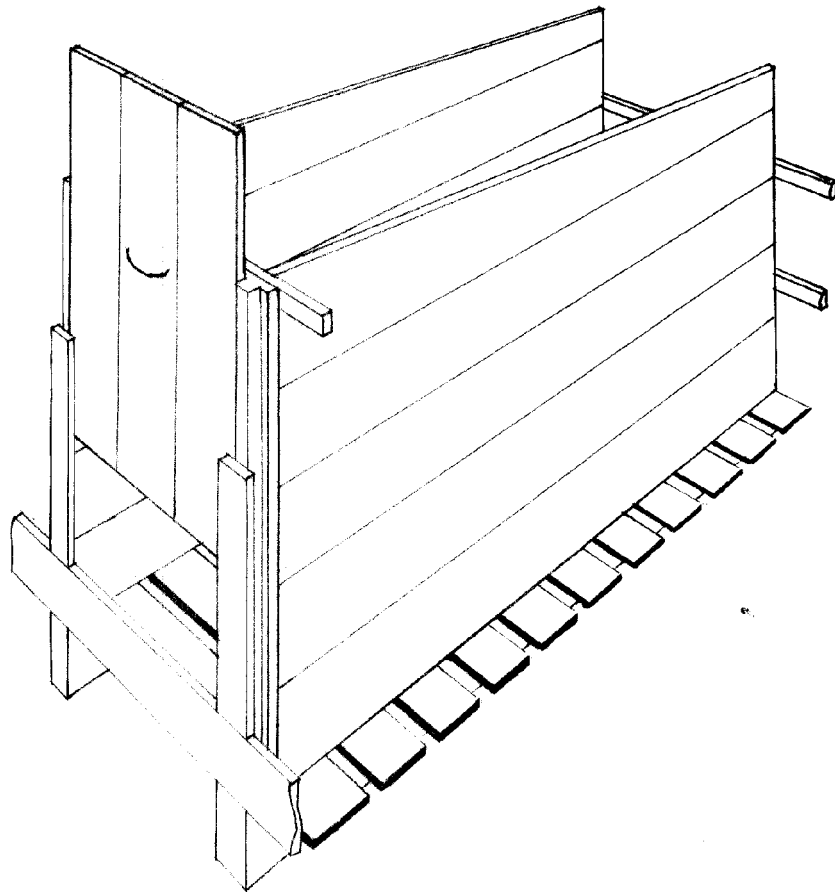

LACRUZ  
P. 2