

111515



MODELO DE UTILIDAD

por 20 años

A favor de Dña. MERCEDES MONTOLIO MORTE, de nacionalidad española, residente en Barcelona, Melchor de Palau, 131. por: "PORTALÁMPARAS PERFECCIONADO". - - - - -

MEMORIA DESCRIPTIVA

El presente modelo de utilidad se refiere a un portalámparas perfeccionado.

5 En el modelo de utilidad nº 98208 del mismo solicitante se hace referencia a una base-casquillo para portalámparas eléctrico que comprende una base dieléctrica solidarizada con el casquillo interior del portap
lámparas, casquillo que presenta, convenientemente aislado,
10 una patilla de contacto que sobresale del propio fondo



de dicho casquillo.

La experiencia ha demostrado que la referida base-casquillo comporta un montaje complicado y que pueden conseguirse e inclusive superarse los mismos efectos simplifi-cándolo.

Concurriendo a todo ello, el portalámparas perfeccionado objeto del presente modelo de utilidad, consiste fundamentalmente en una envoltura a modo de vaso, cuyo fondo hace las veces de la base dieléctrica citada, y lleva solidarizado, en la misma operación de moldeo, el casquillo interior, debidamente provisto del manguito central contactor y de la patilla sobresaliente destinada al mismo fin.

Para facilitar la explicación, se acompaña a la presente memoria descriptiva una hoja de dibujos, en los que se ha representado un caso práctico de realización, que se cita sólo a título de ejemplo, no limitativo del alcance de la invención.

En dichos dibujos:

La figura 1 ilustra el portalámparas en sección alzada.

La figura 2 lo muestra en planta.

La figura 3 se refiere a un detalle en alzado del propio portalámparas.

El portalámparas en cuestión consta de una envoltente a modo de vaso de un material plástico inyectado, que comprende un fondo -1- y una pared cilíndrica -2- provista en su borde de un escalón anular -3- destinado al acoplamiento a presión del correspondiente arco receptor de la armazón de soporte de las oportunas pantallas, e

20



interiormente roscado para su acoplamiento a la rosca -4- formada en el casquillo metálico -5-, el fondo -5'- del cual queda vinculado con el fondo -1- en la misma operación de moldeo.

5 En el centro del fondo -5'- del casquillo roscado se encuentra un manguito axial -6- con valona -7- interior, el cual está anclado en el fondo -1- y aislado del citado casquillo constituye uno de los bornes del portalámparas en combinación con un orificio -8-, previsto
10 en el fondo -1-, abierto junto a tal manguito -6- y destinado a recibir uno de los dos hilos conductores eléctricos, cuya retención contra el propio manguito -6- se obtiene mediante un tornillo -9- dispuesto a través del orificio -8- roscado. El fondo -1- presenta exteriormente un rebaje
15 -10- desde cuyo borde se coloca dicho tornillo -9-.

 El fondo -1- presenta asimismo una perforación -11- en la que está calada una patilla de contacto -12-, formando el otro borne del portalámparas. A través de la perforación -11- es introducible el otro hilo conductor
20 eléctrico, que se retiene contra la patilla de contacto -12- con ayuda de un tornillo -9'-.

 Queda prevista la variante de que el manguito -6- recibe en su interior la introducción del hilo conductor y que posea una perforación transversal a través
25 de la que incidirá el tornillo -9- para determinar la retención del hilo conductor al manguito.

 La precitada envolvente presenta cerca del fondo -1- un nervio exterior anular -13- destinado a recibir el acoplamiento a presión de la tapa acompañada
30 -14- y provista del callete -15- para el paso de los hilos



conductores eléctricos.

El modelo, dentro de su esencialidad, puede ser llevado a la práctica en otras formas de realización que difieran en detalle de la indicada sólo a título de ejemplo, a las que alcanzará igualmente la protección que se recaba. Podrá, pues, fabricarse el presente portalámparas en cualquier forma y tamaño y con los materiales y medios más apropiados, por quedar todo ello comprendido en el espíritu de las reivindicaciones.

N O T A

Se reivindica como objeto del presente modelo de utilidad:

1.- Portalámparas perfeccionado, del tipo que comprenden una base dieléctrica solidarizada al casquillo interior y portadora de un manguito axial metálico y de una patilla de contacto sobresaliente del casquillo, caracterizado esencialmente por el hecho de que la base dieléctrica lleva formada una expansión cilíndrica a manera de envolvente del citado casquillo formando una monopieza.

2.- PORTALÁMPARAS PERFECCIONADO.

Consta la presente memoria descriptiva de cuatro hojas mecanografiadas, foliadas, numeradas y escritas por una sola cara, acompañada de una hoja de dibujos.

Madrid, a 20 FEB 1965

MERCEDES MONTOLIO MORTE

P.A.

111515



Fig. 1

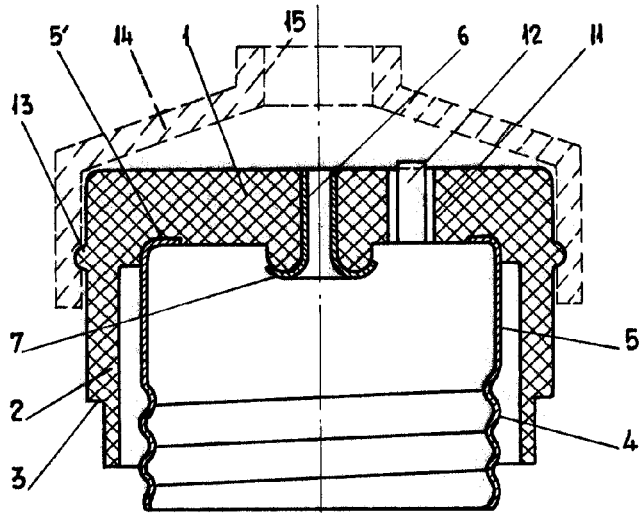

Fig. 3

111515

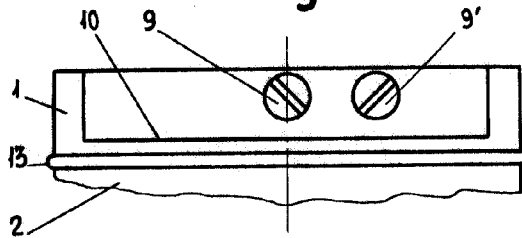
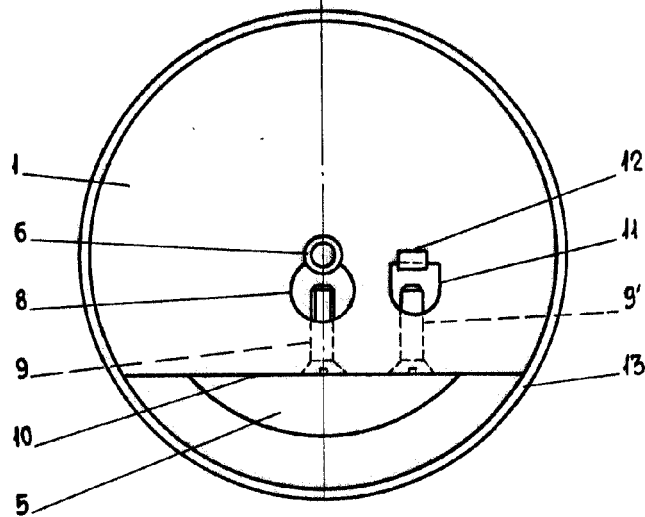

Fig. 2



Madrid, 20 Febrero 1965
pa.

Escala variable