

111482

- 6 FEB 1913



111482

MODELO DE UTILIDAD

por 20 años

por "UN ENVASE PARA INYECTABLES", a favor de D. Nikolaus Schaefer Seim, de nacionalidad alemana, domiciliado en Barcelona, Rda. General Mitre, 203, bis.

=====

MEMORIA DESCRIPTIVA

El actual Modelo de utilidad se refiere a un envase, especialmente aplicable a inyectables, que viene a aportar notables y sensibles mejoras, de orden funcional, constructivo y práctico, sobre los diversos tipos de envases de tal índole, ejecutados hasta el momento.

5.

Es sabido que, en la actualidad y desde hace tiempo atrás, los envases para inyectables consisten en unas cajas, de cartón preferentemente, en las que van situadas unas bandejas comúnmente onduladas, donde se sitúan los inyectables propiamente dichos. Además, debido



a la poca consistencia del material, que como se ha dicho es el cartón, presentan dichas cajas una serie de refuerzos que complican la constitución de las mismas.

5. Ahora bien, dichas cajas, de todas formas no son muy satisfactorias porque, a pesar de los refuerzos, no poseen la consistencia necesaria para la protección de los inyectables que por su constitución en cristal son fácilmente deteriorables.

10. El presente Modelo resuelve el referido inconveniente, a base de una constitución sumamente simple, realizando el mismo a base de material plástico que, aparte de resultar más consistente que el cartón, admite coloraciones de origen que facilitan la identificación de los productos.

15. Además, el actual Modelo prevé un dispositivo interno que permita el alojamiento seguro pero flexible del inyectable en el interior del propio envase.

20. Para su mejor comprensión, nos referiremos a un dibujo que se adjunta a la presente memoria y que representa, a título de ejemplo no limitativo, un envase para inyectables realizado de conformidad con el presente Modelo.

En dicho dibujo, la figura 1 se corresponde con una vista en perspectiva, parcialmente seccionada, del envase en cuestión, mostrando su disposición interna.

25. La figura 2, representa una sección longitudinal completa del propio envase, según el plano de corte A-A de la figura 1.

30. Según tales figuras, el envase para inyectables objeto del presente Modelo, está constituido por una caja prismática -1- dotada de un escalón superior -2- para el encaje en el faldón -3- de una tapa -4- que entra a presión



en aquél. Es importante en el actual Modelo que ambos cuerpos, caja y tapa, estén fabricados de material plástico para comunicar flexibilidad y consistencia al envase.

5. La caja -1- va dotada, en sus paredes internas, de unos pares de nervios verticales -5-, que determinan unas scanaladuras en "U" -6- de guía de los bordes de una tercera pieza, constituida por una placa longitudinal -7- cruzada a intervalos regulares por otras placas -8- perpendiculares a la misma, constituyendo todas ellas los tabiques internos de la caja, delimitadores de los compartimientos de alojamiento de los inyectables -9-.

10. Por último, con el fin de hacer que el acomodo de dichos inyectables -9- en sus alojamientos sea flexible, así como que queden firmes en los mismos, existen en cada uno de los extremos de los tramos de la placa longitudinal -7- y por ambas caras de la misma unos apéndices arqueados -10- de naturaleza flexible.

15. Todo cuanto no afecte, altere, cambie o modifique la esencia del envase anteriormente descrito, será variable a los efectos del actual Modelo.

N O T A.

Se reivindica como objeto de este registro por Modelo de utilidad:

25. 1.- Un envase para inyectables, caracterizado esencialmente por comprender una caja con un escalón superior para entrada a presión de la tapa, y con unos pares de nervios longitudinales situados en sus paredes internas para guiar los bordes de una pieza interna, formada por una placa longitudinal cruzada a intervalos regulares por otras
30. placas transversales que constituyen en conjunto los ta-



biques delimitadores de los compartimientos para los inyectables, que quedan firmes pero con cierta elasticidad al recibir la presión de unos apéndices arqueados situados en cada uno de los tramos de la placa longitudinal referida y por ambas caras de la misma.

Sean cuales fueren las circunstancias que concurren en la esencialidad del Modelo definido en la anterior reivindicación, cuyo objeto es:

2.- "UN ENVASE PARA INYECTABLES".

10. Consta la presente memoria de cuatro hojas foliadas, mecanografiadas por una sola cara y de los dibujos adjuntos.

Barcelona,

- 6 FEB. 1965

P.A. de D. Nikolaus Schaefer Seim,

D. NIKOLAUS SCHAEFER SEIM

111482

HOJA ÚNICA

111482

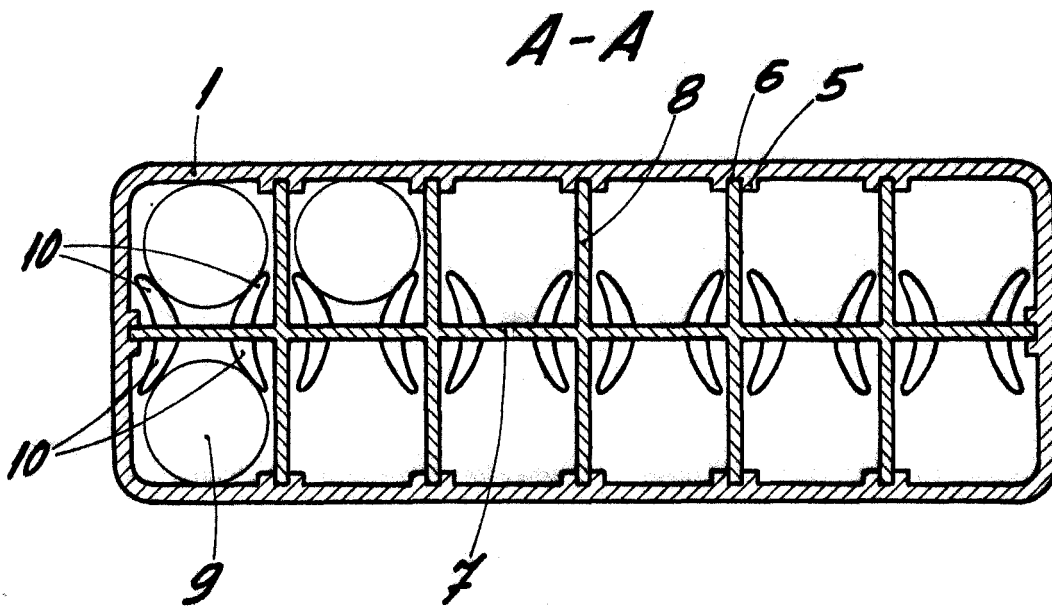
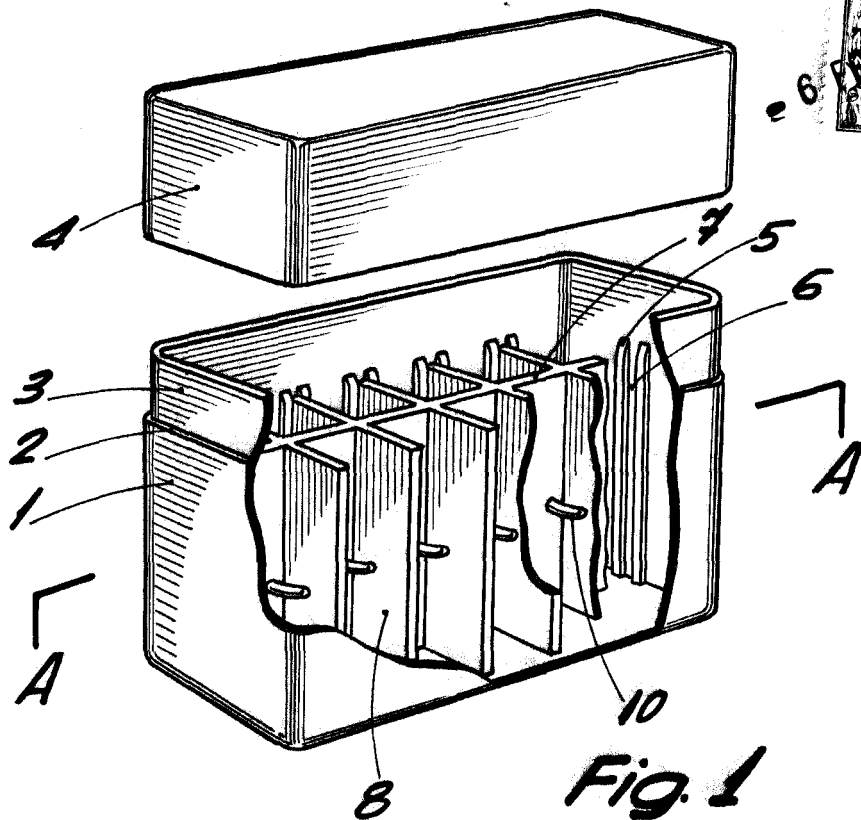

Fig. 2

BARCELONA, - 6 FEB 1965
P. A.

ESCALA VARIABLE