

111469

18



111469

MEMORIA DESCRIPTIVA

correspondiente a la solicitud de concesión de un

MODELO DE UTILIDAD

SOLICITANTE: D. ENRIQUE SUAY BALAGUER, de nacionalidad española.

RESIDENCIA: VALENCIA, calle Floresta, nº 11.-

ENUNCIADO: "DISPOSICION MECANICA PARA CORTADO DE

MASAS MOLDEADAS DE ROSQUILLETA"

Prioridad: Patente n.º del

gl/ld.



1

La invención a que se refiere la presente Memoria constituye una novedad industrial con características y ventajas que la hacen merecedora del privilegio de explotación exclusiva que por ella se solicita, de acuerdo con las prescripciones del Estatuto vigente sobre Propiedad Industrial, de fecha 26 de Julio de 1.929, texto refundido, publicado el 30 de Abril de 1.930.

5

10

En la actualidad, la organización de una disposición mecánica para cortado de masas moldeadas de rosquilleta, a partir de una cinta transportadora de masa, combinada con un rodillo cortador, resulta sobradamente conocida. De hecho, dicha disposición mecánica comprende dos rodillos acanalados formadores de hilos de masa, bajo los cuales se dispone una serie de placas separadoras que depositan la masa ya formada sobre la citada cinta transportadora. En esta última, dicha masa es obtenida en porciones a través de los cortes que producen en la misma la cuchilla combinada con el antedicho rodillo cortador.

15

20

Por lo común, los giros del rodillo cortador vienen dados, habitualmente, mediante transmisiones de funcionamiento complejo que requieren, por así decirlo, una planificación especial de la máquina, la cual es determinante de sensibles costos de producción. Pero, más principalmente, el inconveniente de las citadas transmisiones estriba en que con su actual organización presentan una actuación funcional incapaz de transmitir los movimientos del rodillo o rodillos formadores al rodillo cortador de masa, estableciéndose por lo común, elementos separados de accionamiento para cada uno de los citados órganos.

25

30

Ahora se propone una disposición mecánica para --



1 cortado de masas moldeadas de rosquilleta que resuelve aque
llos problemas mediante una organización sencilla y económi
ca. Tiene por finalidad simplificar el accionamiento del ro
dillo cortador partiendo de un sistema de transmisión común
5 cuya instalación resulta elemental.

Al efecto, esta disposición viene caracterizada -
porque, siendo del tipo que comprende una cinta transporta-
dora de masa combinada con un rodillo cortador, presenta el
citado rodillo cortador directamente accionado desde, al me
10 nos, uno de los rodillos formadores.

En una ulterior característica, el accionamiento-
del rodillo cortador viene dado a través de una transmisión
de cable flexible, el cual transmite a este último movimien
tos sustanciales de giro en función de la rotación que expe
15 rimenta el antedicho rodillo formador de la masa.

Para ayudar a la comprensión de la idea expuesta,
se ha confeccionado a título explicativo y sin caracter res
trictivo alguno, una lámina de dibujos. Ilustra la presente
Memoria como un ejemplo de realización del objeto que nos -
20 ocupa.

La figura 1ª, nos ofrece una vista esquemática de
la disposición mecánica para cortado de masas moldeadas de
rosquilleta. Como puede observarse, se combinan un par de -
rodillos formadores -1- y -2- de los cuales el de referen -
25 cia -2- está dotado con un manubrio -3- destinado a impri -
mir movimiento rotativo, con los citados rodillos formado -
res se combinan una serie de placas separadoras -4- a tra -
vés de las cuales la masa moldeada por los rodillos -1- y -
-2- se deposita en la cinta transportadora de referencia --
30 -5-, sobre la cual queda dispuesto el rodillo cortador mar-

111469



1 cado con -6-.

5 Pues bien, constituye una verdadera novedad que -
dicha disposición mecánica presente el rodillo cortador -6-
directamente accionado desde, al menos, el rodillo formador-
-2-, viniendo dado el accionamiento de dicho rodillo -6- a-
través de una transmisión de cable flexible -7- forrado, el
cual cable -7- transmite al rodillo cortador -6- movimien-
tos sustanciales de giro en función de la rotación que expe-
rimenta el antedicho rodillo -2- formador de la masa.

10 Finalmente la figura 2ª, corresponde a una vista-
parcial en planta superior de la propia disposición mecáni-
ca, en donde podemos apreciar que el rodillo cortador -6- se
halla dispuesto en oblicuo respecto de la cinta transporta-
dora -5- que comporta la cuchilla -8-, hallándose el propio
15 rodillo -6- unido al cable flexible -7- de tal manera que -
al ser desmontado dicho rodillo de la cinta transportadora-
permanece sustancialmente unido al cable flexible -7-, sin-
necesidad de establecer un desacoplamiento por separado pa-
ra los citados elementos.

20 En el campo industrial, la realización de la dis-
posición mecánica descrita, ofrece una serie decisiva de --
ventajas. En efecto, el enlace de un rodillo formador con -
el rodillo cortador de masa a través de un cable flexible, -
obedece a un proceso elemental que no aumenta los costos de
25 producción y del que sin embargo se deriva una total simpli-
ficación del proceso de fabricación de rosquilletas en tan-
to en cuanto, la rotación que experimenta uno de los rodi-
llos formadores es aprovechada para establecer los movimien-
tos del rodillo cortador con lo cual es realizado el proce-
so de moldeo y de cortado de la masa a través de una única-
30



1 operación mecánica; cualidades, en síntesis, que confieren al Modelo solicitado una utilidad práctica singular por el beneficio o efecto nuevo que aporta a la función a que se destina.

5 Hecha la descripción precedente, es necesario añadir que los detalles de realización de la idea expuesta pueden variar sin que por ello cambie la esencia de la invención que es la que se desprende de los párrafos que anteceden y lo que se reivindica en la siguiente

10 N O T A

En resumen: El Modelo de Utilidad que se solicita ha de recaer sobre las reivindicaciones siguientes:

15 1ª.- DISPOSICION MECANICA PARA CORTADO DE MASAS RONDEADAS DE ROSQUILLETA, esencialmente caracterizada por que, siendo del tipo que comprende una cinta transportadora de masa combinada con un rodillo cortador presenta el citado rodillo cortador, directamente accionado desde, al menos, uno de los rodillos formadores, y porque el accionamiento del propio rodillo cortador viene dado a través de una transmisión de cable flexible, el cual transmite a este último movimientos sustanciales de giro en función de la rotación que experimenta el antedicho rodillo formador de la masa.

20 2ª.- Se reivindica por último, como objeto sobre el que ha de recaer el Modelo de Utilidad que se solicita, "DISPOSICION MECANICA PARA CORTADO DE MASAS RONDEADAS DE ROSQUILLETA".

25 Todo tal y como queda descrito y reivindicado en la presente Memoria que consta de cinco hojas escritas a máquina por una sola cara y dibujos que se acompañan.

30 Madrid, 18 de Febrero de 1.965

ALFONSO UNGRIA
P.P. *[Handwritten Signature]*



figura 1ª

figura 2ª

111469

ESCALA VARIABLE

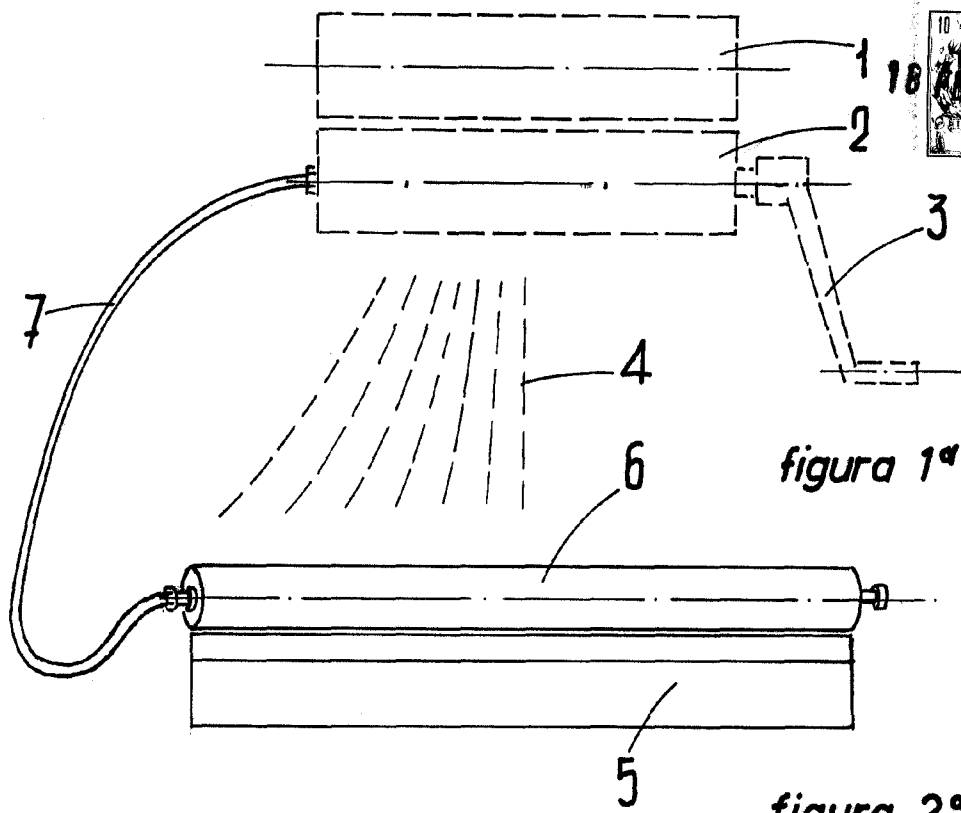
Madrid, 18 de febrero de 1965

ALFONSO UNGRIA

P.P.