



1 La invencion a que se refiere la presente Memoria,
constituye una novedad industrial, con características y ven-
tajas que la hacen merecedora del privilegio de explotación
5 exclusiva que por ella se solicita, de acuerdo con las pres-
cripciones del Estatuto vigente de la Propiedad Industrial
de fecha 26 de Julio de 1.929, texto refundido, publicado el
30 de Abril de 1.930.

La caja plegable objeto de este Modelo de Utilidad,
ha sido especialmente concebida teniendo en cuenta los gra-
10 ves problemas e inconvenientes, que presenta la moderna esti-
ba en los barcos pescaderos, ya que se destina fundamental-
mente para el embalaje de pescado fresco o congelado.

Con este objeto, la caja en cuestión, que es del tipo
de las llamadas alambradas, es susceptible de armarse en po-
15 cos minutos y sin necesidad de utilizar clavos, puntas o gra-
pas que son causa de tantos accidentes.

Su peso es muy reducido lo que permite aumentar la
carga útil del barco y su resistencia muy grande, tolerando
20 en condiciones de grán estabilidad una perfecta estiba que
garantiza la navegabilidad aún con la mar muy movida.

En estiba, esta nueva caja permite realizar una per-
fecta ventilacion y refrigeracion de los pescados, los cuales
además, quedan embalados en óptimas condiciones y sin sufrir
25 deterioro o deformación alguna.

Otras características y ventajas, resultarán evidentes
con la ulterior y más detallada descripcion de la caja, que
se realiza con ayuda de los dibujos que se adjuntan, a base
de los cuales se expone su estructura al propio tiempo que
30 la forma de realizar su montaje.

En el plano, la Figura 1ª muestra una vista en perspec

111444



1965

1 tiva de la caja completa y montada, con su tapa abierta.

La figura 2ª es un detalle ampliado de la sujecion de los testeros laterales menores desmontables.

5 Básicamente, esta caja comprende un testero delantero mayor 12, un fondo 8 un testero posterior mayor y una tapa 1, constituidos por una serie de tablas rectangulares de igual longitud, dispuestas paralelamente a sus lados mayores y con cierta separación, que se mantienen unidas por cuatro alambres transversales que tienen sus extremos 2 y 11 anillados.

10 Por la cara que pudiéramos llamar interior de este conjunto de tablas descrito, cada seccion de fondo, testero y tapa, lleva clavados en sus laterales unos listones o cuadradillos 3 y 6 que tienen sus terminales cortados a inglete.

15 Asimismo, y tambien por la cara interna de las tablas que por dobleces sucesivas en ángulos de 90° se constituyen en el fondo, testeros y tapa, las mismas llevan en su parte central clavadas otras tablas transversales 4, de tal forma que al armar el conjunto, los listones laterales y las susodichas tablas centrales forman un bastidor resistente capaz de soportar pesos de consideración. Estas tablas centrales interiores 4, por su escaso espesor, no estropean la pesca y sin embargo proporcionan a la caja una gran solidez.

20 Los testeros laterales menores 5, que son independientes, están constituidos por sendas tablas que llevan en el centro de sus lados menores, autoclavados unos anillos de alambre 9 por medio de los cuales se realiza la fijacion de los mismos, al disponer estas tablas por la cara interna de los bastidores resistentes en "U" que forman los listones de puntas a inglete clavados en el fondo y testeros laterales mayores de la caja.

25

30



1 Las tablas 5 constitutivas de estos testeros laterales
menores a que nos estamos refiriendo, llevan por su cara in-
terior, y en sus laterales menores, unos refuerzos planos 10
que aumentan la resistencia de las esquinas de la caja.

5 Como es lógico, la sujecion de la tapa 1, se realiza
abatiendo la misma e introduciendo las anillas 11 por las
anillas 2. Estas anillas más largas 11, son posteriormente
dobladas.

10 Para mejorar la estiba e impedir posibles desequili-
brios, además de para permitir una perfecta ventilación de
todas las cajas apiladas, en el fondo de las mismas y por la
cara externa, hay clavados otros listones paralelos y trans-
versales 7, los cuales tienen longitudinalmente realizado un
15 canal en media caña que salva el obstáculo que suponen los
alambres de ligazón 13. Hay tres de estos listones, dos en
los alterales y otro central.

20 Hecha la descripcion precedente, hemos de añadir,
que los detalles de realizacion de la idea expuesta, pueden
variar, sin que por ello cambie la esencia de la invencion
que es la que se desprende de los párrafos que anteceden, y
la que se reivindica en la siguiente

N O T A

En resumen: El Modelo de Utilidad que se solicita,
recaerá sobre las reivindicaciones siguientes:

25 1ª.- CAJA PLEGABLE PERFECCIONADA, caracterizada porque,
está constituida esencialmente por un testero delantero mayor,
un fondo, un testero posterior mayor y una tapa, formados por
una serie de tablas rectangulares de igual longitud, dispues-
tas paralelamente a sus lados mayores y con cieta separación
30 entre sí, que se mantienen unidas por cuatro alambres trans-



111444

1 versales que tienen sus extremos anillados; llevando por la
cara que pudiéramos llamar interior de este conjunto de ta-
blas descrito, cada sección constitutiva del fondo, testeros
5 y tapa, clavados en sus laterales unos listones de cuadradi-
llo que tienen sus terminales cortados a inglete y en la par-
te central, clavadas otras tablas planas, de tal forma que al
armar el conjunto por dobleces sucesivas en ángulos de noventa
grados, los listones laterales y las susodichas tablas pla-
nas centrales forman un bastidor resistente.

10 2ª.- CAJA PLEGABLE PERFECCIONADA.- caracterizada
según la reivindicación anterior y porque, los testeros latera-
les menores, están constituidos por sendas tablas rectangula-
res que llevan en el centro de sus lados menores, autoclava-
dos unos anillos de alambre por medio de los cuales se reali-
15 za la fijación de las mismas, al disponerse estas tablas por
la cara interna de los bastidores resistentes en "U" que for-
man los listones de extremos a inglete, clavados en el fondo
y testeros laterales mayores de la caja; llevando además es-
tas tablas constitutivas de los testeros laterales menores
20 clavados por su cara interna y en los bordes menores, unos
refuerzos planos que aumentan la resistencia de las esquinas
de la caja.

25 3ª.- CAJA PLEGABLE PERFECCIONADA, caracterizada se-
gún las reivindicaciones anteriores y porque, para mejorar la
estiba e impedir posibles desequilibrios en el apilamiento,
además de para permitir una perfecta ventilación entre cajas,
en el fondo de cada una de ellas y por la cara externa de las m
mismas, hay clavados tres listones paralelos y transversales,
los cuales tienen longitudinalmente realizado un canal en me-
30 dia caña, que salva el obstáculo que suponen los alambres ex

-111444



1 teriores de ligazón del fondo, testeros mayores y tapa; es-
tando colocados dos de estos listones en los laterales y el
tercero en el centro de la caja.

5 4ª.- Se reivindica por último, como objeto sobre
el que ha de recaer el Modelo de Utilidad que se solicita: "
" CAJA PLEGABLE PERFECCIONADA ".

Todo conforme queda descrito y reivindicado en la
presente Memoria que consta de seis páginas mecanografiadas
y dibujos que se acompañan.

10

Madrid, 17 de Febrero de 1965

ALFONSO UNGRIA
P.P.

15

20

25

30

11144



FIG-1

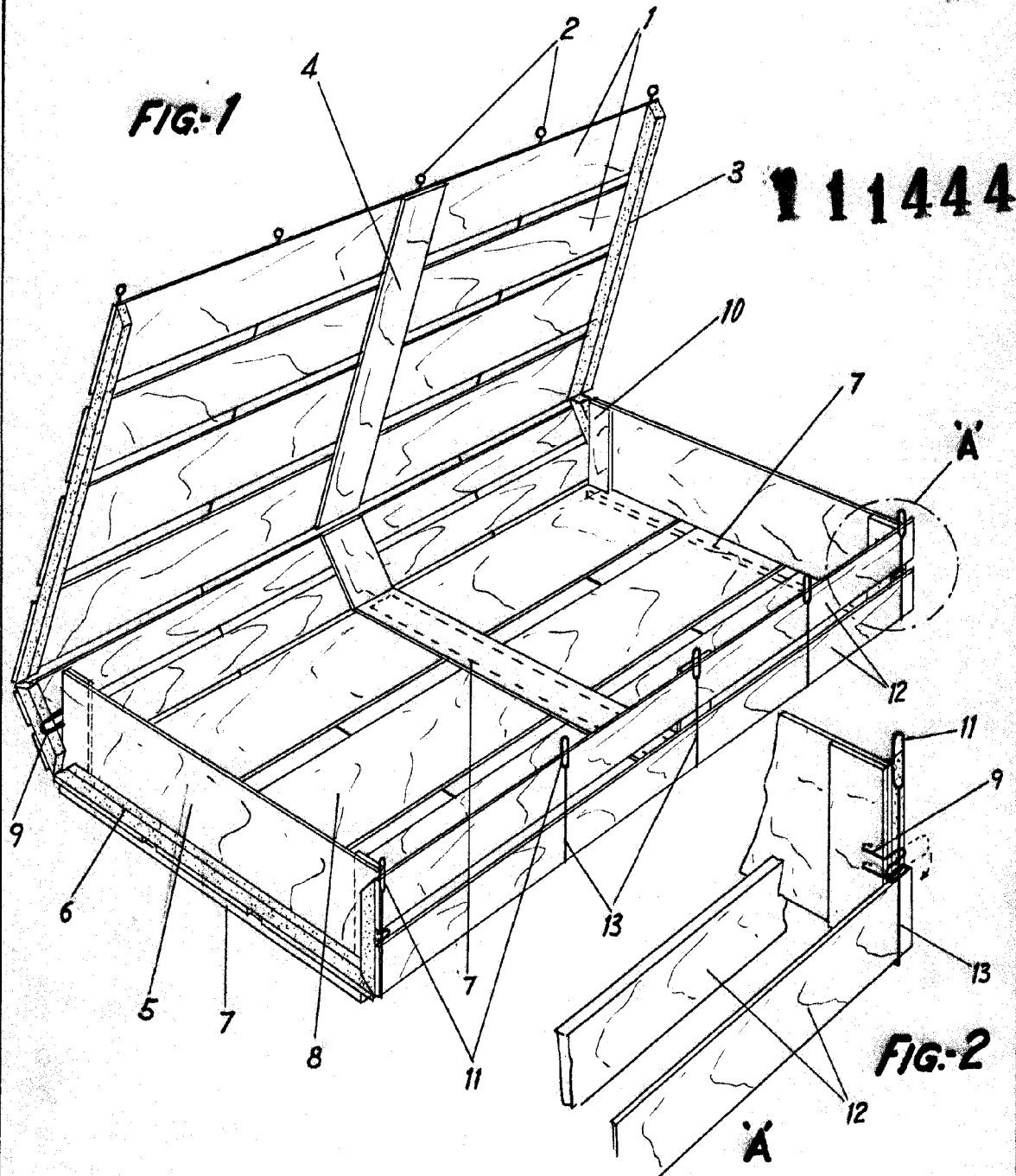

111444

FIG-2

ESCALA VARIABLE

Madrid, 17 de Febrero de 1965

ALFONSO UNGRIA

P.P.