



**111435**

M E M O R I A    D E S C R I P T I V A

que se acompaña a una solicitud de modelo de utilidad por veinte años, para España y sus Posesiones, por:

TENEDERO DE ROPA ARTICULADO

Solicitante:            D. Alfredo GARMENDIA RUIZ  
Nacionalidad            Española  
Residencia              Eibar (Guipúzcoa)  
Domicilio                Carretera de Arrate 12, 1º

-----

111435



MEMORIA DESCRIPTIVA

El presente modelo de utilidad se refiere a un tendero de ropa articulado, telescópico y de montaje sumamente adecuado por su sencillez y por el hecho de poderse colocar entre dos tabiques sin precisar de obra previa de ninguna clase, pudiéndose retirar tras haber sido utilizado, para guardarlo plegado en tal posición que no ocupa lugar.

5

Para mejor comprensión de esta memoria se acompaña una hoja de dibujos que muestra un ejemplo de realización, no limitativo, del objeto de la invención; en dichos dibujos:

10

La fig. 1 muestra una vista en planta del dispositivo, con sus dos piezas esenciales separadas, pero a punto de introducirse una en otra.

La fig. 2 es un detalle del órgano de seguridad que afianza entre sí ambas piezas.

15

De conformidad con la invención referida a los dibujos adjuntos, el dispositivo cuenta con dos cuerpos tubulares (9-14) encajables uno en otro, en cualquier punto de su recorrido, a manera telescópica, lo que permite ampliar o disminuir la longitud del conjunto.

20

La posición relativa de ambos tubos se consigue afianzar en el punto deseado mediante un órgano de seguridad que consiste en dos orejetas (10) provistas en el terminal de acople del tubo exterior, (9), entre las que hay una ranura longitudinal practicada en el mismo, cubierta por un fleje (12) anclado solamente por uno de sus extremos, siendo el otro libre y quedando bajo el borde extremo opuesto de la ranura; entre las dos orejetas va una palanca que manda presión sobre el fleje merced a un asiento excéntricamente montado sobre un eje de soporte y giro, referenciándose la palanca con (11) y la excéntrica con (13). De esta

25

30



manera se fija inamoviblemente la posición de ambos tubos presionando la palanca y se libera levantándola.

35 Uno de los extremos de estos tubos, concretamente el extremo opuesto al de acople, del tubo receptor (9) posee una pieza en forma de media caña, corta (6-7) articulada al mismo por un punto junto a su extremo (8) y se prolonga en forma de dos orejetas (5) articulándose entre ellas una vigueta metálica ligera con perfil de "U" (1) que lleva encajado en su abertura un listón (2) dotado de cáncamos (4) para tender los cordones (no representados) en los que se cuelga la ropa. Podrá apreciarse, por tanto, que esta articulación es doble, para permitir adecuadamente el acople de esta pieza a un muro; para afianzarla mejor, este perfil en "U" lleva en su lomo unos tacos de goma (3) acanalados circularmente.

40 En extremo del tubo recibido (14) lleva articulada una vigueta en "U" con su listón y cáncamos igual a la descrita, simplemente por una doble orejeta (15) con su eje de soporte y giro.

50 El dispositivo tiene un funcionamiento sencillo; se da la largura deseada al tubo telescópico, se fija en posición entre dos muros, y se acciona sobre la pieza en media caña (6-7) para encajarlo debidamente a cierta presión entre dichos dos muros, tras lo cual se colocan los cordones entre los cáncamos y se tiende la ropa; para desmontarlo se actúa en orden inverso, se desacoplan ambos tubos, se pliegan y se guarda sin ocupar sitio.

55 Finalmente sólo resta señalar que en el presente modelo de utilidad caben cuantas variantes de realización sean posibles dentro de lo descrito sin que su esencia se altere pudiéndose fabricar en toda clase de materiales y tamaños adecuados sin limitación.



65 NOTA - Descrito suficientemente lo que antecede sólo resta señalar que lo que se declara propio, nuevo y útil del solicitante es lo contenido en las siguientes:

#### REIVINDICACIONES

70 1 - Tendadero de ropa articulado, caracterizado por estar constituido por dos tubos que se acoplan entre sí telescópicamente, estando dotado el tubo receptor, junto a su extremo de recepción del tubo recibido, de una ranura longitudinal, flanqueada por dos orejetas, bajo la cual va el extremo libre de un fleje que por el otro extremo sobremonta al tubo y se une al mismo por un tornillo; disponiéndose de una palanca de accionamiento con una base montada a manera de excéntrica, capaz de mandar presión sobre el fleje, que a su vez la transmite al tubo recibido para bloquearlo en cualquier posición calculada de su recorrido.

75 2 - Tendadero, según reivindicación 1ª caracterizado porque el tubo receptor tiene en el extremo opuesto una pieza en forma de media caña, que se articula al mismo, y que presenta dos orejetas prolongadas que se articulan a una vigueta en perfil de "U" que lleva embutido un listón con cáncamos donde se anclan los cordones.

80 3 - Tendadero, según reivindicaciones 1 y 2 caracterizado porque el tubo recibido tiene en su extremo opuesto dos orejetas a las que se articula a través de un pasador de montaje y giro, otra vigueta idéntica a la descrita, con un listón similar y sus cáncamos, quedando enfrentados los de uno y otro listón para tender los cables.

85 4 - TENDADERO DE ROPA ARTICULADO.



**111435**

Todo según va descrito en esta memoria que consta de cinco hojas foliadas y mecanografiadas por una cara con un total de noventa y cuatro líneas y hoja de dibujos que se acompaña.

Madrid 16 febrero 1965

p.a.

A large, stylized handwritten signature in black ink is written over the typed text 'p.a.'. The signature is highly cursive and difficult to decipher, but it appears to be a personal name.

111435 1961

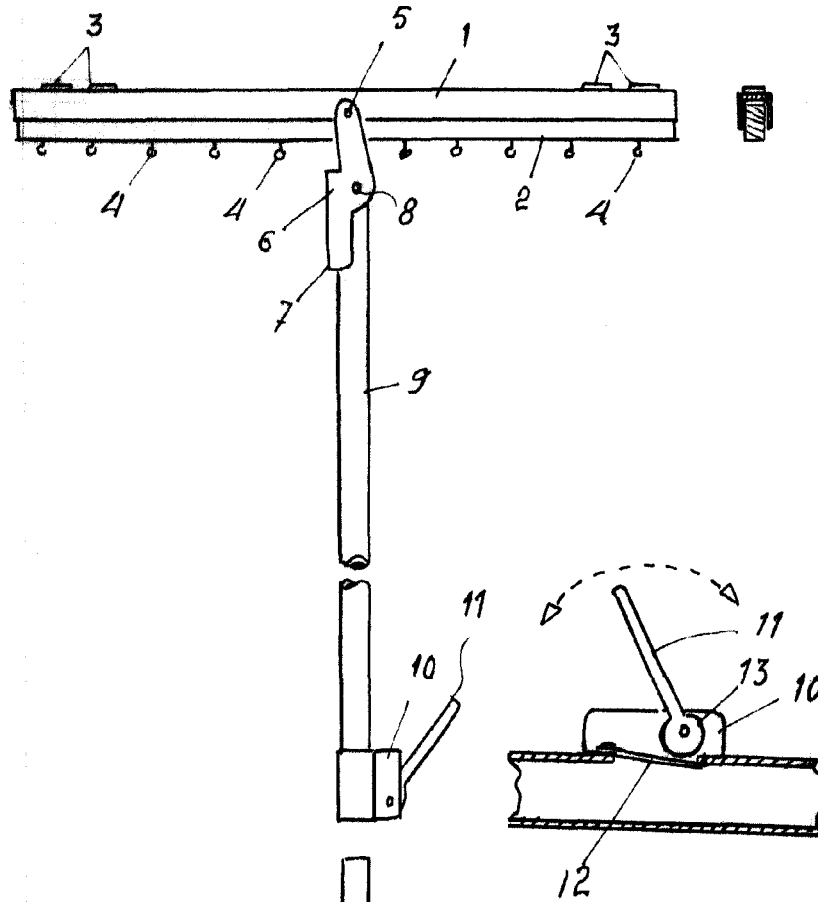
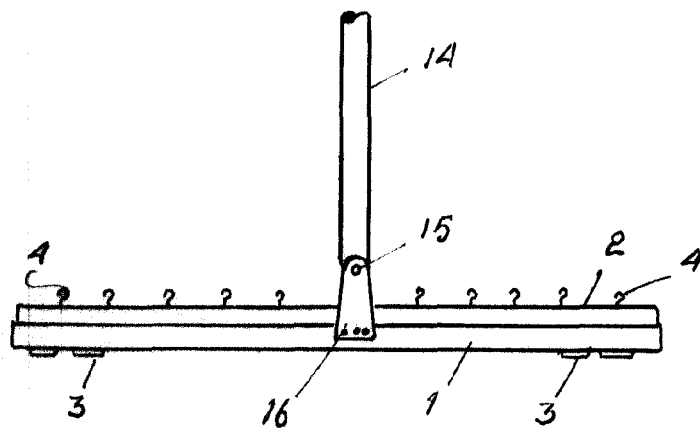

Fig. 1

Fig. 2



ESCALA VARIABLE

MADRID 16 FEBRUARY 1961

*[Handwritten signature]*