



111433

111433

MEMORIA DESCRIPTIVA

correspondiente a la solicitud de concesión de un_

MODELO DE UTILIDAD

SOLICITANTE: DON ANTONIO TOMAS SANZ

RESIDENCIA: LORQUI (Murcia)

ENUNCIADO: " CAJA PERFECCIONADA "

Prioridad: Patente n.º del

111433



1 La invencion a que se refiere la presente Memoria
constituye una novedad industrial, con características y ven-
tajas que la hacen merecedora del privilegio de explotacion
exclusiva que por ella se solicita, de acuerdo con las pres-
5 cripciones del Estatuto vigente de la Propiedad Industrial de
fecha 26 de Julio de 1.929, texto refundido, publicado el 30
de Abril de 1.930.

Este Modelo de Utilidad se contrae como su enun-
ciado indica, a una caja alambrada perfeccionada, que ha sido
10 fundamentalmente concebida, para que pueda servir, además de
como medio de embalaje para el transporte de mariscos, pesca-
dos finos, frutas delicadas, frutos secos, etc, a manera de
bandeja expositor de los propios productos embalados.

La descripcion de esta caja se realiza con ayuda
15 del dibujo que se adjunta, en el que se muestra la misma vis-
ta en perspectiva y con su tapa levantada.

El fondo 13 y laterales menores 7 de esta caja ,
están constituidos por una serie de tablillas rectangulares
iguales, que se disponen sujetas por medio de dos alambres
20 grapados a las mismas, y que tienen sus terminales 5 anilla-
dos.

Todas estas tablillas citadas se disponen con una
pequeña separacion y los alambres que las mantienen unidas por
su cara exterior, próximos y paralelos a los lados menores de
25 cada una de ellas.

En el ejemplo que nos ocupa, hay siete tablillas
13 de fondo y dos 7 constitutivas de los testeros menores,
por giro de las mismas hacia arriba, en ángulo de noventa gra-
dos.

30 Por la cara que pudiéramos llamar interior, las



1 tablillas 13 constitutivas del fondo de la caja, llevan clavados desde el mismo borde de sus lados menores, dos listones o cuadradillos 12, uno a cada lado, que tienen sus extremos cortados a inglete.

5 Sobre las tablillas 7 constitutivas de los testeros menores, y en igual disposición que la ya descrita para el fondo 13 de la caja, hay clavados otros listones 11, los cuales tienen también sus extremos cortados a inglete. Estos listones, tienen además realizada en su parte central una ranura o tronera 10 de forma rectangular.

10 Al doblar los testeros 7 sobre el fondo 13, tal y como ilustra el dibujo, los listones 11 y 12 quedan apoyados por sus terminales formando un marco resistente.

15 Los testeros mayores 6, están constituidos por dos tablas rectangulares que tienen sujetos en el centro de sus lados menores, dos anillos de alambre 8. Estos citados testeros 6, se colocan por la parte interna de la caja y de tal forma que se apoyen contra los listones 11 y 12, para poder introducir los anillos de alambre 8 de que van provistos, por las troneras 10 realizadas en los listones 11. Estos anillos 8, son doblados posteriormente para impedir que los ya citados testeros mayores 6, puedan desprenderse del conjunto.

20 La tapa 1 de la caja es prácticamente igual al fondo 13 de la misma, ya que está constituida por una serie de tablillas rectangulares (en el ejemplo que nos ocupa siete), grapadas a dos alambres anillados 3 y cuyas tablillas llevan a su vez y por la cara que pudiéramos llamar interna, clavados dos listones 2 con sus terminales cortados a inglete,

25 La fijación de esta tapa 1, se realiza introduciendo los cuatro anillos 3 situados en las esquinas de la misma.

30

111433



1 por los anillos 5 y doblando posteriormente hacia abajo estos anillos 5. En esta posición, los listones 2 coinciden con los 11 y se forman dos marcos rectangulares resistentes completos, uno a cada lado de la caja.

5 Uno de los objetos particulares de la invención, ha sido el de proporcionar una caja de madera, totalmente desmontable, que pueda almacenarse y transportarse fácilmente ocupando un mínimo espacio, pero que además pueda armarse en pocos minutos y sin tener para ello que realizar clavado alguno.

10 Otro objeto, no menos importante que el anterior, tiende a proveer una caja, que en destino, le pueda servir al comerciante para exponer al público los productos embalados en la misma, cosa esta que se consigue fácilmente, con solo desmontar la tapa ya que entonces la caja, se transforma prácticamente en una bandeja.

15 Otros objetos y ventajas han quedado ya evidentes con la descripción efectuada y a la vista de los dibujos que se acompañan a la presente Memoria, motivo por el cual se hace obvio el detallarlos enumerativamente.

20 Hecha la descripción precedente, hemos de añadir que los detalles de realización de la idea expuesta, pueden variar, sin que por ello cambie la esencia de la invención que es la que se desprende de los párrafos que anteceden, y la que se reivindica en la siguiente

 N O T A

En resumen: El Modelo de Utilidad que se solicita, recaerá sobre las reivindicaciones siguientes:

30 1ª.- CAJA PERFECCIONADA, caracterizada porque, el fondo y los dos testeros menores de la misma, están cons-



1 tituidos por una serie de tablillas rectangulares que se man-
tienen unidas, con una ligera separacion longitudinal entre
sí, por medio de dos alambres grabados paralelamente y cerca
de sus laterales menores, los cuales tienen sus extremos
5 anillados; llevando clavadas por su cara interna, estas mis-
mas tablillas y en igual disposicion que los alambres ya ci-
tados, dos listones mayores con sus extremos cortados a ingle-
te que abarcan todas las tablas constitutivas del fondo de
la caja, menos las dos extremas constitutivas de los ya men-
10 cionados testeros, sobre las cuales hay también clavados
otros cuatro listones independientes más pequeños que tienen
asimismo sus extremos cortados a inglete y realizadas unas
troneras de paso en su parte central, por las que se intro-
ducen unos anillos de alambre que están autoclavados en los
15 extremos de otras dos tablas que forman los testeros mayores
de la caja, y las cuales quedan acopladas por la cara inter-
na de cada uno de los marcos resistentes que forman los ya
citados listones; estando complementado el conjunto con una
tapa independiente, de igual forma y estructura que el fondo
20 de la caja propiamente dicha, la cual tiene como medio de
unión de las tablillas, dos listones clavados por su cara in-
terna y dos alambres con sus terminales anillados apto para
introducir por los mismos los cuatro anillos que sobresalen
de los testeros menores.

25 2ª.- Se reivindica por último, como objeto sobre
el que ha de recaer el Modelo de Utilidad que se solicita:
" CAJA PERFECCIONADA ".

30 Todo conforme queda descrito y reivindicado en
la presente Memoria que consta de cinco páginas mecanografía-
das y dibujos adjuntos.

Madrid, 16 de Febrero de 1965
ALFONSO UNGRIA
P.P.

111433

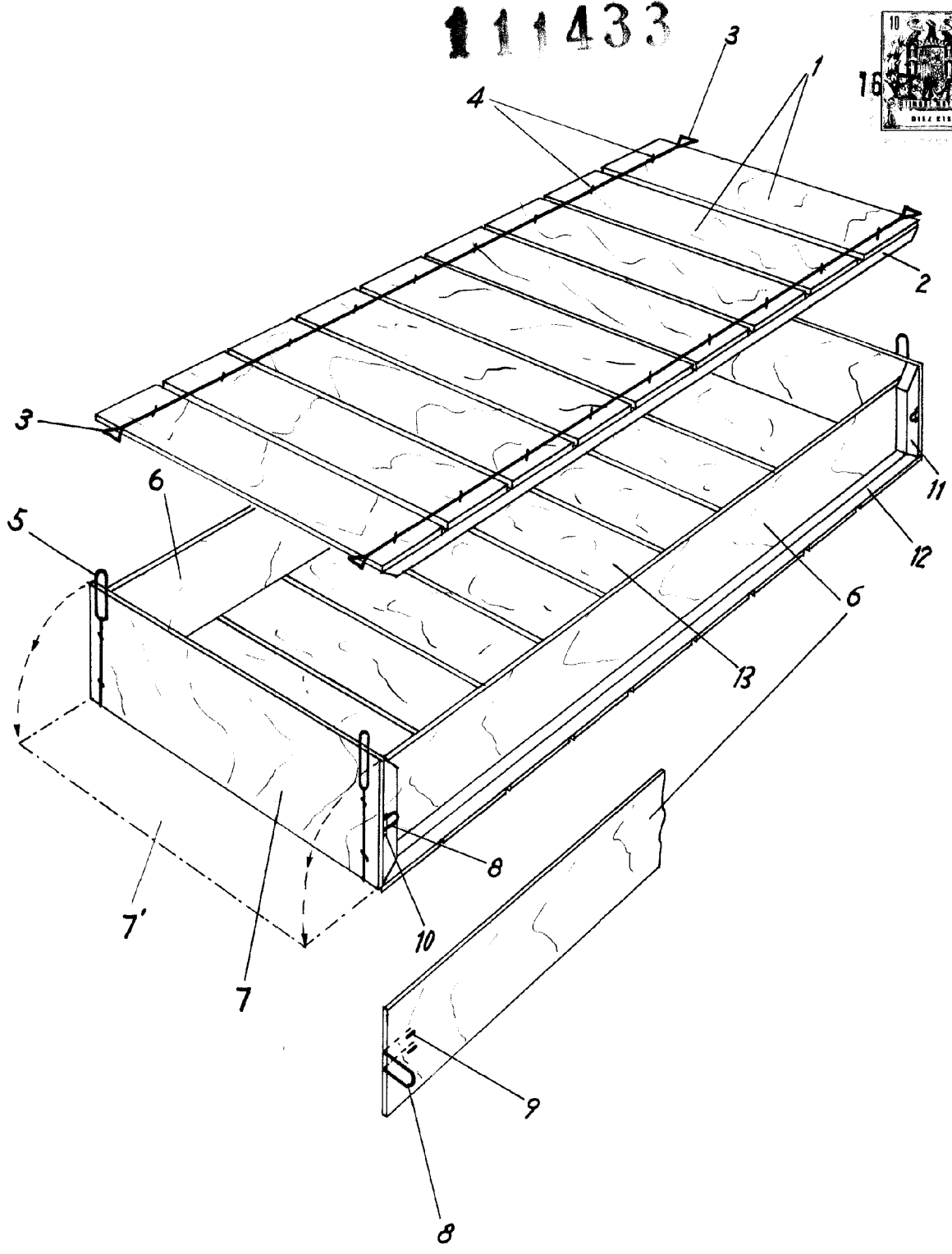

ESCALA VARIABLE

Madrid, 16 de Febrero de 1965

ALFONSO UNGRIA

P.P.