



111426

M O D E L O
D E
U T I L I D A D

por "UN TAPON PERFECCIONADO", a favor de la razón social española INDUSTRIAS REUNIDAS DE UTENSILIOS METALICOS, S.A. residente en BARCELONA, calle de Vergara, nº 12.

= . =

MEMORIA DESCRIPTIVA

El presente modelo de utilidad se refiere a un tapón perfeccionado.

- Más concretamente se refiere a un tapón para botellas constituido a partir de dos piezas, una exterior
5. de goma cilíndrica y abombada en sus paredes, llevando en su interior otra pieza de material rígido, en forma de dos trapecios unidos por medio de un rectángulo, quedando una separación suficiente entre el exterior de la pieza rígida y el interior de la pieza flexible,
 10. y sobresaliendo, a través de un círculo que lleva esta



pieza en su parte superior, un botón de la pieza rígida.

El funcionamiento de este tapón es sencillo, pues basta introducirlo en el cuello de la botella, a presión, Siendo facil de meter debido a la flexibilidad

5. de la parte de goma, que es la que se introduce en la botella, quedando las paredes del tapón en fuerte contacto con las del cuello de la botella; bastando, para abrir la botella, tirar hacia arriba del botón exterior, con lo que la pieza de goma se estira longitudinalmente, gracias a la
10. separación interior que existe entre las dos piezas, disminuyendo de diámetro y por consiguiente saliendo facilmente de la botella.

- La base inferior de esta pieza rígida, se apoya en la parte interna de la pieza de goma, quedando las dos piezas
15. de este tapón sueltas una con respecto a la otra.

En posición normal, el diámetro exterior de este tapón es ligeramente superior al diámetro interior del cuello de la botella, de modo que para introducirse aquel dentro de este hace falta una cierta presión.

20. Con el fin de facilitar la explicación se acompaña a la presente memoria descriptiva de una lámina de dibujos en la que se ha representado un caso de realización que se cita a título de ejemplo.

En el dibujo:

25. La figura única muestra una sección en alzado del tapón perfeccionado, en la que puede apreciarse que dicho tapón consta de una pieza de goma 1, cilíndrica y abombada por sus generatrices, que lleva en su interior una

111426



1965

pieza 2 de material rígido, que sobresale exteriormente, por un hueco cilíndrico 3 que lleva en su parte superior la pieza 1, mediante un botón 4, llevando esta pieza 1 unas aletas 5, para apoyar sobre el gollete e impedir que dicho tapón pase de un cierto límite.

La pieza rígida 2 apoya en el fondo de la 1, pero va suelta toda ella con respecto a la pieza elástica 1. Entre la pieza 1 y la 2 existe una suficiente separación 6 interior, de modo que la 2 posee un cierto juego.

El modelo, dentro de su esencialidad, puede ser llevada a la práctica en otras formas de realización que difieran en detalle de la indicada a título de ejemplo en la descripción, y a las cuales alcanzará igualmente la protección que se recaba. Podrá, pues, construirse en cualquier forma y tamaño, con los materiales más adecuados, por quedar todo ello comprendido en el espíritu de las reivindicaciones.



N O T A

Descrito el objeto y utilidad de la invención, lo que se declara como no divulgado ni practicado en España, comprende las siguientes reivindicaciones.

1. Un tapón perfeccionado, caracterizado esencialmente por el hecho de estar constituido a partir de
5. dos piezas, una exterior cilíndrica, hueca y abombada, en sus paredes, de material flexible y llevando en su interior otra pieza en forma de T, de material rígido, sobresaliendo exteriormente dicha pieza, gracias a un hueco cilíndrico que
10. lleva la pieza flexible en su parte superior, en un botón, de modo que esta pieza interior lleva dos trapecios, que apoyan las prolongaciones de sus bases mayores sobre el fondo y parte interior superior de la pieza flexible, pero quedand^o suelta una con respecto a la otra, de modo que para poner
15. el tapón en el cuello de la botella, basta presionar el botón hacia abajo, y tirar hacia arriba cuando se quiere sacar, ya que entre las dos piezas, interior y exterior, existe suficiente separación para permitir un cierto juego a la pieza flexible.

20. 2. Un tapón perfeccionado.

Según se describe y reivindica en la presente memo-



1965

111426

ria descriptiva que consta de cinco hojas foliadas y escritas a máquina por una sola de sus caras, acompañadas de una lámina de dibujos.

Madrid, a 16 FEB. 1965

p.a.

JAMIE IVERN

p. p.

111426

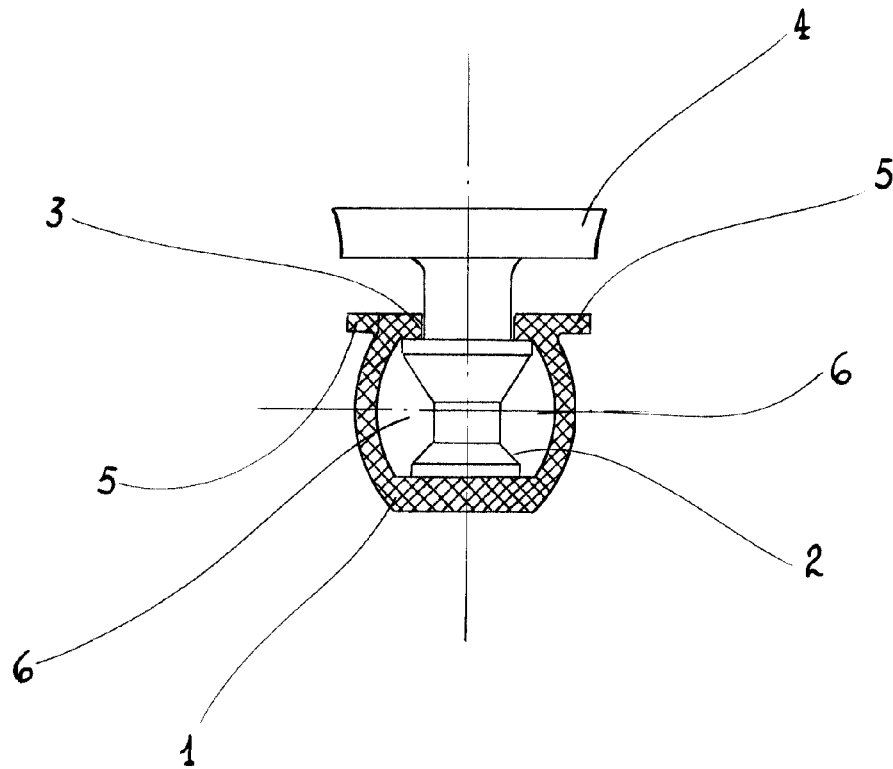

1965
Madrid, Jaime Isern
D.P.