



16

111420

memoria descriptiva

**CLASE DE
REGISTRO**

Un Modelo de Utilidad, por veinte años en España

**NOMBRE Y
NACIONA-
LIDAD DEL
SOLICITANTE**

Don Ramón de la IGLESIA ESTEBAN

**RESIDENCIA
Y DOMICILIO**

Valladolid, Ferrari, nº 36

OBJETO

"DISPOSITIVO PARA LA EXHIBICION DE OBJETOS"



1

El presente modelo de utilidad se refiere a un dispositivo para la exhibición de objetos, que permite presentar varios de ellos en estanterías o series de colgaderos paralelos, dispuestos unos y otros en bastidores giratorios alrededor de un árbol común, que forma parte de la armadura soporte del conjunto.

5

10

Dicha armadura soporte está constituida por dos piezas rectangulares iguales, diáfanas, usualmente tubulares, con sus lados mayores unidos en sus partes centrales por pletinas, que a su vez reciben los extremos de un árbol perpendicular a los planos de esas piezas, en cuyo árbol están montados casquillos con pivotes, solidarios a su vez del lateral del correspondiente bastidor.

15

Estos bastidores pueden ser solidarios de baldas con las separaciones convenientes, que constituyen las estanterías o de varillas adecuadas para colgar los elementos que se deseen.

20

25

Con tal organización el dispositivo puede presentar, radialmente respecto al árbol, varias estanterías y series de colgaderos, que sucesivamente vayan colocándose en la posición adecuada para dejar a la vista los objetos que interesen.

Dentro de las reivindicaciones que se establecen pueden fabricarse dispositivos de las formas, tamaños y materiales que se juzguen adecuados, para la aplicación concreta de que se trate, sin que tales variaciones, así como las que puedan introducirse en detalles de su presentación y organización afecten a la esencialidad reivindicada, por lo que los dispositivos para la exhibición de objetos, que se fabriquen, dentro de la idea general reseñada, con cualquiera de esas modificaciones no serán sino variantes, igualmente comprendidas y protegidas por el presente registro.

111420

16



- 8 -

1

En esta idea, las adjuntas figuras corresponden únicamente a una forma de ejecución, sin carácter alguno limitativo, que se presenta a título de ejemplo de realización, para concretar cuanto se dice en esta memoria descriptiva.

5

La figura 1 ilustra la vista de conjunto de un dispositivo, con estanterías y colgaderos múltiples para la presentación de objetos.

La figura 2 muestra una sección transversal y parcial del bastidor inferior.

10

La figura 3 esquematiza, en proyección en planta, la organización del dispositivo.

Con referencia a dichas figuras y a los números que sobre ellas designan las partes y detalles del dispositivo representado, que interesan a los fines de esta memoria, la descripción del mismo es como sigue:

15

Está constituido por los bastidores diáfanos 1 y 6, que forman la base y parte superior del conjunto, los cuales llevan en sus centros pletinas 7 que reciben los pivotes de giro 8, del árbol central 12.

20

Este árbol, mediante casquillos 10, se une por intermedio de los pivotes 9 al bastidor giratorio 2, provisto de los refuerzos verticales 3, con orificios 5 para montar en ellos enganches, varillas, colgaderos 4, entrepaños 11, etc.

25

De modo análogo, el bastidor 2 de la parte derecha de la figura 1, es portador de los entrepaños, baldas, etc. 11.

Las líneas 13 indican posiciones que pueden ocupar los bastidores, análogos a los dos representados, cuando el dispositivo está provisto de varios como se indica en la figura 3.

111420

16



- 3 -

1

N O T A

5

El presente modelo de utilidad comprende las siguientes reivindicaciones:

10

1.- Dispositivo para la exhibición de objetos, caracterizado porque está constituido por una armadura soporte, formada por dos piezas paralelas e iguales, rectangulares diáfanas, cuyos lados mayores están unidos en sus partes centrales por pletinas, que reciben los extremos de un árbol perpendicular a ellas, y en el que están montados casquillos giratorios, con pivotes solidarios de los laterales de bastidores rectangulares, en que a su vez van dispuestas baldas y colgaderos, sujetos unos y otros en refuerzos verticales, que unen la parte superior con la inferior de cada bastidor.

15

2.- Dispositivo para la exhibición de objetos.

20

Según se describe y reivindica en la presente memoria descriptiva y se ilustra con los planos reglamentarios que a la misma se acompañan.

25

Consta esta memoria de tres hojas foliadas y escritas a máquina por una sola de sus caras.

Madrid, a 16 FEB. 1965

CARLOS ROEB

Con.

111420

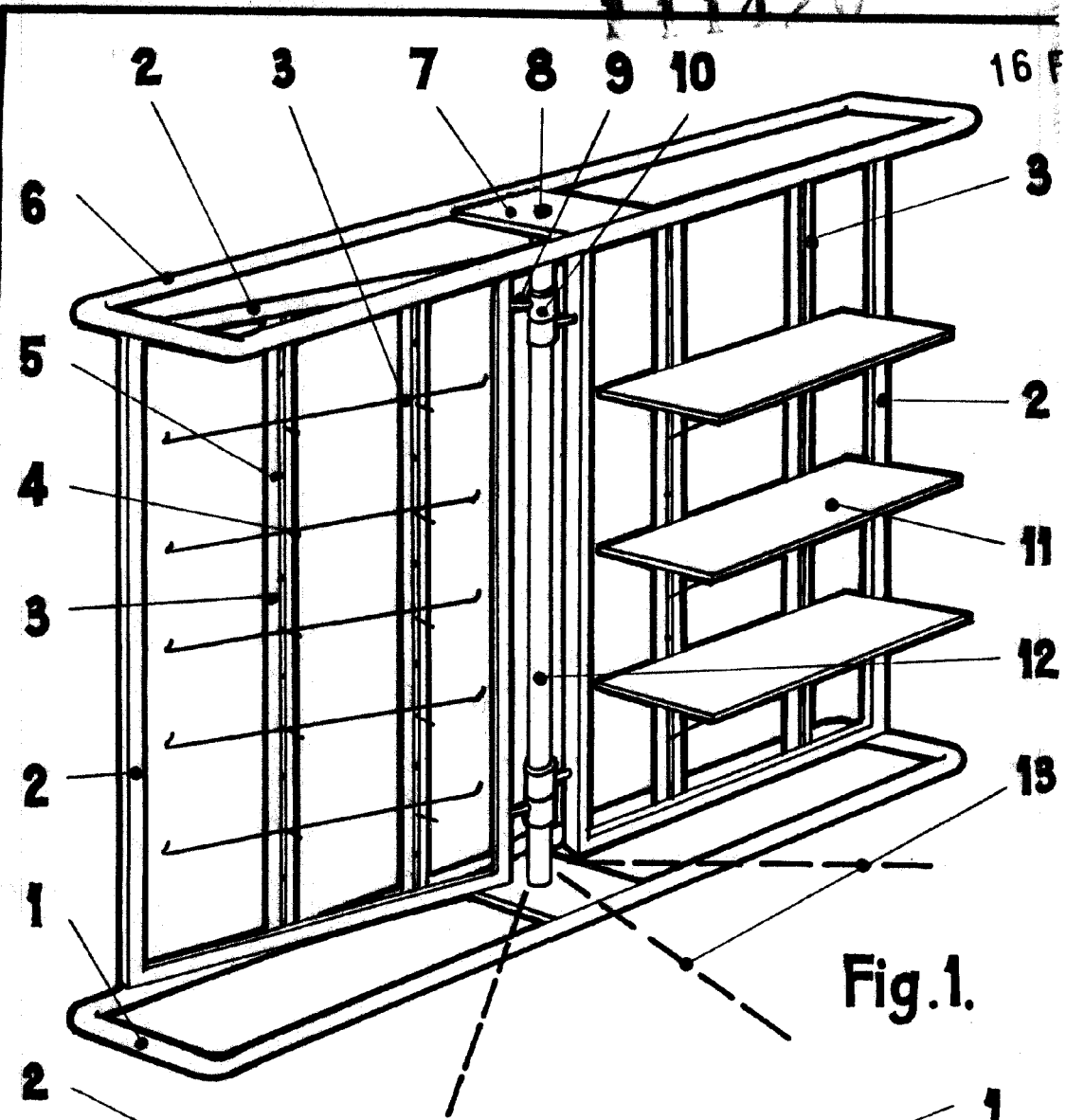

Fig. 1.

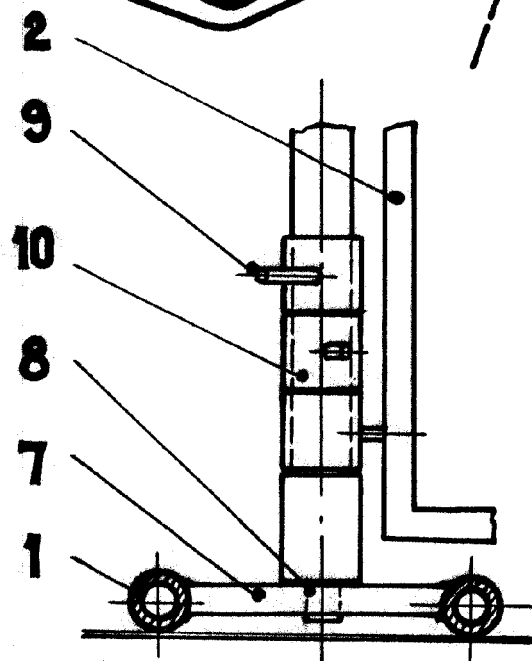

Fig. 2.

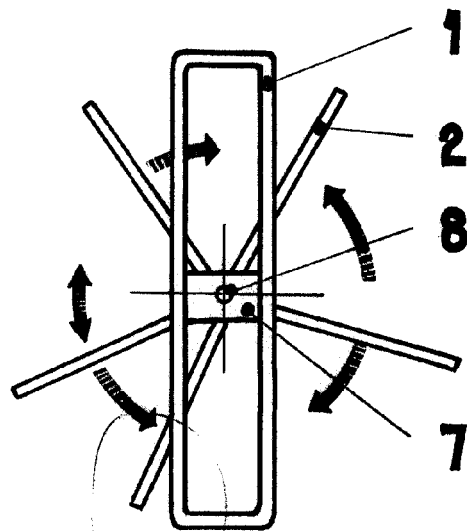

Fig. 3.

ESCALA VARIABLE
CARLOS ROEB

27534

Handwritten mark or signature in the bottom right corner.