

111375



18

111375

MODELO DE UTILIDAD

por 20 años

cuyo privilegio se solicita para todo
el Territorio Nacional, a favor de :
D. JOSE LATORRE DIEZ, de nacionalidad
española, residente en Zaragoza, calle
Batalla de Pavía núm. 7, por: "MONTURA
PERFECCIONADA PARA SELLOS DE CAUCHO, -
GOMA O SIMILAR".-



MEMORIA DESCRIPTIVA

Se refiere el presente Modelo de Utilidad, según indica su enunciado, a una montura perfeccionada para sellos de caucho, goma o similar, integrada por dos únicas piezas, diseñadas esencialmente, para unirse y formar un solo cuerpo, según un elemento estratégicamente dispuesto, de fácil aplicación, seguro y resistente a los efectos propios de la acción a que se someten los referidos elementos, todo ello dentro de una fabricación sencilla, y económica manufactura y atrayente aspecto estético.

Todas las monturas de este tipo hasta el presente conocidas, adolecen de innumerables defectos, todos ellos, en orden a su fabricación montaje y resultado. En general, constan de un número excesivo de piezas de deficiente ajuste entre sus distintas partes, lo que resulta antieconómico y de mal resultado práctico, ya que al estar organizadas dichas monturas y sujetas por mediación de un tornillo o espárrago roscado axial, previamente alojado en la plaqueta base a la que traspasa y fijo posteriormente al mango o a la inversa, por los medios mas variados, bien sobre rosca directa prevista en los mismos, por tuercas incorporadas o en combinación con arandelas u otros elementos accesorios, tal como salientes, remaches, etc, que tienen necesariamente dos puntos indistintos de ajuste y en consecuencia movimientos contrarios al buen funcionamiento del conjunto.

Ninguna de las monturas conocidas, presenta la esencial ventaja del modelo que nos ocupa, que comprende en una sola pieza, la empuñadura o mango propiamente dicho, el medio de anclaje permanentemente retenido en condiciones inamovibles y formando un solo cuerpo con la misma, y dispuesto para su inmediato acoplamiento sobre la plaqueta portadora del sello

111375



o estampilla.

5 Otra característica esencial de dicho modelo, es que la empuñadura está formada por un cuerpo de revolución de forma y sección conveniente, hueco interiormente para menor peso y gasto de material, constituido en una sola pieza de fundición por inyección de materiales termoplásticos, a la que se adapta al propio tiempo y en su sector macizo inferior, un espárrago roscado embutido hasta la mitad aproximada de su longitud, el cual queda fusionado y retenido con -
10 el mango en la propia fase de moldeo, ya que el material que integra el cuerpo oprime sobre la cabeza del tornillo y sobre las estrias de rosca, impidiendo su giro y asegurando - su inmovilidad permanente.

15 Inferiormente dicho espárrago sobresale del cuerpo de la empuñadura, en una porción igual a la embutida y/o conveniente, para alojarse en un calado central provisto de rosca conveniente, y dispuesto en la plaqueta base.

20 Dicho mango y plaqueta merced a sus sencillas características de disposición y montaje, permiten la fácil sustitución de uno de ellos en caso de rotura, o bien el aprovechamiento indistinto de una de estas piezas, para aplicación por ejemplo del mango, a una plaqueta nueva, por desecho o necesaria sustitución, lo que representa un ahorro considerable para los usuarios.

25 Para dar una idea más amplia de las características - que se preconizan, nos referimos a continuación a la lámina de dibujos que a ésta memoria se acompaña en la que de manera un tanto esquemática y tan solo por vía de ejemplo se representen los detalles preferidos de este modelo.

30 En la única figura representada, apreciamos una vista



seccionada según un plano vertical, del conjunto de empuñadura y plaqueta, orientados para su fijación.

Comentando las referencias numéricas de estos dibujos, se indica mediante el número -1- el cuerpo de revolución interiormente hueco de la empuñadura, siendo -2- el sector ma
 5 cizo inferior, donde se embute parcial y axialmente, un espárrago roscado -3-, fusionado con el sector -2- en la fase de moldeo del conjunto, y perfectamente solidarizado con éste merced a los propios hilos de rosca y actuando a iguales fines de retención y fijación, el ensanchamiento diametral o
 10 cabeza superior -4- del propio vástago -3-. Dicho espárrago, sobresale en una porción conveniente, al objeto de poder ajustarse sobre el calado -6- con rosca coincidente, previsto en la parte central de una plaqueta, también de material
 15 plástico -5-, portadora por pegamento o medio adecuado de la estampilla o sello de caucho.

Una vez descrita convenientemente la naturaleza del modelo y características principales, se hace constar expresamente que cualquier modificación de detalle que se introduzca en el mismo, tanto en forma, dimensiones o clase de
 20 material a emplear en su fabricación, se considerarán comprendidas dentro de ésta protección, en tanto que no alteren o modifiquen esencialmente su finalidad característica.

NOTA

25 Por último, se declaran de novedad y utilidad, las siguientes:

REIVINDICACIONES

1ª.- Montura perfeccionada para sellos de caucho, goma o similar, que se caracteriza esencialmente al estar integra
 30 da por un mango superior o empuñadura, constituido por un -



13 FEB 1965

5 cuerpo de revolución interiormente hueco, dotado de un sector macizo inferior, donde queda fija y retenida por la propia fusión del material, la mitad aproximada de un espárrago axial y verticalmente dispuesto, sobre cuya cabeza superior y estrias de rosca actua asegurando su inmovilidad el material constitutivo de la empuñadura; siendo coincidente por último, la porción sobresaliente del espárrago, con un calado central con rosca interna, previsto en la plaqueta - base portadora del sello o estampilla.

2ª.- MONTURA PERFECCIONADA PARA SELLOS DE CAUCHO, GOMA O SIMILAR.-

Todo ello tal y como se describe en el cuerpo de esta memoria, se reivindica en su nota y se representa a título de ejemplo en la adjunta hoja de planos.

La presente memoria descriptiva, consta de cinco hojas foliadas y mecanografiadas por una sola cara y a dos espacios.

Madrid, 13 FEB. 1965

VISITACION PERALTA
P. P.

111375



13 FEB 1965

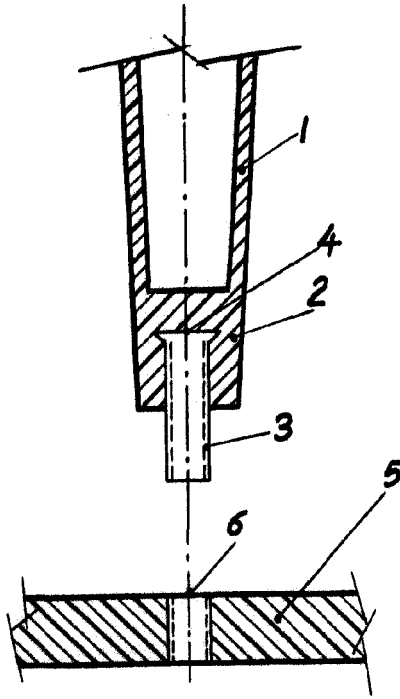

MADRID, 13 FEB. 1965
VISITACION PERALTA
R. P.

ESCALA VARIABLE