

11306



-15

908111

MODELO DE UTILIDAD

por 20 años

por "UNA GAVETA APILABLE", a favor de D. Juan Forner Matamala, de nacionalidad española, domiciliado en Barcelona, Bruch, 122, entr., 2ª.

=====

MEMORIA DESCRIPTIVA

Se refiere el actual Modelo de utilidad a una gaveta de naturaleza apilable de suma aplicación en despachos, oficinas, etc., donde se desea generalmente guardar documentos, que aporta considerables mejoras de orden práctico, sobre las diversas realizaciones de gavetas hoy en día existentes.

5.

Como es sabido, en las oficinas, despachos y similares se hace preciso disponer de gavetas encargadas de la contención de toda clase de documentos, y ello en la actualidad está resuelto preferentemente a base de muebles

10.

4241306



archivadores que además de poseer una forma muy compleja, ocupan un considerable espacio y vienen a ser de un precio de coste no consonante con la labor a desarrollar por los mismos.

5. Por otra parte, los otros sistemas actualmente utilizados también, como son las estructuras en varillaje o los cajones simplemente dispuestos unos encima de otros, además de no poseer bien resuelta la característica del apilamiento, lo cual es muy necesario en estos casos, no desarrollan su labor de forma satisfactoria puesto que en ellos resulta imposible ver su interior.

10. El actual Modelo soluciona de una forma totalmente eficaz los referidos problemas, ya que su constitución está especialmente estudiada para que desde fuera pueda verse fácilmente el interior de la gaveta, presentando un sistema de apilado sumamente práctico y original por completo.

15. Para mayor facilidad en las descripciones, nos referiremos a un dibujo que se adjunta a la presente memoria y que, a título de ejemplo explicativo, representa una gaveta apilable realizada de acuerdo con el actual Modelo.

20. En dicho dibujo, la figura 1 es una vista en perspectiva de la gaveta en cuestión, mostrando las dos piezas, bandeja y cajón de soporte, componentes de la misma.

25. La figura 2 muestra otra vista, asimismo en perspectiva, del cajón de soporte en posición invertida para ver su parte baja.

30. La figura 3 se corresponde con una sección transversal completa de dicha gaveta, según el plano de corte

- 3 - 1 1 1 3 0 6



A-A de la figura 1.

La figura 4 representa una sección longitudinal de la propia gaveta, por el plano de corte B-B de la misma figura 1.

5. Según tales figuras, la gaveta apilable objeto del presente Modelo está constituida por dos piezas principales: una bandeja portadocumentos -1-, y un cajón -2- para soporte y apoyo de la misma. La bandeja -1- la constituye un cuerpo prismático dotado de una aleta delantera -3- así como de dos pestañas laterales inferiores -4- y -5-, por la parte exterior de las cuales existen en el centro de las caras laterales, unos salientes arqueados -6- que hacen tope en otros salientes centrales -7- existentes en el centro de las aristas inferiores del cajón -2-.
10. Dicho cajón -2- está compuesto por un tablero ondulado -8- y dos placas laterales de anchura creciente hacia abajo donde presentan unas acanaladuras longitudinales -9- destinadas a recibir los bordes superiores de dichas placas, permitiendo el apilado fácil y cómodo del conjunto.
15. El tablero -8- está ondulado para conseguir un mejor deslizamiento de la bandeja -1- por existir menos puntos de rozamiento o contacto, siendo la altura de ésta menor que la de las placas laterales del cajón -2- para un más fácil manejo de introducción y extracción de documentos.
20. Todo cuanto no afecte, altere, cambie o modifique la esencia de la gaveta anteriormente descrita, será variable a los efectos del actual Modelo.

N O T A.

30. Se reivindica como objeto de este registro por Modelo de utilidad:

1.- Una gaveta apilable, caracterizada esencialmente por



- estar constituida por una bandeja prismática dotada de una aleta horizontal transversal delantera, así como de sendas pestañas longitudinales inferiores, junto a las cuales existen centrados en las caras laterales menores de la caja, sendos salientes limitados en su carrera por unos topes existentes en las aristas internas de un cajón compuesto por un tablero ondulado por donde desliza dicha bandeja y por sendas placas laterales de anchura creciente hasta su base en donde presentan unas acanaladuras longitudinales susceptibles de recibir los bordes superiores de las placas laterales de un cajón contiguo.
5. la caja, sendos salientes limitados en su carrera por unos topes existentes en las aristas internas de un cajón compuesto por un tablero ondulado por donde desliza dicha bandeja y por sendas placas laterales de anchura creciente hasta su base en donde presentan unas acanaladuras longitudinales susceptibles de recibir los bordes superiores de las placas laterales de un cajón contiguo.
10. las placas laterales de un cajón contiguo.

Sean cuales fueren las circunstancias que concurran en la esencialidad del Modelo definido en la anterior reivindicación, cuyo objeto es:

15. 2.- "UNA GAVETA APILABLE"

Consta la presente memoria de cuatro hojas foliadas, mecanografiadas por una sola cara y de los dibujos adjuntos.

Barcelona,

- 1 FEB 1965

20.

P.A. de D. Juan Forner Matamala,

jc.

111306

A-A

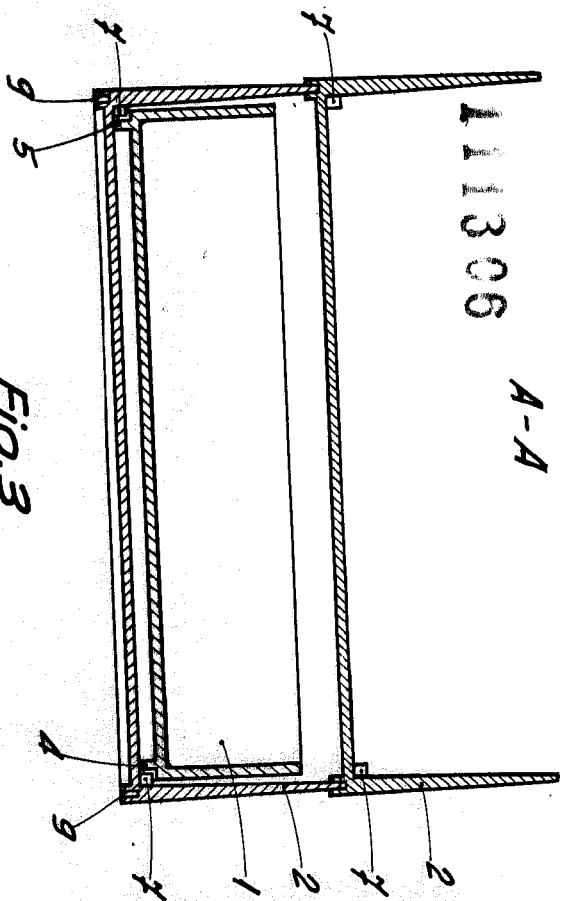

Fig. 3

B-B

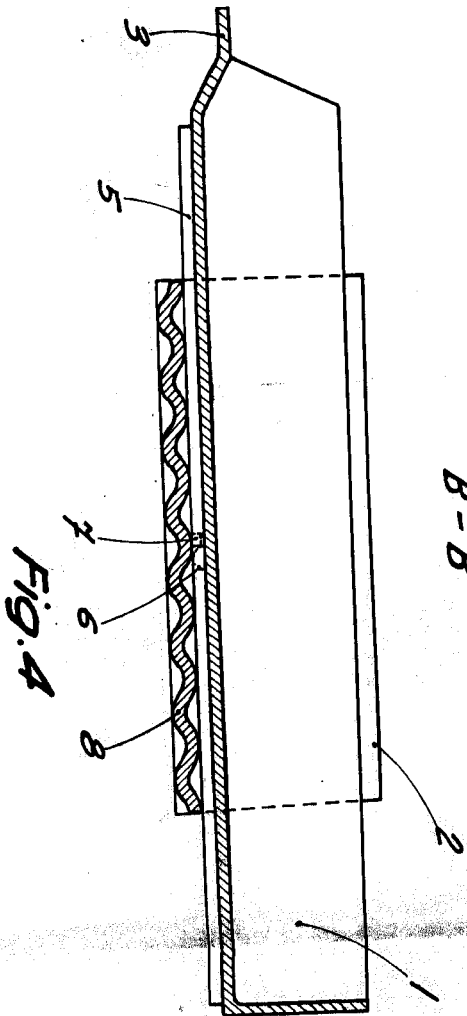

Fig. 4

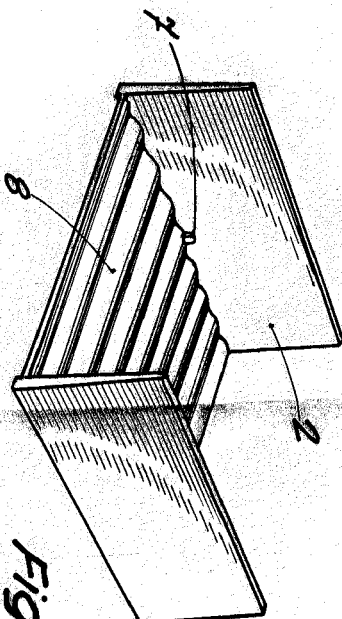
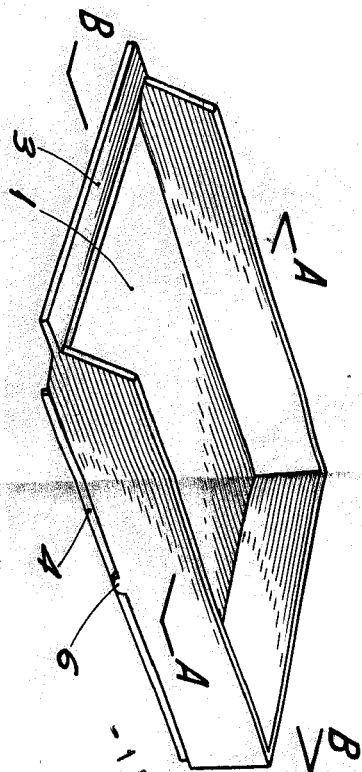
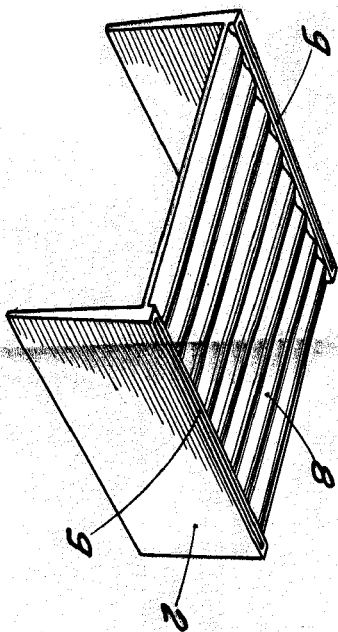

Fig. 1

Fig. 2



BARCELONA, 11 FEB 1965
P. A.

[Signature]



111306 Juan Forner