

111280



111280

MODELO DE UTILIDAD
POR VEINTE AÑOS
EN ESPAÑA

Solicitado a favor de la razón social VILLAVEDE Y CIA, S.R.C.,
de nacionalidad española, domiciliada en IBI (Alicante) Av.División
Azul, s/n

p o r

==== " ENVASE PARA CONJUNTOS DE JUGUETES" =====
~~~~~

MEMORIA DESCRIPTIVA  
=====

La presente Memoria Descriptiva tiene como finalidad la  
de dar a conocer las características esenciales de un envase para  
conjuntos de juguetes, que reúne en su estructura suficientes moti-  
vos para justificar la solicitud, a favor de la entidad titular,  
del privilegio de exclusividad que para casos como el presente, pre-  
viene la vigente Ley de Propiedad Industrial, para su fabricación  
y venta en exclusiva, en España y territorios dependientes.



La naturaleza del envase descrito en este expediente constituye una elogiosa novedad introducida en el mercado, así quedará patente a lo largo de la presente memoria, en la que se pondrá de manifiesto su sencilla construcción, conseguida a partir de una lámina traslúcida, preferentemente realizada en materiales plásticos, tanto por su evidente economía, como por la simple manipulación que caracteriza a estos materiales.

Aparte de estos detalles constructivos cuyo importante alcance queda fuera de toda duda, con una mirada superficial al plano que se adjunta, reúne nuestro envase otras ventajosas condiciones de presentación y estética de apreciable valor.

En efecto, el conjunto de juguetes que se acondicione en nuestro envase presenta una bella perspectiva. Cada uno de los elementos integrantes del conjunto queda acoplado en su respectivo alveolo, para lo cual cada alveolo adopta la forma precisa para la perfecta adaptación del elemento correspondiente. Al tratarse de una lámina traslúcida todos los objetos son perfectamente visibles desde el exterior, quedando realizados por la perfecta disposición lograda, además de asegurarse con ella contra roturas de los objetos así envasados o pérdidas de partes del conjunto.

Para ayuda de la descripción que realizamos, así como para facilitar la comprensión de las características de nuestro envase, hemos considerado interesante la aportación de una representación gráfica del objeto del presente expediente, contenida en el plano que se adjunta.

Sin embargo, esta representación gráfica solo tiene carácter de ejemplo, por tanto deberá de ser considerada en su más amplio sentido y no como límite del alcance del presente expediente.

La figura 1ª, corresponde a una vista en perspectiva del envase de que tratamos, correspondiendo la figura 2ª a la sección A-B que se indica en la primera.

Haciendo referencia a las precitadas figuras, vemos que



la lámina traslúcida -1- presenta en su superficie una pluralidad de alveolos -2-, susceptibles de adoptar las más diversas formas, apropiadas para el contenido del conjunto de piezas que constituyen el juego.

45 Limitando la superficie central de la lámina -1-, que se encuentra ocupada por los alveolos -2- se dispone un resalte de doble pared -3- de la misma lámina -1-, cuyo resalte según puede observarse en la sección A-B de la figura 2ª, supera en altura a la de los alveolos, de tal manera que al ser adaptada una tapa  
50 sobre el envase, los alveolos y lógicamente su contenido quedan perfectamente protegidos.

Finalmente a continuación del resalte y a todo lo largo del perímetro de la lámina queda una pestaña -4- que se apoya, igual que los espacios de la lámina -1- comprendidos entre los  
55 distintos alveolos, sobre una plancha -5- más o menos rígida, a la que queda solidariamente referida la lámina transparente por esta pestaña señalada con -4- y los mencionados espacios.

Naturalmente esta plancha -5- solamente se coloca cuando ya han sido ocupados todos los alveolos -2- por los elementos co-  
60 rrespondientes, y con su montaje queda cerrado el envase (véase la figura 2ª) y visibles todas las piezas a través de la lámina transparente -1-, quedando esta disposición descrita dotada de una singular belleza, poco común en la presentación de juguetes.

Suficientemente descrita la naturaleza y composición de  
65 nuestro envase para conjuntos de juguetes, solo nos resta manifestar que serán variables las circunstancias de materiales, tamaños, coloridos y formas de sus diferentes partes, siempre y cuando <sup>no</sup> se vea alterada su esencialidad que queda resumida en la siguiente

N O T A  
= = = =

70 Los puntos que se reivindican en el presente Modelo de Utilidad, son los siguientes:

111280

- 4 -



75 1º.-Envase para conjuntos de juguetes, caracterizado por estar constituido a partir de una lámina traslúcida en la que se han practicado una pluralidad de alveolos salientes hacia el exterior, de formas y tamaños diversos, en cuyos alveolos se alojan los componentes de un conjunto, perfectamente, por la disposición de aquellos siguiendo exactamente el contorno de los objetos envasados, quedando limitada la superficie de envase por un resalte de doble pared, formado de la misma lámina, que recorre todo su perímetro y mantiene una altura superior a la de los alveolos definiéndose este resalte en una pestaña también perimetral que se solidariza, al igual que los espacios de lámina comprendidos entre los alveolos, con una plancha más o menos rígida, que sirve de base y cierra el conjunto posteriormente despues de ocupar cada objeto su alveolo. Y

80

85

2º.-"ENVASE PARA CONJUNTOS DE JUGUETES, de conformidad en un todo en lo esencial y fines industriales a lo descrito en la precedente Memoria Descriptiva y gráficamente representado en los adjuntos planos para su mejor comprensión.

Esta Memoria cuenta de CUATRO hojas escritas o mecanografiadas por una sola cara a doble espacio en 89 líneas.

Valencia, 1 Febrero 1965

Por autorización de la interesada.

111280

Fig. 1

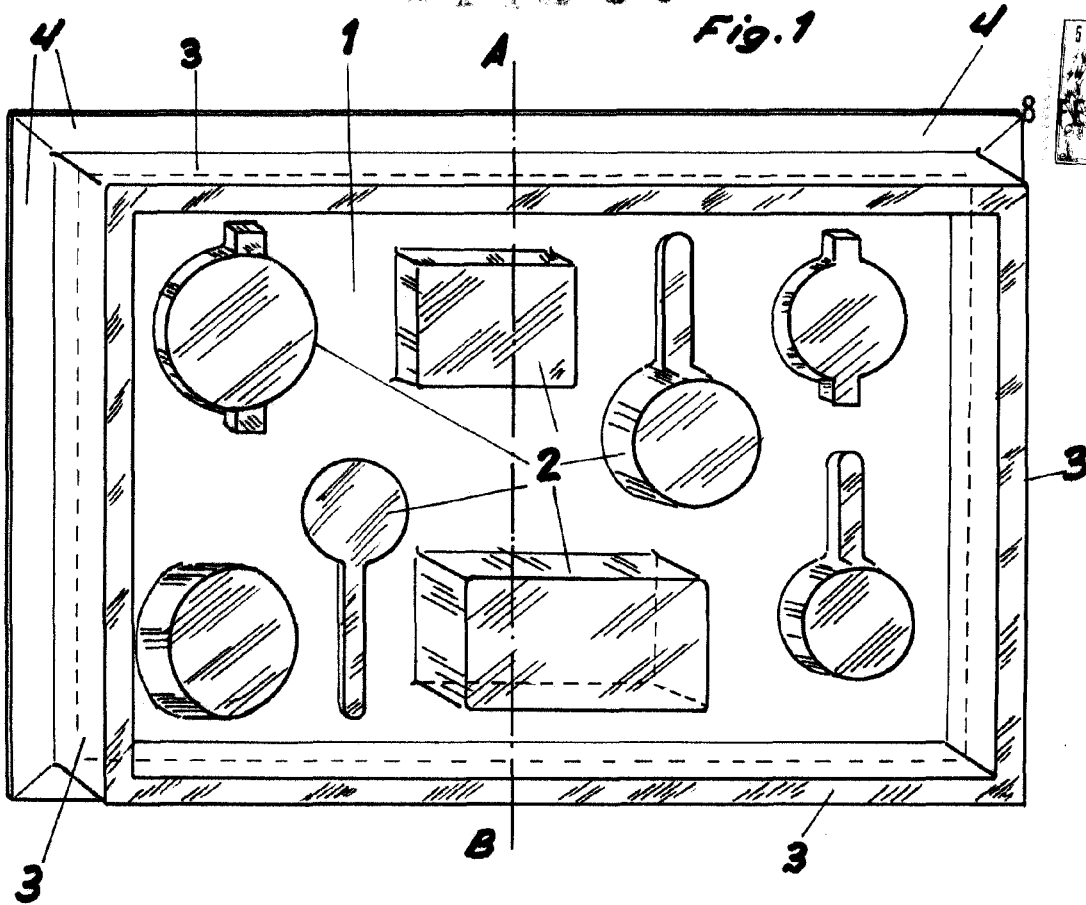

Sección A-B

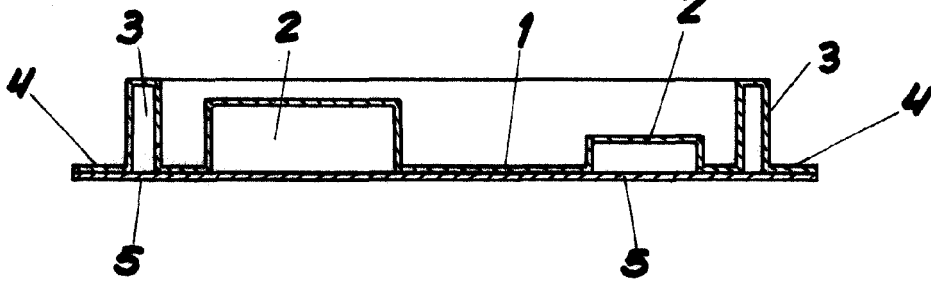

Fig. 2

Escola variable  
Valencia, Febrero 1965  
P.A.

*[Handwritten signature]*