

111272

9 FEB



111272

MEMORIA DESCRIPTIVA

Correspondiente al registro de Modelo de Utilidad que, por veinte años, se solicita para España y sus Colonias, a favor de Don Rosendo FERNANDEZ OLIVELLA, de nacionalidad española, residente en Barcelona, calle de Paradís, nº 5, izquierda - -

5.

p o r

«NUEVO TENDEDOR DE ROPA»

El nuevo tendedor de ropa objeto del presente Modelo de Utilidad tiene la gran ventaja de que es plegable y por tanto durante su almacenamiento y en los períodos en que no se usa,

10.

ocupa el mínimo espacio, factor muy importante, en la actualidad, en el que la carencia de viviendas grandes hace más acuciante buscar soluciones para que los utensilios domésticos no molesten cuando los mismos no se utilizan.

111272

9



Para una perfecta interpretación, se describe a continuación, un caso de realización práctica, a título de ejemplo, no limitativo, de un tendedor según la invención, acompañándose de una hoja de dibujos en la que:

5. En la figura 1, se representa en planta un tendedor desplegado y con los tirantes de cuelgue de la topa, tensos.

En la figura 2, es el mismo tendedor, en perspectiva.

10. En la figura 3, un detalle, a mayor escala, del dispositivo de fijación de los dos largueros que constituyen el cuerpo tijera.

Y en la figura 4, un detalle de los travesaños dispuestos en la testa superior de los largueros, viéndose los orificios pasantes y sus cordeles.

15. Consiste la invención en que el tendedor está constituido por un cuerpo de tijeras, es decir, un cuerpo formado por dos largueros (1) y (2) unidos articuladamente (3) por su parte central, teniendo cada larguero un travesaño horizontal (4) y (5) y (4') y (5'), en sus testas superior e inferior, siendo mayor el (4) y (4') del extremo superior que

20. el de la inferior y actuando este último de pie soporte, del tendedor, mientras que el de la testa superior, una vez desplegado el aparato, actúa, cada uno de brazo transversal para la colocación de los tirantes flexibles (6) dispuestos entre los mismos para el cuelgue en ellos, de la ropa mojada a secar.

25. En los travesaños superiores (4) y (4') hay en su cuerpo, traspasándolos, una multiplicidad de orificios (7), en los que se ensartan los tirantes (6) y quedan en forma tensa, cuando está desplegado el tendedor y cuelgan flácidos, cuando el tendedor está cerrado en virtud de evitar separados o jun-

30.



tos los travesaños (4) y (4').

Junto al punto de articulación de los dos largueros hay medios de sujeción de la posición de apertura máxima del aparato, tal como una anilla (8) situada en un larguero (2) y un pasador (9) en el opuesto (1) y al estar desplegado el aparato quedan enfrentados entre sí, de forma que el pasador (9) de un larguero engarza en la anilla (8) del otro.

5.

En los extremos de los largueros y travesaños hay conteras (10) de material flexible.

10.

Se sobreentiende que en el presente caso, serán variables cuantos detalles de construcción y acabado, no alteren, cambien o modifiquen la esencia de la invención.

p o r

Descrito el objeto y utilidad de la invención, lo que se declara como no divulgado ni practicado en España, comprende las siguientes reivindicaciones:

15.

1ª.- Nuevo tendedor de ropa, caracterizado por el hecho de que el tendedor está constituido por un cuerpo de tijeras, es decir, un cuerpo formado por dos largueros unidos articuladamente por su parte central, teniendo cada larguero un travesaño horizontal en sus testas superior e inferior, siendo mayor el del extremo superior que el de la inferior y actuando este último de pie soporte del tendedor, mientras que el de la testa superior, una vez desplegado el aparato, actúa cada uno de brazo transversal para la colocación de los tirantes flexibles dispuestos entre los mismos para el cuelgue, en ellos, de la ropa mojada a secar.

20.

25.

2ª.- Nuevo tendedor de ropa, según la anterior reivin-

111272



5. dicación, en el que en los travesaños superiores hay en su cuerpo, traspasándolos, una multiplicidad de orificios, en los que se ensartan los tirantes y quedan en forma tensa, cuando está desplegado el tendedor y cuelgan flácidos cuando el tendedor está cerrado en virtud de estar separados o juntos los travesaños.

10. 3ª.- Nuevo tendedor de ropa, según las anteriores reivindicaciones, en el que junto al punto de articulación de los dos largueros hay medios de sujeción de la posición de apertura máxima del aparato, tal como una anilla situada en un larguero y un pasador en el opuesto y al estar desplegado el aparato quedan enfrentados entre sí, de forma que el pasador de un larguero engarza en la anilla del otro.

15. 4ª.- Nuevo tendedor de ropa, según las anteriores reivindicaciones, en el que en los extremos de los largueros y travesaños hay conteras de material flexible.

5ª.- NUEVO TENDEDOR DE ROPA.

Según se describe y reivindica en la presente Memoria descriptiva, que consta de cuatro hojas foliadas y escritas por una sola cara y acompañada de una hoja de dibujos.

Madrid, a 9 de Febrero de mil novecientos sesenta y cinco.

P.A.,
 Antonio Arcañ
 P. P.
[Handwritten signature]



11272

FIG. 1

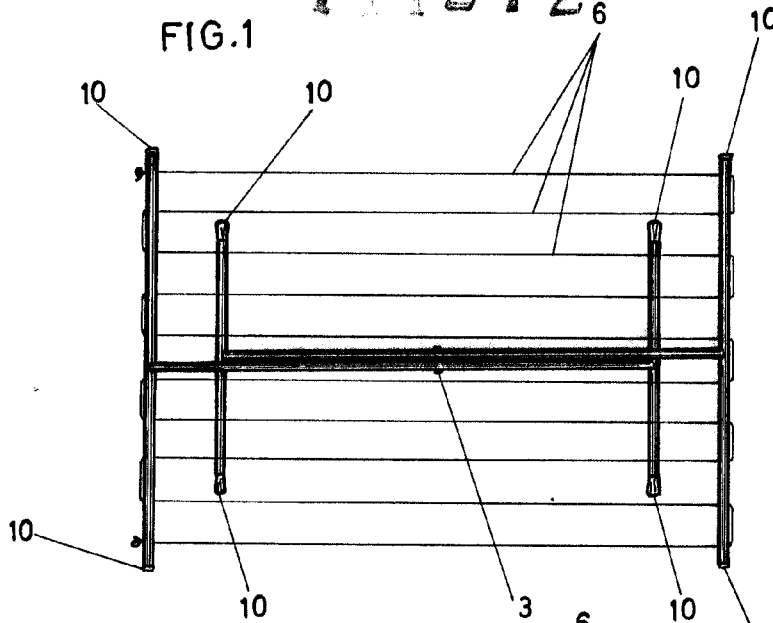

FIG. 2

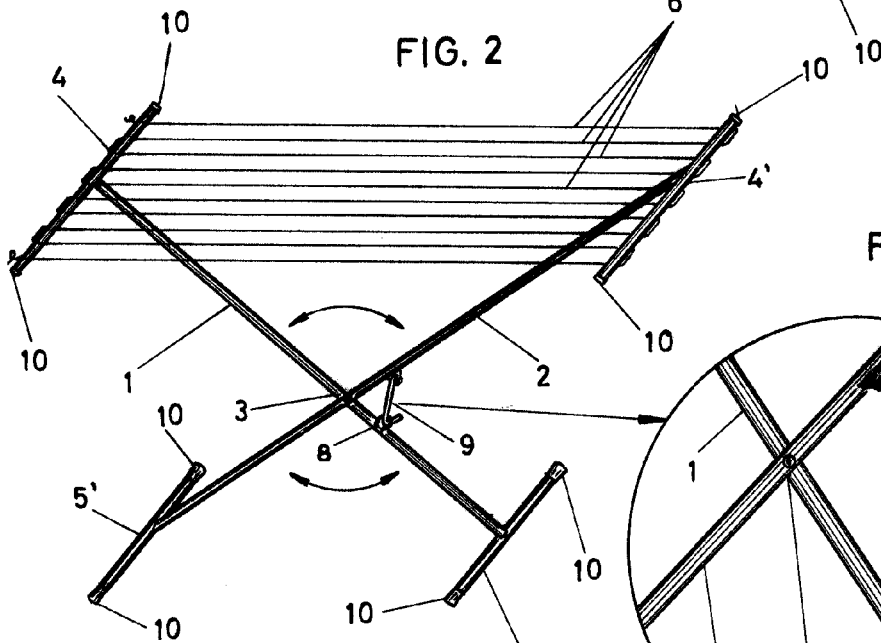

FIG. 3

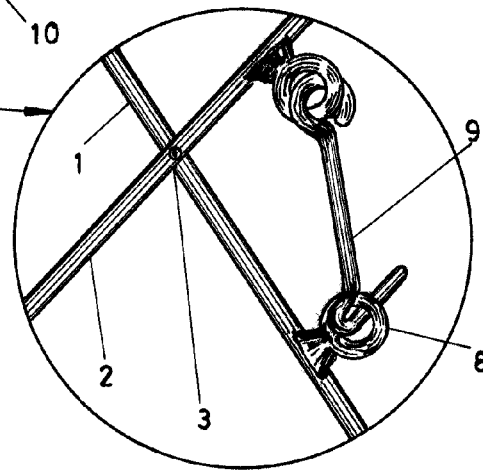
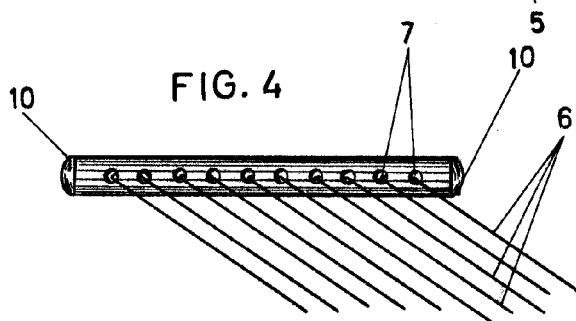

FIG. 4



Madrid 9 Febrero 1965
P.P.

Antonio Archa
P.P.

Escala variable