

11124



MODELO DE UTILIDAD

Por V E I N T E años
a favor de la entidad, GUILLEM, SERRALTA Y VALERO S.L.
de nacionalidad española
residentes en IBI (Alicante) San Juan, nº 1
por: "ASPIRADOR DE JUGUETE"

* * *

M E M O R I A D E S C R I P T I V A

5.- El Modelo de Utilidad, objeto de la presente -
memoria, consiste como su título indica en un juguete
representativo de un aspirador doméstico, perfecta -
imitación a escala reducida de los verdaderos, y cu-
yo funcionamiento tiene lugar por medio de un pequeño
motor eléctrico alimentado por una pila seca conven-
cional de linterna.

10.- El acabado del referido Modelo es impecable, -
tanto como su funcionamiento, siendo su forma de sec-
ción circular, alargada y conformada en dos partes,



111240

- la delantera, de línea curva más pronunciada roscada interiormente sobre la otra la cual va provista exteriormente de un asa fija a la carcasa solamente por uno de sus extremos cerca del cual se dispone el interruptor eléctrico. En el extremo de la parte delantera se dispone un orificio en el que se introduce a presión una pieza tubular acabada en una boquilla lateral de aspiración, pudiendo intercalarse suplementos. En la otra carcasa se aloja el motor provisto, en su eje de un disco con paletas y que al girar producen la aspiración. Por la parte trasera y por medio de un tapón queda alojada y sujeta la pila eléctrica de alimentación.

Se dispone en la carcasa delantera una placa postiza, multiperforada como protección de las aspas.

- Para la mejor comprensión del invento que se preconiza se acompaña una hoja de planos en la que en dos figuras se detalla suficientemente la constitución y disposición de los elementos componentes del citado mecanismo así como su funcionamiento.

- La figura primera representa una vista en sección longitudinal del aparato y la segunda un detalle en planta del disco de paletas de aspiración. La numeración que acompaña a las figuras tiene el mismo significado en ambas siendo este el siguiente:

- 1.- Carcasa inferior
- 2.- Soporte interior
- 3.- Soporte posterior
- 4.- Alojamiento delantero de la pila
- 5.- Pila
- 6.- Tapón provisto de muelle (7) de tensión
- 8.- Motor eléctrico



- 9.- Disco de paletas
- 10.- Tabique perforado
- 11.- Carcasa delantera
- 12.- Tabique protector
- 5.- 13.- Alojamiento del tubo (14) con su boquilla (15)
- 16.- Asa provista de interruptor (17)

10.- En el interior de la carcasa (1) se dispone el motor -
electrico (8) que acciona el disco de paletas (9) produciendo la aspiración a través de la carcasa (11), por su orificio de entrada (13) y el tubo (14) con su boquilla (15) pasando el aire aspirado a través del tabique de protección (12). -
Existen en la parte posterior dos soportes, uno interior (2) con un alojamiento cilindrico (4) para la pila que se apoya en un soporte análogo de la parte trasera (3) dándole presión el resorte (7) que cierra el circuito en el que se intercala en serie un interruptor (17) dispuesto exteriormente en el asa (16).

20.- Serán independientes del objeto de la presente invención, los materiales, forma, colores y dimensiones y en general todo cuanto no altere la esencialidad del invento.

Descrita suficientemente la naturaleza y objeto de este Modelo de Utilidad, se hace constar que las características esenciales sobre las que ha de recaer la concesión del mismo, se hallan comprendidas en las siguientes:

25.- REIVINDICACIONES

30.- 1ª.- Aspirador de juguete, caracterizado por comprender, según se ha mencionado anteriormente una carcasa en forma de proyectil, de menor curvatura en su parte trasera, dividida en dos y roscada una sobre otra de forma que en la trasera se dispone en su interior un motor eléctrico alimentado

111240



por una pila convencional de linterna, y que da movimiento a un disco provisto de paletas que produce la aspiración - por el orificio anterior de entrada, disponiendose la mencionada pila en la parte posterior, inmediatamente detras

5.- del motor alojada en dos alojamientos cilindricos correspondientes a sus extremos y fijada por una tapa de cierre a presión que con un muelle le proporciona el empuje necesario.

10.- 2ª.- Aspirador de juguete caracterizado por comprender, según reivindicación anterior, la carcasa inferior o trasera y de una misma pieza que ella, un asa sensiblemente paralela al eje del aspirador fija en el extremo delantero, en el que se dispone el interruptor, y libre por el posterior, disponiendose asimismo un disco interior multiperforado protector de las aspas y otro análogo soporte del eje del motor dispuesto en la boca de la carcasa posterior.

15.- 3ª.- Aspirador de juguete, caracterizado por comprender, según reivindicaciones anteriores, en el vértice de la carcasa delantera un orificio en el que penetra un tubo acabado en la boquilla de aspiración adecuada para cada uso, pudiendo alargarse este conducto con la interposición de más elementos tubulares.

20.- 4ª.- ASPIRADOR DE JUGUETE.-

Todo ello conforme se describe y reivindica en la memoria que antecede que consta de CUATRO hojas escritas a máquina por una sola cara y dibujos que la ilustran.

Madrid, 8 de Febrero de 1965



FIG 1ª

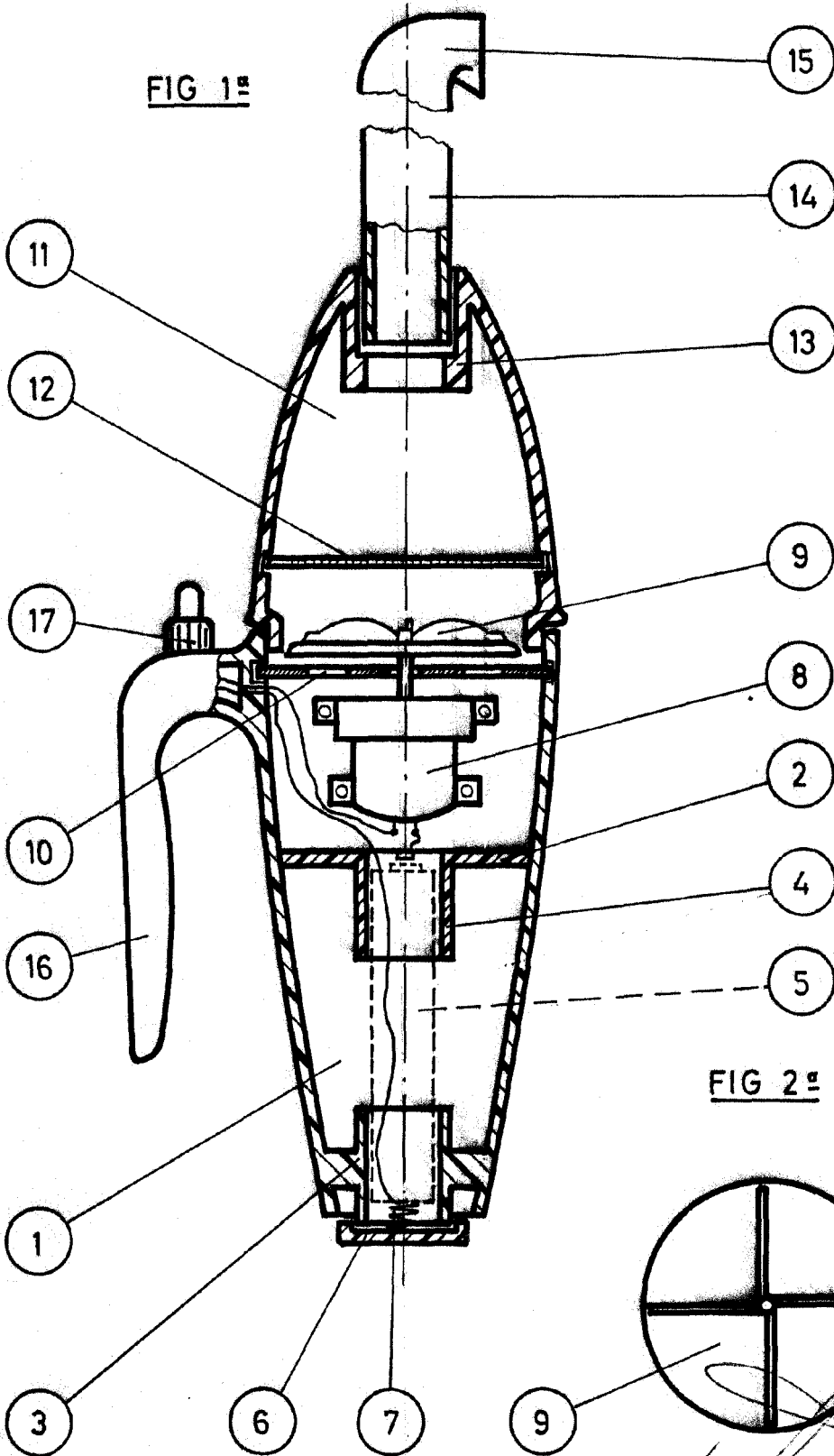
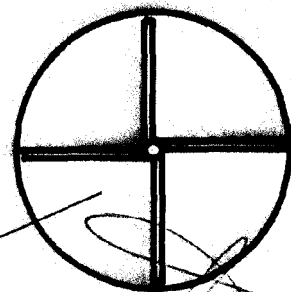

FIG 2ª



ESCALA VARIABLE