

11210

FEB



11210

11210

PATENTE

DE

MODELO DE UTILIDAD

por 20 años

a favor de Don Antonio JULIA CALOPA

de nacionalidad española

residente en Barcelona, Avda. Hospital Militar, 125, piso, 14

por:

"SERVILLETERO PARA BARES Y SERVICIO DE MESAS"

MEMORIA DESCRIPTIVA

El presente registro de Patente de Modelo de Utilidad tiene como objeto un servilletero para bares y servicio de mesas, cuya novedad viene determinada por su aspecto y acabados superficiales y por su capacidad para contener cantidades elevadas de servilletas que pueden ser extraídas una por una, a través de simples maniobras de asido y arrastre.

5.

El servilletero en cuestión consiste esencialmente en una caja de forma variable, de preferencia paralelepípedica, dotada de una peana de sustentación, conteniéndose en el interior de dicha caja una o dos placas móviles que quedan expuestas a la tensión de descarga de un resorte conveniente y de las que una de sus caras se aplica, con la presión consiguiente, contra los fa-

10.



jos formados por múltiples servilletas de papel suave y absorbente, dobladas por la mitad y solapadas dos a dos, de las que la extrema exterior se apoya contra una aletas en forma de marco, dispuestas en uno o dos de los lados de la precitada caja de contención.

5.

Para facilitar la correcta interpretación del objeto que motiva este Modelo de Utilidad, a continuación se describe una forma preferida de realización que, a solo título de ejemplo sin carácter exclusivo ni limitativo, se relaciona con una hoja de dibujos que se acompaña y en la que se representan cuatro figuras, de las que:

10.

Las Figs. 1 y 2 representan, respectivamente, una vista de frente y otra lateral del servilletero que se cita como ejemplo.

15.

La Fig. 3 muestra una sección transversal del mismo objeto, referido a la línea de corte III-III que se señala en la figura 1.

La Fig. 4 indica una vista perspectiva de un servilletero previsto para servicio por sus dos caras.

20.

De conformidad con la realización representada como ejemplo, el servilletero a que se contrae esta Modelo consiste en un cuerpo paralelepípedo hueco (1), fabricado con materiales laminares adecuados, en el que una o dos de sus caras opuestas aparecen abiertas y dotadas de unas aletas (2) en forma de marco, en las que sus aristas o líneas de unión son sustituidas por sendas entalladuras (3) de forma ojival u otra que resulte conveniente.

25.

En el interior de esta caja (1) existen una o dos placas (4), cuyo contorno es ligeramente inferior a las dimensiones interiores de la caja principal (1), a los efectos de que puedan desplazarse libremente por el interior de ésta y quedando expuestas, por una de sus caras, a la descarga de la tensión de un ele-

30.



mento elástico (5) que se interpone entre las dos placas citadas (4), o bien entre una de ellas y la pared oponente de la caja (1) cuando en ésta exista una sola abertura.

5. La caja de referencia (1) se completa con una peana adecuada (6) que, facultativamente, puede aparecer conjugada con una ventosa (7) destinada a favorecer una mejor estabilidad del conjunto.

10. La carga de este servilletero está constituida por fajos de servilletas (8), que son preferiblemente de papel suave y absorbente, según hojas dobladas por la mitad e insertas una en otra por solape de cada mitad, de manera que al tirar de una de ellas, es arrastrada también la media hoja inmediata para quedar suelta frente al marco (2) y apta para ser asida digitalmente y extraída según un movimiento de vaivén en sentido transversal,
15. produciéndose de nuevo el arrastre de la media hoja siguiente y así sucesivamente, hasta agotamiento del contenido del fajo (8), favoreciéndose precisamente las extracciones citadas, mediante la oportuna provisión de las entalladuras (3) que impiden el atascamiento y desgarró, en estos puntos críticos, de las esquinas de
20. las hojas (8).

25. Pese a su extrema simplicidad de construcción y a su reducido coste de fabricación, el servilletero descrito se ofrece como elemento idóneo para su función específica, puesto que, con relación a cualquiera de sus similares conocidos hasta la fecha, es susceptible de adquirir excelentes acabados y decorados superficiales, mantiene a las servilletas con su tersura de origen y a cubierto de la acción de antihigiénicos agentes exteriores y es capaz de contener en su interior ocultos productos esterilizantes que cooperen a la mejor prestancia de cada servilleta.

30. La descripción que antecede se refiere unicamente a



una forma preferida de ejecución del servilletero que motiva este modelo de utilidad, debiendo comprenderse que del mismo son independientes la forma, dimensiones y materiales aplicados a la fabricación de las distintas partes que lo componen, siempre que con ello se mantengan sin alteraciones sensibles la esencialidad y el alcance del presente registro.

5.

N O T A

REIVINDICACIONES

Se reivindica como objeto de la presente Patente de Mo-

10. delo de Utilidad:

1ª.-Servilletero para bares y servicio de mesas, que se caracteriza esencialmente por estar constituido por un cuerpo hueco debidamente conformado, fabricado con materiales adecuados, en el que una o dos de sus caras opuestas aparecen abiertas, y dotadas de unas aletas en forma de marco, en las que sus ángulos están vaciados por sendas entalladuras, viniendo ocupado el interior de dicha caja por una o dos placas cuyo contorno es ligeramente inferior al determinado por las dimensiones interiores de la caja referida, a los efectos de que dichas placas puedan desplazarse libremente por su interior al quedar expuestas a la acción de descarga de un elemento elástico situado entre aquellas o entre el dorso de una de éstas y la pared oponente de la caja cuando en ella exista una sola abertura, completándose la caja aludida con una peana adecuada.

15.

20.

25.

2ª.-Servilletero para bares y servicio de mesas, según la primera reivindicación, caracterizada por poseer una peana de sustentación conjugada con una ventosa destinada a favorecer la estabilidad e inamovibilidad del conjunto.

30.

3ª.-Servilletero para bares y servicio de mesas, según las reivindicaciones anteriores, caracterizado por el hecho de



que la carga del mismo está constituida por fajos de servilletas de papel apropiado, en forma de hojas dobladas por su mitad e insertas unas en otras por solape y susceptibles de ser extraídas sucesivamente una a una, quedando supto cada fajo, hasta su total agotamiento, entre las aletas del marco frontal del servilletero y la superficie adyacente de la placa sobre cuyo dorso actua la tensión del elemento elástico, determinado preferiblemente por un muelle interno.

4.-SERVILLETERO PARA BARES Y SERVICIO DE MESAS.

Sean cuales fueren las circunstancias que concurren con la esencialidad propia de la misma.

Consta la presente Memoria descriptiva de cinco páginas foliadas y mecanografiadas por una sola cara y va acompañada de una hoja de dibujos aclarativos.

Madrid, 6 Febrero de 1965

P. A.

R. VOLART PONS

P. P.

Fig. 1

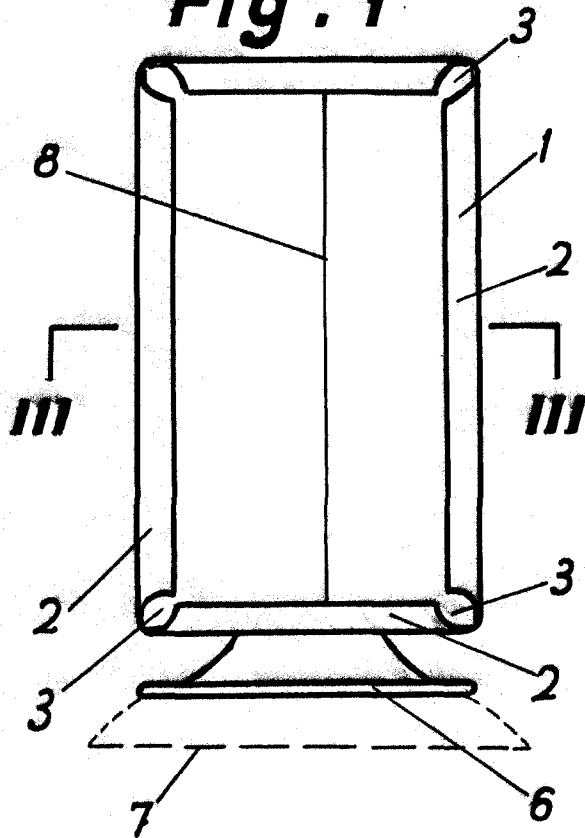

Fig. 2

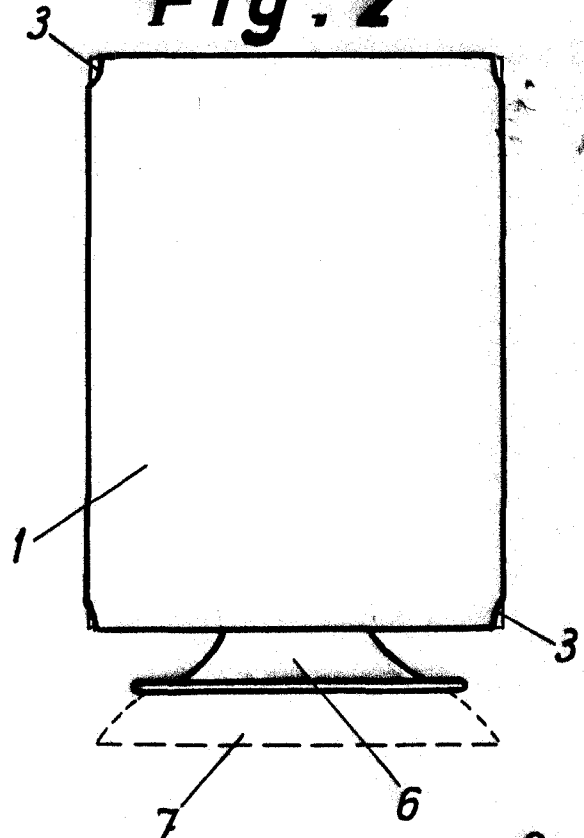

Fig. 3

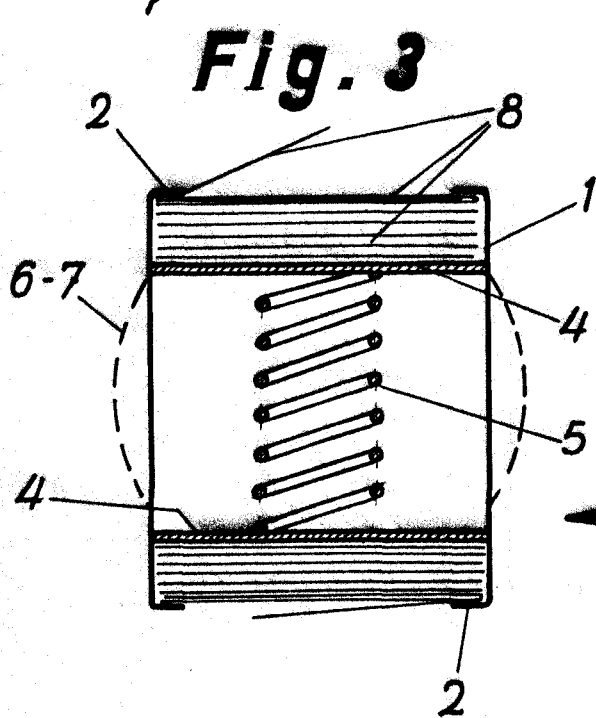
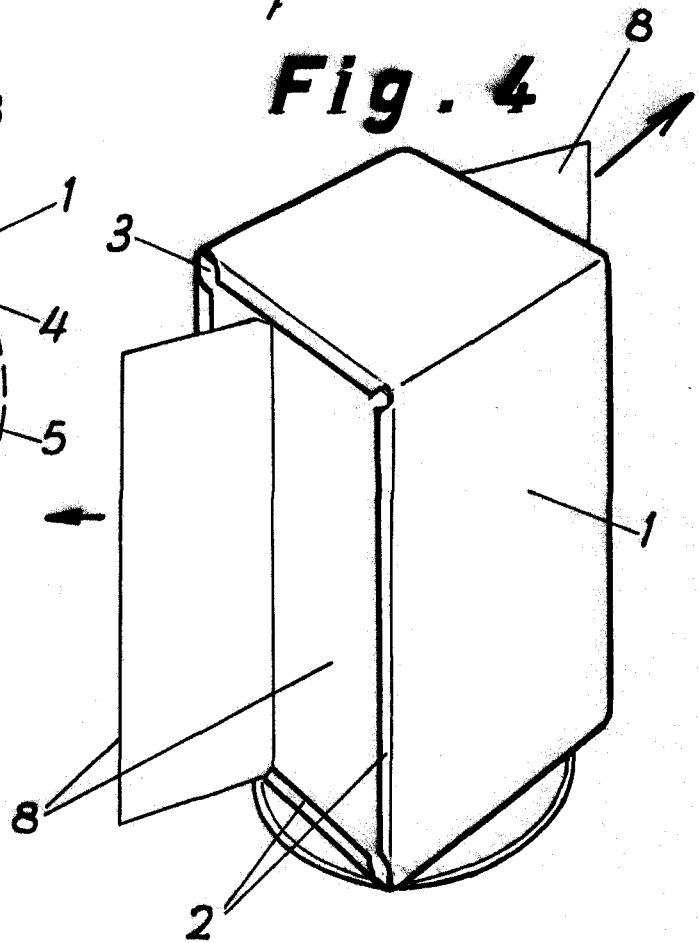

Fig. 4



Madrid, 6 Febrero de 1965.
p.a.

R. VOLART POISSON
P. P. *Exp. Volart*

Escala variable.

