

111180



M O D E L O  
D E  
U T I L I D A D

por "UN ALBUM-ESTUCHE PARA DISCOS", a favor de la razón social española IBERPLASTIK, S.A., residente en BARCELONA, calle Molas nº 24.

=.=

MEMORIA DESCRIPTIVA

El presente modelo de utilidad se refiere a un album-estuche para discos.

5. Esencialmente consiste la invención en un album para discos que se dispone dentro de un estuche o bolsa, provisto de una correa, para de este modo facilitar su transporte.

10. El album en si, lleva a todo lo largo de los bordes de su lomo sendas solapas, las cuales llevan unas pequeñas bandas de material autoadhesivo, de modo que en el ubicado de este album en el estuche, las solapas que-



dan fuera, pegándose estas bandas autoadhesivas a las correspondientes que lleva el estuche en su exterior, quedando de este modo cerrado el conjunto- álbum-estuche;

5. El modelo es de una gran belleza de líneas y lleva además una correa para facilitar su transporte en caso necesario.

Con el fin de facilitar la explicación, se acompaña a la presente memoria descriptiva de una lámina de dibujos en la que se ha representado un caso de realización que se cita a título de ejemplo.

En el dibujo:

La figura 1 muestra una perspectiva de este álbum-estuche para discos.

15. La figura 2 representa una vista lateral de este álbum-estuche.

La figura 3 representa una perspectiva del álbum-estuche, con una solapa levantada, apreciándose además las bandas de autoadhesivo.

20. La figura 4 muestra una vista lateral, con el álbum ligeramente salido del estuche.

La figura 5 representa una perspectiva del álbum solamente.

Haciendo referencia a las figuras es de apreciar que este álbum-estuche, consta de dos partes bien definidas, el álbum 1 y el estuche 2.

25. El álbum 1 lleva a lo largo de su lomo, dos solapas 3-4, provistas interiormente de unas pequeñas bandas de autoadhesivo 5-6. Quedando dichas solapas 3-4, en el ubicado



111180

N O T A

Descrito el objeto y utilidad de la presente invención, lo que se declara como no divulgado ni practicado en España, comprende las siguientes reivindicaciones.

5. 1. Un album-estuche para discos, caracterizado esencialmente por el hecho de constar de dos partes bien definidas, album y estuche, a modo de bolsa, colocado el primero en el interior del segundo, y llevando el album a todo lo largo de su lomo sendas solapas, provistas interiormente de unos medios de fijación, de modo que en 10. el ubicado del album en el estuche, las solapas quedan fuera, con sus medios de fijación en coincidencia con otros correspondientes que lleva el estuche en su exterior, quedando de este modo cerrado el conjunto album-estuche, y llevando este último una correa para facilitar su transporte en caso necesario, así como el album lleva una serie de bolsas de material transparente para la ubicación en ellas de los correspondientes discos.
- 15.

2. Un album-estuche para discos.

20. Según se describe y reivindica en la presente memoria descriptiva que consta de cuatro hojas foliadas y escritas a máquina por una sola cara, acompañadas de una lámina de dibujos.

Madrid, a 5 FEB. 1965

P.A.

JAIME ISERN

*Jaime Isern*



Fig.1

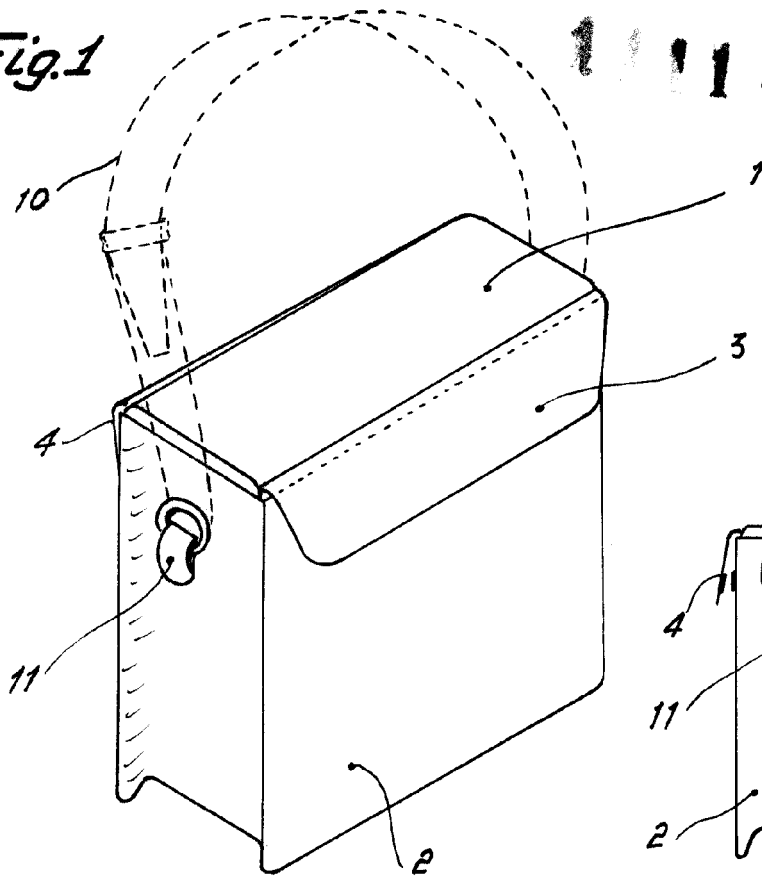

1 180

6 FEB

Fig.2

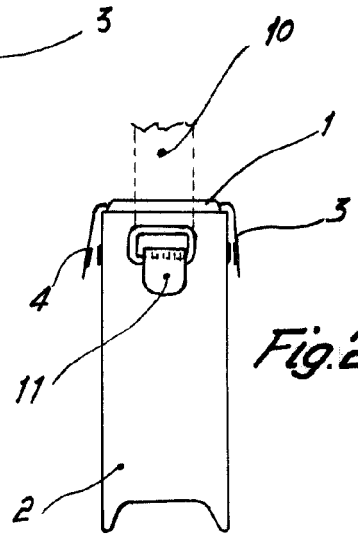

Fig.3

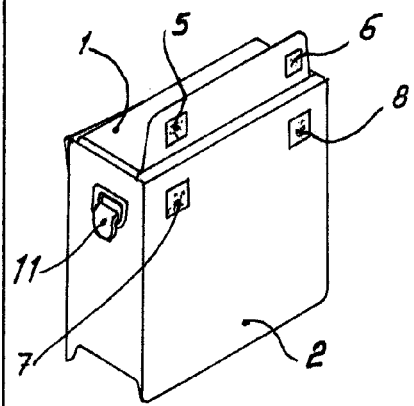

Fig.4

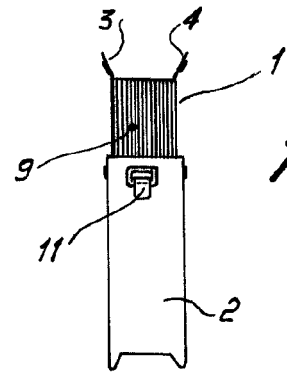
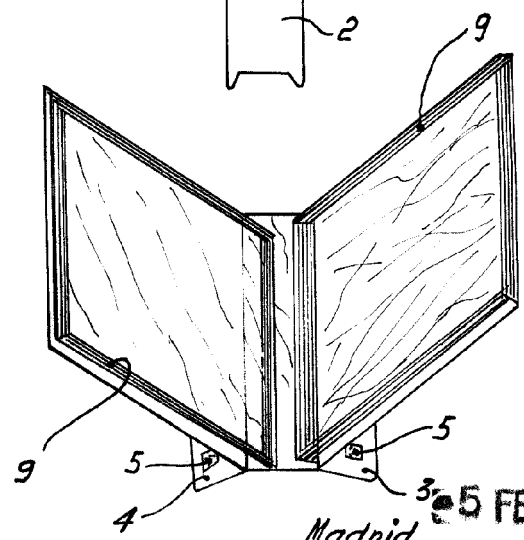

Fig.5



5 FEB. 1965

Madrid, Jaime Isern

pp. *[Signature]*