

111173



MEMORIA DESCRIPTIVA

que se acompaña a la solicitud de

UN MODELO DE UTILIDAD

a favor de Don Alberto VIÑAS Blanquera, de nacionalidad española, residente en MIERAS (Gerona), c/ Despoblado núm. 2,

por

"CAJA PARA EMBALAJE DE BOTELLAS"

.....

La presente descripción se refiere, como su enunciado indica a una caja o envase para el almacenamiento y transporte de botellas con absolutas garantías de conservación.

La caja que se preconiza, presenta las ventajas de



111173

ser totalmente indeformable en cualquier dimensión, incluso para cargas muy elevadas, a la vez que mantiene perfectamente el posicionado de las botellas alojadas, lo cual se efectúa en excelentes condiciones higiénicas ya que los alojamientos individuales quedan abiertos inferiormente al objeto de permitir la evacuación de cualquier residuo de suciedad u objetos caídos inadvertidamente, entre ellos los propios tapones de cierre de las mismas botellas.

Sustancialmente, el modelo consiste en un cuerpo resistente formado por una pieza central y dos laterales, cada una de ellas equivalente a la mitad de la anterior, y entre cuyos elementos, que se rigidizan mediante listones laterales, se han tallado por torneado o procedimiento semejante unas cavidades cilíndricas del diámetro del cuerpo de la botella a recibir, con la particularidad de que este tallado alcanza hasta las inmediaciones del fondo, pero respetando un tabiquillo de magnitud proporcionada, y del orden de uno a dos centímetros, sobre cuyos tabiquillos se asienta el fondo de la botella. Al existir una separación entre los tres elementos principales, el fondo permanece abierto longitudinalmente. Este conjunto se complementa con otros listones verticales de la altura del recipiente a contener, con arriostamiento mutuo superior por otros paralelos a la superficie general de la base, de manera que el modelo de la caja resulta prácticamente indeformable.

Para la mejor comprensión de cuanto antecede, se acompaña una hoja de planos en los que se representa esquemáticamente el modelo que a continuación y con referencia a los mismos dibujos, se describe detalladamente.

En dichos dibujos:

La figura 1ª, es una vista en alzado lateral de la

111173



nueva caja.

La figura 2ª, es una vista en planta de la misma.

40 La figura 3ª, muestra la caja en una vista frontal
y en alzado.

La figura 4ª, finalmente es una representación en perspectiva, con seccionado convencional de una de las esquinas, para la mejor apreciación de la disposición de montaje.

45 Según queda representado en los dibujos, la marca
(1) se refiere a la pieza central del conjunto de fondo, que se complementa con las laterales, paralelas y de configuración semejante a la mitad de la primera, marcadas como (2), en cuyo conjunto y según la separación que se aprecia en las figuras, se han tallado los alojamientos (3) que se rematan
50 inferiormente en un tabiquillo recto (4) que servirá de asiento para el fondo de las botellas a introducir en los alojamientos (3). Las piezas resistentes anteriormente indicadas, y realizadas preferentemente en madera o en cualquier otro material de propiedades semejantes, se rigidizan a través de
55 los listones (5) que las unen de testa, y en disposición paralela presentando una protección superior representada en los listones (6) que se elevan en la altura a ocupar por las botellas contenidas, arriostrándose superiormente por las tablas (7 y 8) que proporcionan la indeformabilidad deseada.

60 Fácilmente se comprende que este elemento descrito es de una gran resistencia con la inversión de materiales económicos y de fácil tratamiento mecánico, a la vez que en conjunto presenta una ligereza en su peso muy deseable para las manipulaciones y transportes.

65 Descrita suficientemente la naturaleza y objeto del modelo, así como la manera en que el mismo puede ser llevado a la práctica, se hace constar que en su realización podrán

111173



70 ser variables los materiales, formas y dimensiones, y en general, cualquier otro detalle accesorio o secundario, siempre que ello no altere, cambie o modifique la esencialidad propuesta.

Los términos en que queda redactada esta memoria, son ciertos y fiel reflejo del objeto descrito, debiéndose tomar con carácter amplio y nunca en forma limitativa.

N O T A :

75 EL MODELO DE UTILIDAD que se solicita, deberá re-
caer precisamente sobre las particularidades características
de las siguientes reivindicaciones:

80 1ª.- Caja para embalaje de botellas, c a r a c -
t e r i z a d o por comprender una base determinante de una
pluralidad de alojamientos individuales para los fondos de
las botellas, cuya base se forma por una pieza central y dos
simétricas laterales establecidas con una cierta separación
y entre las cuales precisamente existen unos tallados de ge-
neración cilíndrica determinantes de los dichos alojamientos
85 individuales, con la particularidad de que los dichos talla-
dos alcanzan las inmediaciones del fondo, respetando una pa-
red de espesor proporcionado al peso de los elementos a re-
cibir y siempre manteniendo la separación de los elementos
principales de formación de este fondo.

90 2ª.- Caja para embalaje de botellas, según la rei-
vindicación anterior, caracterizado porque los elementos de
formación del fondo quedan unidos en testas por sendos lis-
tones de los que exteriormente se elevan las esquinas y en
los lados menores de la planta rectangular del conjunto, unos

111173



95 unos listones de la misma altura que la de las botellas contenidas, arriostrosados entre sí y en el plano superior por otros listones de enmarcamiento y rigidización.

3ª.- "CAJA PARA EMBALAJE DE BOTELLAS".

Todo según queda expuesto en la presente memoria, que consta de cinco hojas foliadas y mecanografiadas por una sola cara, y una hoja de dibujos que con la misma se acompaña.

MADRID, 5 de Febrero de 1.965.

P. A.

Modesto Polo

" "

A large, stylized handwritten signature, likely "Modesto Polo", is written over the typed name. Below the signature are several vertical and diagonal scribbles, possibly representing initials or a date.

FIG. 1.

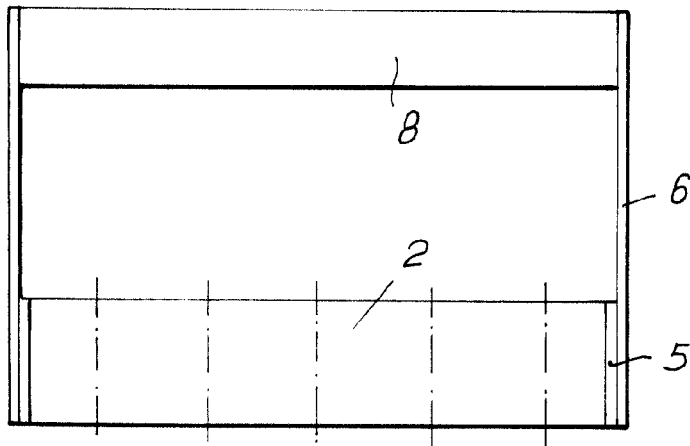

FIG. 3.

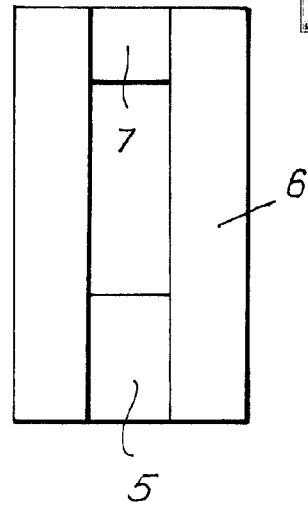

FIG. 2.

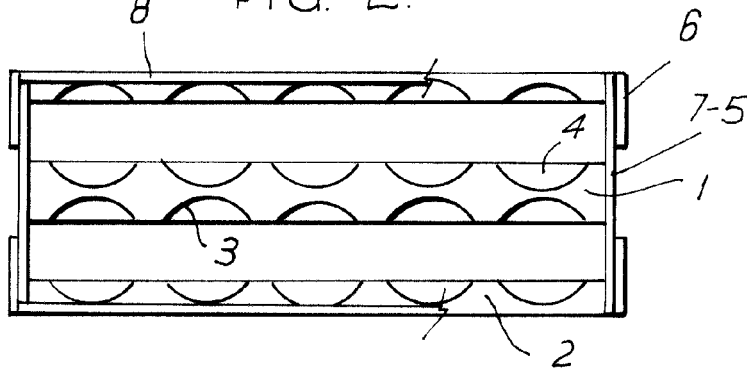
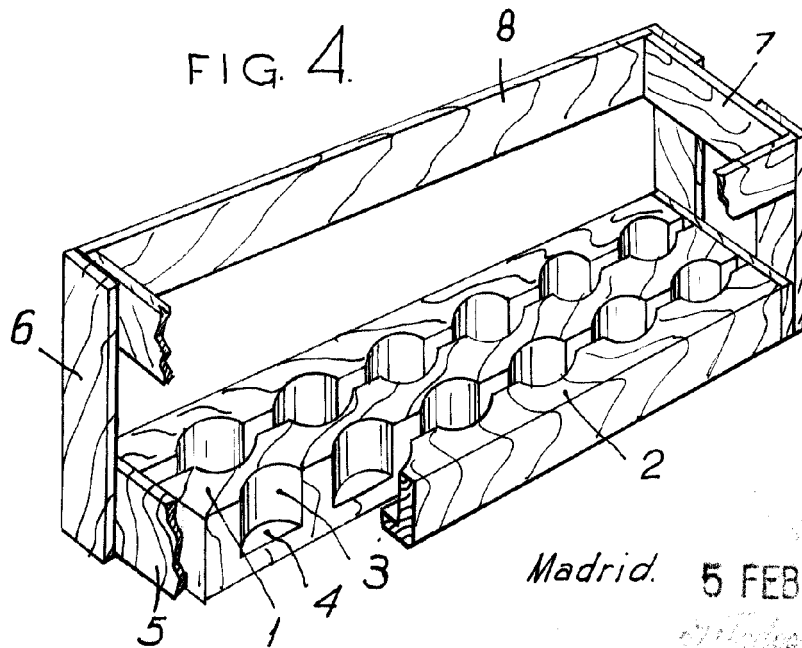

FIG. 4.



111173

Madrid. 5 FEB. 1965

Industria de Madera

ESCALA VARIABLE.