

111170

26 ENE



M O D E L O  
D E  
U T I L I D A D

a favor de Don Francisco ROMANS BONASTRE, de nacionalidad española, residente en Torelló (Barcelona), calle Balmes, 2, por "DISPOSITIVO SUMINISTRADOR DE OBJETOS ALARGADOS".

- . -

MEMORIA DESCRIPTIVA

La presente invención se refiere a un dispositivo suministrador de objetos de configuración alargada, tales como cigarrillos, palillos, etc., cuyo dispositivo es de constitución y manejo muy simples y resultados altamente positivos.

5.

Consiste, suscintamente, el dispositivo en cuestión en un receptáculo en el que son susceptibles de alojarse verticalmente los artículos a suministrar, que toman apoyo por su extremo inferior en un pistón situado en el fondo del receptáculo y accionable, para hacer sobresalir

10.

111170

2 ENE 196



a dichos artículos por orificios y previstos en una tapa amovible del recipiente, por medio de un bramante que es arrollable sobre un eje saliente al exterior y terminado en un mando de accionamiento.

5. Conforme a otra característica del invento, dicho pistón está vinculado, por intermedio de un elemento lineal, elástico, con la base del recipiente para facilitar su descenso una vez extraído el objeto que se suministra.

10. Los dibujos adjuntos muestran a título de ejemplo, no limitativo del alcance de la presente invención, una forma preferida de llevarla a la práctica en representación esquemática.

15. En dichos dibujos, la figura 1 ilustra el dispositivo visto en perspectiva; la figura 2 permite apreciarlo en sección alzada, cargado y en reposo, y la figura 3 corresponde a una sección alzada parcial en la que se demuestra la actuación del propio dispositivo.

20. Según la representación de los dibujos, el presente dispositivo consta de un receptáculo -1- provisto de una tapa superior amovible -2- imitando ambos elementos respectivamente la configuración de la torre y el tejado de un molino de viento.

25. En el interior del receptáculo -1- se encuentra un pistón -3- impulsor de los objetos o productos a suministrar -4-, en el caso ejemplo, cigarrillos, que se colocan apoyados verticalmente en dicho pistón, introduciéndoles por sendos talados -5- practicados en la tapa -2-.



170

2.º ENE 1903

5. En esta tapa está armado un árbol o eje -6- poseedor de una rueda -7- de aspas -8-, que completa el aspecto exterior de molino de viento. Este árbol tiene un orificio -9-, al que va atado un bramante -10-, formando todo ello un pequeño torno, que se acciona, como es de ver, mediante dicha rueda de aspas y sirve para desplazar el pistón -9-, que está debidamente unido al bramante -10- a través de una perforación -3a- en orden a producir la salida de los cigarrillos -4- por los taladros -5- (Figura 3).

10. El árbol -6- presenta una garganta anular -11- en la que se introduce el extremo de un pasador -12- formando un tope que limita el desplazamiento axial del eje.

15. A este pistón se halla oportunamente unido un elemento lineal elástico inferior -13-, que en la posición de reposo del pistón en el fondo del receptáculo, se aloja en un orificio -14- de tal fondo, al que, con ayuda de un clavillo -15- u otro medio equivalente, queda vinculada dicho elemento elástico -13-, cuya función en la de facilitar el retroceso del pistón al fondo del receptáculo -1- una vez extraído el cigarrillo -4- correspondiente.

20. Como se comprende, el presente dispositivo, puede constituirse dotando a su tapa -2- de otros orificios distintos a los descritos y cuya configuración y número sean a propósito para el suministro de otros objetos de forma alargada, tales como mondadientes y otros análogos.

25. Serán independientes del objeto de la invención los detalles y características accesorias empleadas en su



puesta en práctica y, en general, cuanto no altere la esencialidad de las siguientes reivindicaciones.

- . -

N O T A

Se reivindica como objeto del presente modelo de utilidad:

5. 1. Dispositivo suministrador de objetos alargados, caracterizado esencialmente por estar constituido por un receptáculo en el que son alojables verticalmente los objetos a suministrar, los cuales toman apoyo en un pistón ubicado en el fondo del receptáculo y accionable, para hacer sobresalir dichos objetos por sendos orificios previstos en una tapa amovible del receptáculo, por medio de un bramante arrollable a un eje formando torno que sobresale al exterior y termina en un dispositivo de accionamiento.
10. 2. Dispositivo suministrador de objetos alargados, de acuerdo con la reivindicación anterior, caracterizado por el hecho de que el pistón está vinculado por intermedio de un elemento lineal elástico, a la base del recipiente para facilitar su retroceso.
15. 3. Dispositivo suministrador de objetos alargados.
- 20.

Todo ello según queda descrito y reivindicado en la presente memoria que consta de cinco hojas foliadas es-

- 5 -  
111170

26 ENE



critas a máquina por una sola cara.

Barcelona, 26 de enero de 1.965

Francisco ROMANS BONASTRE

p.a.

12018

111170

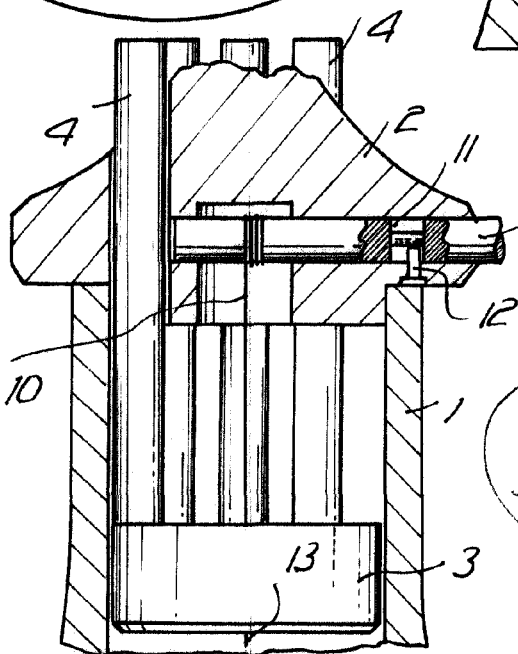
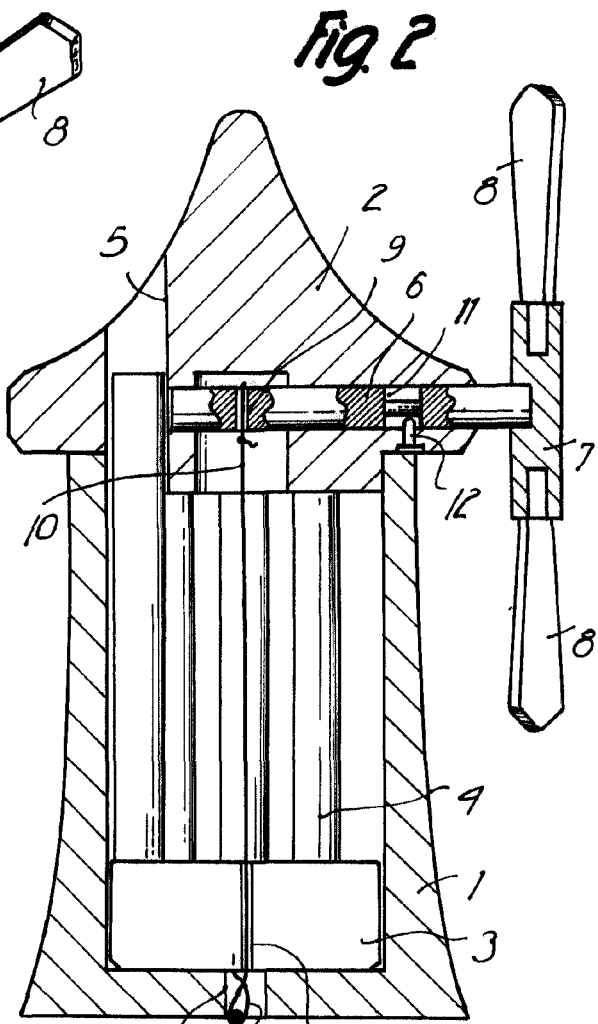
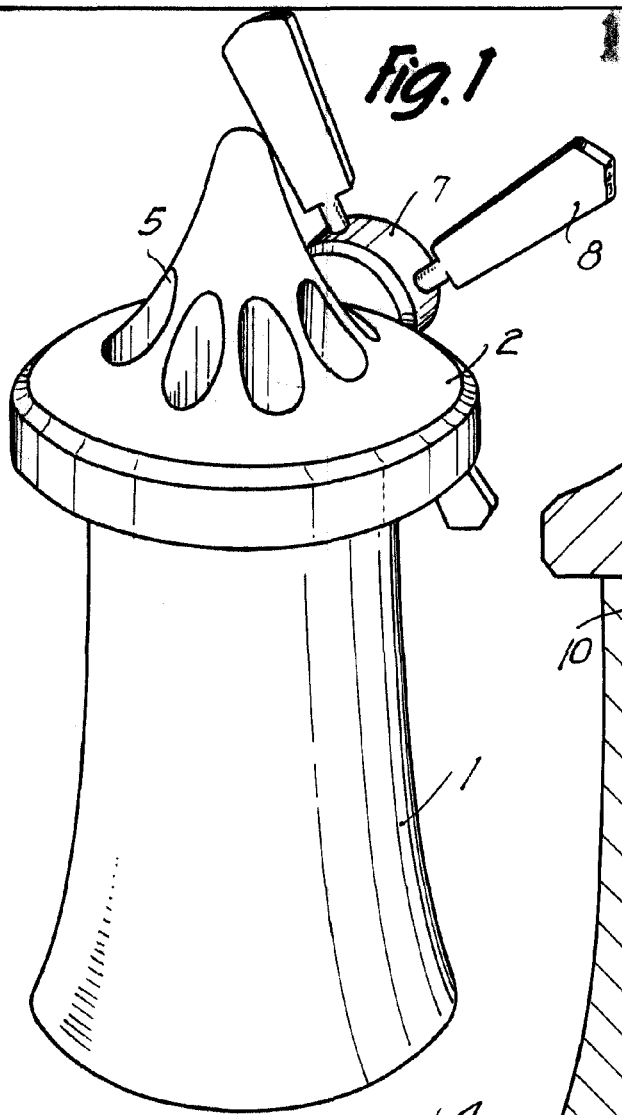

Fig. 3



Barcelona, 26 ENE 1945  
 Francisco Romans Bonastre  
 p.a.

A handwritten signature in cursive script, corresponding to the name in the text above.