



1965

111148

M O D E L O  
D E  
U T I L I D A D

para "UNA CARTERA PERFECCIONADA", a favor de la razón social española NUMISMATICA ESPAÑOLA, S.A., domiciliada en BARCELONA, Avda. del Generalísimo Franco, 405 bis.

= . =

MEMORIA DESCRIPTIVA

El presente modelo de utilidad se refiere a una cartera perfeccionada.

Más concretamente se refiere el modelo a una cartera expresamente prevista para contener una fotografía o tarjeta similar y además un elemento relativo a ella,

5.

111148

-4F



sea un objeto portable cualquiera que encuentra su alojamiento en una bolsita auxiliar encuadernada en el propio lomo interior de la cartera.

5. Esencialmente esta cartera está constituida por dos láminas autosoldables, con relleno adecuado en cada ala o zona a partir del lomo que es formado solamente por ambas láminas.

10. En una de las alas rellenas, se halla aplicada una hoja transparente autosoldable abierta hacia el lomo formando bolsa. En la otra ala no se encuentra ninguna aplicación y solamente sirve como asiento a un tubo plano cuyo fondo está soldado en el lomo con su boca en el lado opuesto y cerrable por una lengüeta que hace de tapa; el conjunto de bolsa y tapa queda al aire, solamente unida por su base al lomo, lo cual facilita su utilización.

15. Al abatir las zonas de la cartera, queda abatida también la bolsa cerrándose todo con el apéndice tapa general de la cartera que al efecto lleva un broche de presión.

20. Con el fin de facilitar la explicación se acompaña a la presente memoria, una lámina de dibujos en la que se ha representado un caso de realización que se cita a título de ejemplo.

En el dibujo:

25. La figura 1, muestra en perspectiva la cartera abierta.

La figura 2, indica la sección longitudinal de la cartera, según figura 1, con el tubo intermedio abatido.

30. Consiste esencialmente en una cartera formada por dos alas con relleno -1- y -2- reunidas en un lomo flexible



-3- y comprendiendo uno de ellos una solapa tapa -4-, con broche prensor -5-.

En el ala -1-, se halla aplicada una lámina transparente -6-, abierta en -7-, hacia la zona del lomo.

5. En el borde de la concavidad del lomo está unido por un extremo el tubo plano -8- de material transparente, el otro extremo -9- queda abierto y provisto de una aleta -10- para cerrar la boca -9- antes citada. Este tubo queda dispuesto a manera de una hoja abatible intermedia de la cartera.

10.

El modelo dentro de su esencialidad, puede ser llevado a la práctica en otras formas que difieran en detalle de las indicadas a título de ejemplo por quedar todo ello comprendido en el espíritu de las reivindicaciones.

15.



111148

N O T A

Descrito el objeto y utilidad de la invención, lo que se declara como no divulgado ni practicado en España, comprende las siguientes reivindicaciones:

5. 1. Una cartera perfeccionada, de la clase que comprende dos alas reunidas por un lomo flexible y una de estas alas prolongada en una solapa con medios de cierre, caracterizada esencialmente por el hecho de que cada una de las alas comprende un relleno uniforme que les proporciona grosor elástico, comprendiendo en uno de los
10. bordes de la concavidad del lomo un tubo plano unido por uno de sus fondos a él, quedando el fondo opuesto abierto, dotado de un apéndice de solapa de cierre, resultando el tubo según esta disposición a manera de hoja intermedia abatible dentro de la cartera, estando aplicada a una de
15. las alas mencionadas, una lámina transparente cerrada lateralmente por tres lados y dejando libre entrada en el que mira a la zona del lomo.

2. Una cartera perfeccionada.

20. Según se describe y reivindica en la presente memoria que consta de cuatro páginas, foliadas y escritas a máquina por una sola de sus caras, acompañadas de una lámina de dibujos.

Madrid, a -4 FEB. 1965

p. a.

JAIME ISERN

p. p.

jnp.

111148-4 FEB



Fig. 1

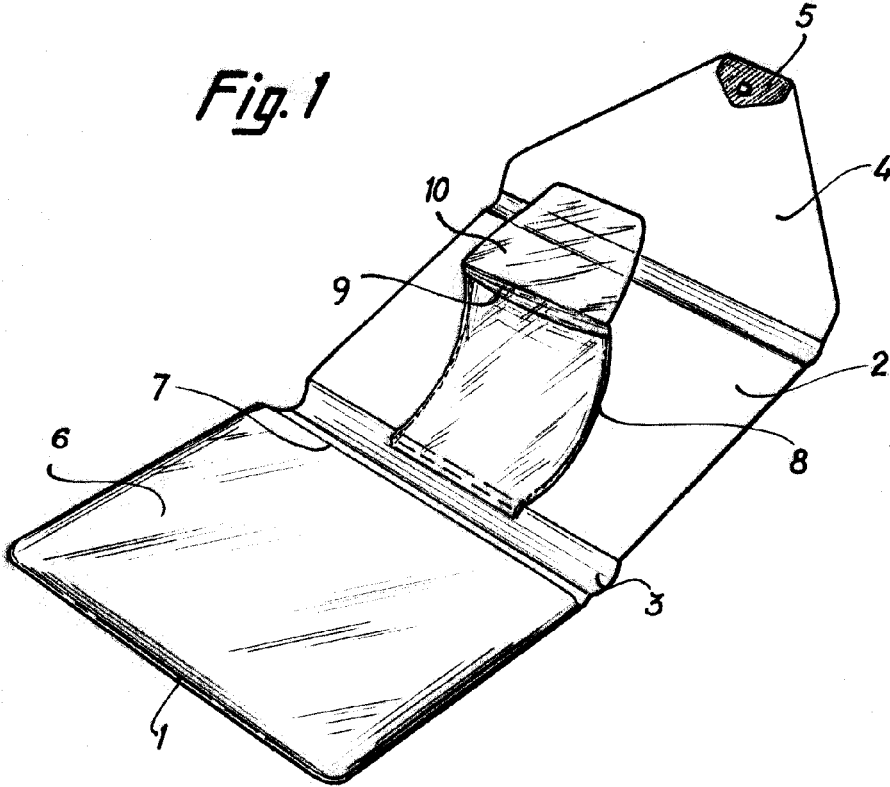
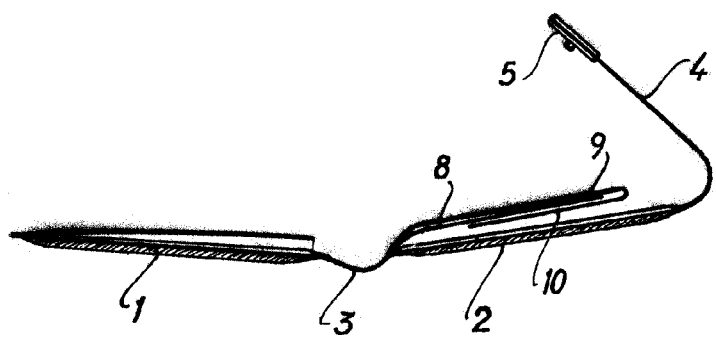

Fig. 2



Madrid, -4 FEB. 1965

p.p. Jaime Isern