



111146

M O D E L O
D E
U T I L I D A D

por "UN DISPOSITIVO PERFECCIONADO PARA FIJACION DE PATAS DE MUEBLES", a favor de DON LUIS SAYRACH SESPLUGUES, de nacionalidad española, residente en Barcelona, calle de Francisco Aranda, nº 39.

- . -

MEMORIA DESCRIPTIVA

El presente modelo de utilidad se refiere a un dispositivo perfeccionado para la fijación de patas de muebles.

5. Más concretamente se refiere la invención a la fijación de las patas a los muebles de los llamados funcionales.

El dispositivo consiste en esencia en dotar a la parte superior de las patas, de una tira metálica alargada, sujeta a dichas patas mediante dos tornillos.

10. Esta tira metálica lleva en su parte media un tor-



111146

nillo acoplado, para el previo atornillaje de la pata al mueble, terminando luego de sujetarla mediante dos tornillos que se introducen por dos orificios que lleva los extremos de esta tira metálica.

5. Según la organización se obtiene por este medio una sólida fijación de la pata al mueble.

Este dispositivo de sujeción sólo es posible en los muebles del tipo funcional, ya que entonces la pata no está directamente en la esquina, sino un poco desplazada hacia el interior.

10.

Con el fin de facilitar la explicación se acompaña a la presente memoria descriptiva de una lámina de dibujos en la que se ha representado un caso de realización que se cita a título de ejemplo.

15.

En el dibujo:

La figura 1 representa una vista en perspectiva del dispositivo, acoplado ya a la pata.

La figura 2 muestra una sección transversal de este dispositivo ya colocado en el mueble.

20.

Haciendo referencia a las figuras es de apreciar en su realización, que esta tira metálica 1 va sujeta a la pata 2, mediante dos tornillos 3 y 4.

Dicha tira 1 lleva en su parte central un tornillo 5 acoplado directamente, y cuya misión es atornillar di-

25.

rectamente la pata 2 al mueble 6, terminando luego de sujetarlo mediante dos tornillos 7 y 8 que van introducidos en unos orificios 9 y 10, que lleva en sus extremos la tira metálica 1.

111146

- 4 FEB



5. El modelo, dentro de su esencialidad puede ser llevado a la práctica en otras formas de realización que difieran en detalle de la indicada a título de ejemplo en la descripción, y a las cuales alcanzará igualmente la protección que se recaba. Podrá, pues, construirse en cualquier forma y tamaño con los materiales más adecuados, por quedar todo ello comprendido en el espíritu de las reivindicaciones.

- . -

N O T A

10. Descrito el objeto y utilidad de la presente invención, lo que se declara como no divulgado ni practicado en España, comprende las siguientes reivindicaciones/

15. 1. Un dispositivo perfeccionado para la fijación de patas de muebles, caracterizado esencialmente por el hecho de comprender, fijada por tornillos en la parte superior de la pata, una tira metálica, que lleva en su parte media un tornillo acoplado normalmente a ella y cuyo fin es atornillar previamente la pata al mueble, acabando de sujetarla mediante dos tornillos que se introducen por dos orificios que lleva esta tira en sus extremos, quedando
20. todo el conjunto solidamente sujetado.

111146



2. Un dispositivo perfeccionado para fijación de patas de muebles.

Según se describe y reivindica en la presente memoria descriptiva que consta de cuatro hojas foliadas y escritas a máquina por una sola cara, acompañadas de una lámina de dibujos.

5,

Madrid, a -4 FEB. 1965

p.a.

JAIME ISERN

P. P.

Fig. 1

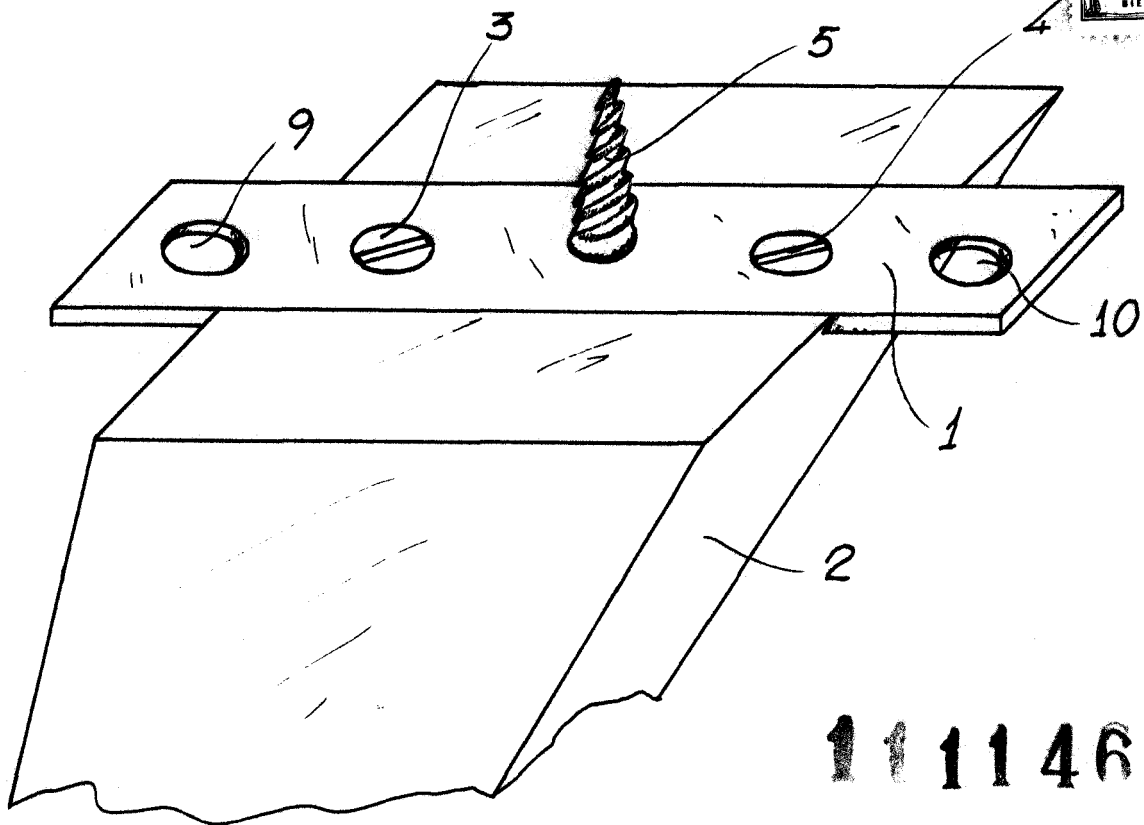
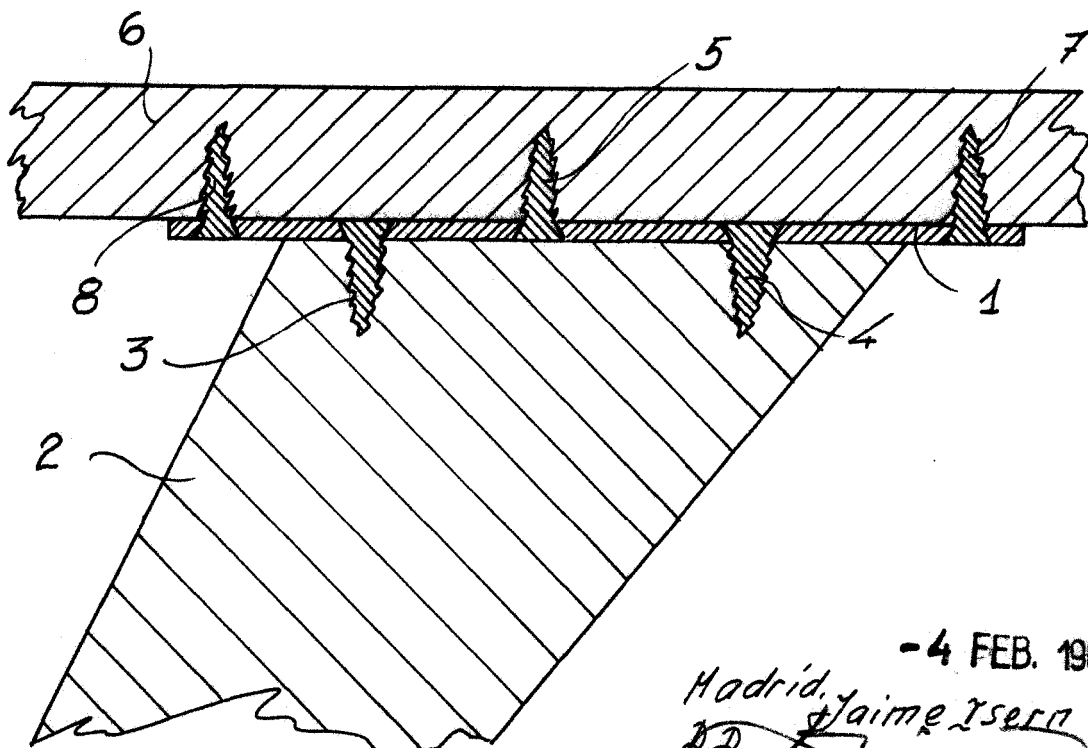

Fig. 2



-4 FEB. 1965

Madrid, Jaime Iserra

[Handwritten signature]