



111145

MODELO  
DE  
UTILIDAD

por "UN DISPOSITIVO PARA LA FIJACION DE PATAS DE MUEBLES", a favor de DON LUIS SAYRACH SESPLUGUES, de nacionalidad española, domiciliado en BARCELONA, calle Francisco Aranda, nº 39.

- . -

MEMORIA DESCRIPTIVA

El presente modelo de utilidad se refiere a un dispositivo para la fijación de patas de muebles.

- El dispositivo consiste en esencia en dotar a los ángulos de la parte superior de las patas de los muebles, de unas piezas, a escuadra, metálicas, provistas de un tornillo en el vértice, acoplado directamente a la escuadra metálica, para el previo atornillaje de la pata al mueble, llevando además este dispositivo varios orificios, unos para su final fijación al mueble por atornillamiento, y otros para su previa fijación a la parte superior de la pata, también por atornillamiento. Quedando de este modo la
- 5.
- 10.

111145

-4 FEB



pata fuertemente sujeta al mueble y con imposibilidad total de giro o movimiento alguno.

5. Con el fin de facilitar la explicación se acompaña a la presente memoria descriptiva de una lámina de dibujos en la que se ha representado un caso de realización, que se cita a título de ejemplo.

La figura 1 representa una vista en perspectiva de este dispositivo, acoplado ya a la parte superior de la pata.

10. La figura 2 muestra una sección transversal de una rama de la escuadra, ya acoplada al mueble.

15. Haciendo referencia a las figuras es de apreciar en su realización, que esta escuadra metálica 1 va sujeta a la pata 2 de un mueble, mediante dos pares de tornillos 3 y 4.

20. Dicha escuadra 1 lleva normalmente a su vértice un tornillo 5, acoplado directamente, y cuyo fin es atornillar directamente la pata 2 al muelle 6, terminando luego de sujetarlo, mediante dos tornillos 7, que se introducen por unos orificios 8 y 9, que lleva en sus extremos la escuadra metálica 1.

25. El modelo, dentro de su esencialidad, puede ser llevado a la práctica en otras formas de realización que difieran en detalle de la indicada a título de ejemplo en la descripción y a las cuales alcanzará igualmente la protección que se recaba. Podrá, pues, construirse en cualquier forma y tamaño, con los materiales más adecuados, por quedar todo ello comprendido en



el espíritu de las reivindicaciones.

= . =

N O T A

Descrito el objeto y utilidad de la presente invención, lo que se declara como no divulgado ni practicado en España, comprende las siguientes reivindicaciones:

5.           1. Un dispositivo para la fijación de patas de muebles, caracterizado esencialmente por el hecho de comprender la pata, fijada en su parte superior, una escuadra metálica, por medio de unos tornillos, y provista dicha escuadra, en su vértice, de un tornillo acoplado directamente, y cuyo fin es atornillar previamente la pata al mueble, acabando de sujetarla mediante dos tornillos que se introducen por dos orificios que lleva esta escuadra en sus extremos, quedando todo el conjunto sólidamente sujetado.
- 10.
15.           2. Un dispositivo para la fijación de patas de muebles.



111145

Según se describe y reivindica en la presente memoria que consta de 4 hojas, foliadas y escritas a máquina por una sola de sus caras, acompañadas de 1 lámina de dibujos.

Madrid, a - 4 FEB. 1966

5.

p.a.

JAIME ISERN

P. P.

Fig. 1

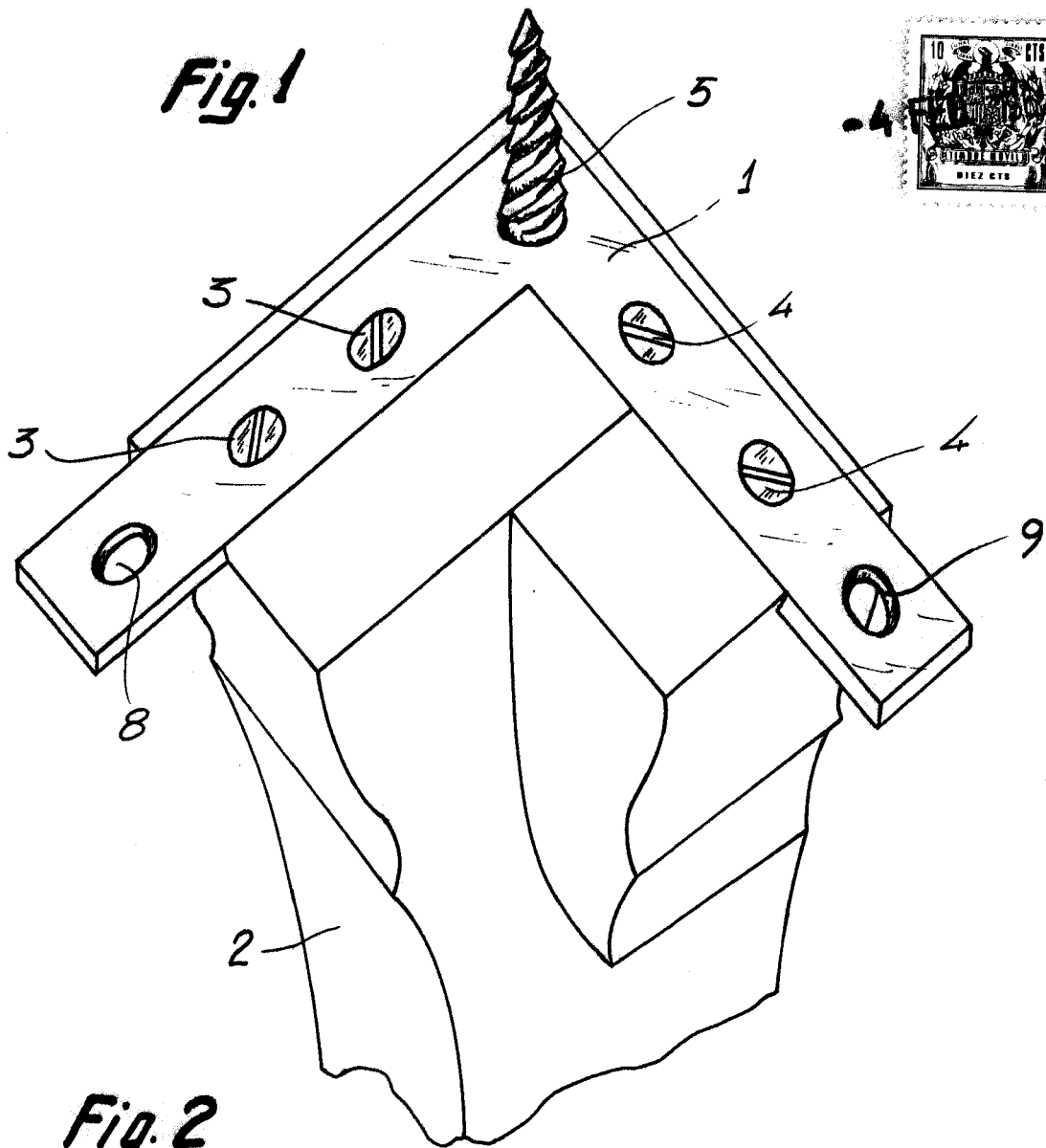
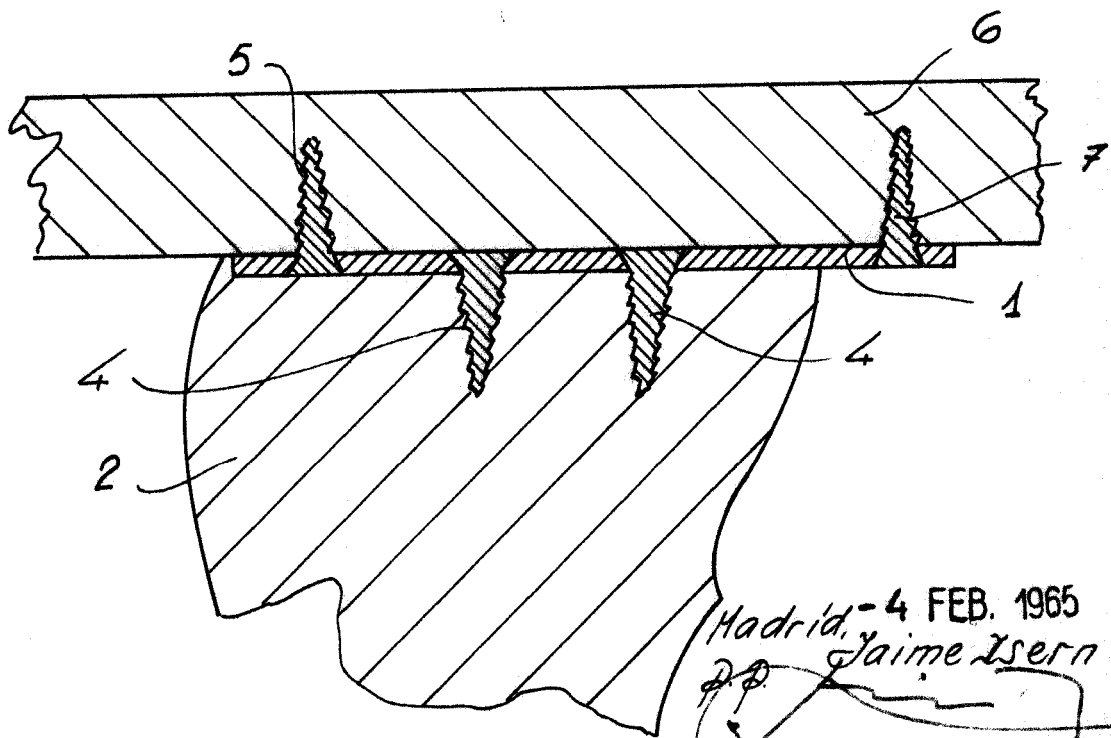

Fig. 2



Madrid - 4 FEB. 1965  
Jaime Isern