

111129



111129

MEMORIA DESCRIPTIVA

Correspondiente a un MODELO DE UTILIDAD, cuyo registro se solicita por veinte años, para España y Posesiones, a favor de Don PABLO MARTIN VILLARRUBIA, de nacionalidad española, residente en MORA (Toledo), c/ Pajitos, 1, y que ha de recaer sobre:

"UN SOMIER".

Corresponde ésta Memoria Descriptiva a un Modelo de Utilidad cuyo registro se solicita al amparo del derecho que se reconoce en el art. 171 del vigente Estatuto de Propiedad Industrial, y concierne, como se indica en su enunciado, a un nuevo somier, con características y ventajas sobre todos los de su clase existentes actualmente en el mercado, por lo que es merecedor de la protección que para él se solicita.

5.-

Con el fin de dar una idea más clara del objeto que constituye este Modelo de Utilidad, se acompaña a ésta Memoria una hoja de planos en la que sin carácter limitativo alguno, se ha representado una realización preferida, la que deberá ser considerada en su más amplio sentido, ya que será factible introducir en la misma cuantas variaciones sean posibles, siempre que no alteren su finalidad característica.

10.-



15.- En el plano:
FIGURA 1ª, es una vista en corte del cabecero del somier, y
FIGURA 2ª, vista del piecero también en corte.

De conformidad con lo representado, el nuevo somier está constituido esencialmente por las siguientes partes:

20.- Dos largueros de tubo rectangular -3-, que constituyen los laterales del mismo.

Un cabecero -1-, también de tubo rectangular, que vá soldado a los largueros en sus puntos de contacto.

25.- En el mencionado cabecero se ha previsto la disposición de una pestaña -2-, situada en la parte opuesta a la de unión de cabecero y largueros, cuya pestaña sirve de base a los enganches de la tela metálica.

Un piecero -6-, de tubo rectangular, igualmente soldado a los largueros en sus puntos de contacto.

30.- Una corredera -1-, también de tubo rectangular, deslizante libremente sobre los dos largueros.

Esta corredera está igualmente provista de una pestaña -2-, en el lado opuesto al plano de deslizamiento, que sirve igualmente de base a los enganches de la tela metálica.

35.- Dos pernos de tensión, regulables con tuerca, medio de unión de la corredera -1- al piecero -6-.

Tela metálica -4-, unida mediante enganches -5-, y varilla, al cabecero y corredera.

40.- Enganches -5-, para unión de la tela metálica, cuya base está constituida por las pestañas -2-, previstas en cabecero y corredera.

45.- Descritas suficientemente todas las partes que constituyen el nuevo somier, sólo resta añadir que podrán ser introducidas en el mismo variaciones de detalle, que pueden afectar a cambios de forma, materia, dimensiones, proporciones, etc., y en general a cuanto no modifique su esencialidad, que es la que se despren-

111129

- 3 -



de de cuanto antecede y se reivindica a continuación, debiendo quedar todas ellas comprendidas en la protección que se recaba.

N O T A

50.- En resumen: el presente Modelo de Utilidad habrá de recaer esencialmente sobre las siguientes:

REIVINDICACIONES

1ª).- UN SOMIER, caracterizado esencialmente porque en su cabecero, de tubo rectangular, y en la parte opuesta a la de unión a los largueros laterales, se ha previsto la disposición de una pestaña que sirve de base a los enganches de la tela metálica, como asimismo se ha dotado de igual disposición y con el mismo fin, a la pieza que constituye la corredera, también de tubo rectangular y unida al piccero mediante pernos con tuercas, estando situada ésta pestaña en el lado opuesto a su plano de deslizamiento sobre los largueros laterales.

60.-

2ª). UN SOMIER.

Todo ello tal como se describe y reivindica en la presente Memoria Descriptiva.

Consta ésta Memoria de tres hojas foliadas y mecanografiadas por una sólo de sus caras, y plano que la ilustra.

Madrid, 4 FEB 1913

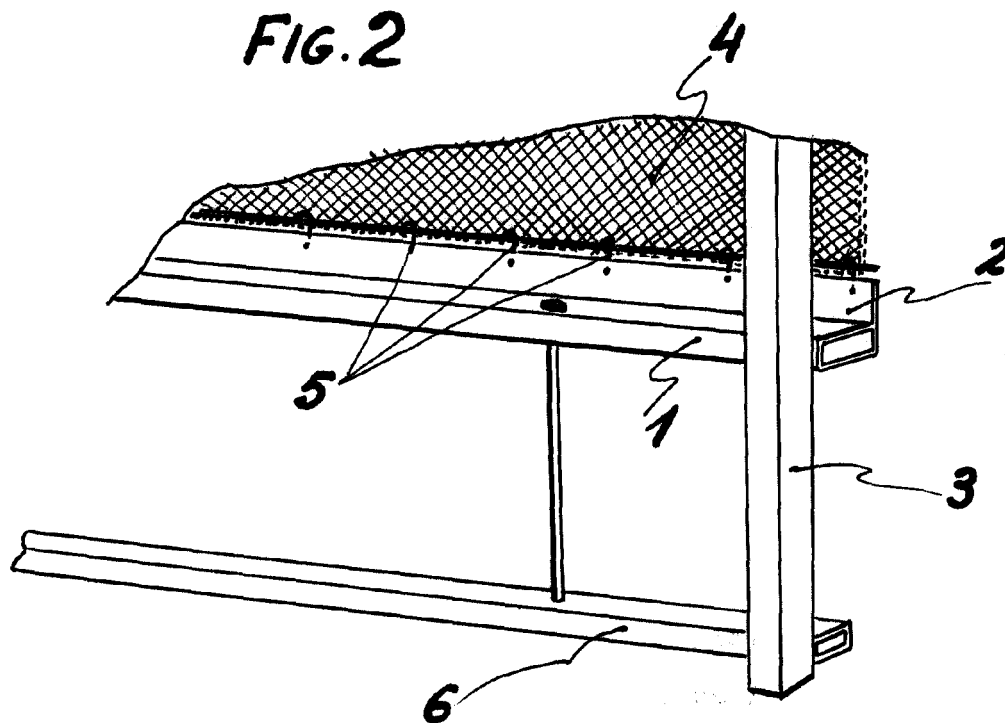
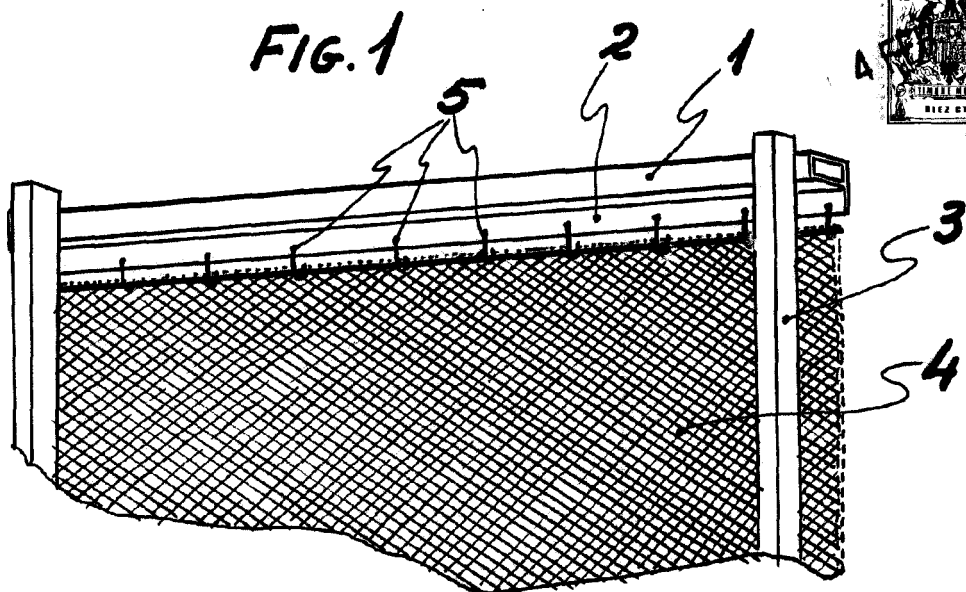

Escala variable
Madrid 4 de Febrero de 1965

Handwritten signature