



si3n corrediza, con su correspondiente estribo 7. Por este estribo se hace pasar la balleta o trapo que hace de estropajo, doblado de modo que sus dos extremos queden sujetos por una ballesta 5.

Tanto la anilla como el estribo de suspension son corredizos, y para ejecutar con el aparato el fregado de los suelos se corren hasta la palanca 3. para lo cual bastara colocar el palo en sentido vertical o inclinado solamente, descendiendo la anilla con su estribo.

Cuando la balleta o trapo este sucia y se desee escurrir el agua se pone el palo o mango en sentido horizontal y con la mano izquierda se sube y sujeta la anilla hasta que la balleta quede completamente estirada; sin dejar de sujetar dicha anilla, con la mano derecha se coge el pu3o 8 del palo y se le da a 3ste el numero de vueltas necesario hasta que la balleta quede completamente escurrida por virtud de irse enrollando al palo.

En los planos se representa el aparato con las mejoras introducidas y en ellas estan detalladas las piezas de que consta.

N O T A

En resumen: Con relacion a la patente num 106.412 se reivindicar como mejoras que se adicionan al objeto de la misma:

- 1.- La anilla con el estribo de suspension 7.
- 2.- el pu3o 8 adicionado al mango para dar vueltas al palo y por consiguiente al trapo o balleta.
- 3.- El utilizar con este aparato cualquier clase de trapo o estropajo.
- 4.- Y como objeto sobre el que ha de recaer el certificado de adicion a la patente num 106.412, se reivindica por ultimo:
MEJORAS EN EL OBJETO DE LA MISMA.

Todo conforme queda descrito en la presente memoria que consta



de tres hojas escritas a maquina por una sola cara y planos que la acompañan.

Madrid 25 de Enero de 1929

Miguel Laguna

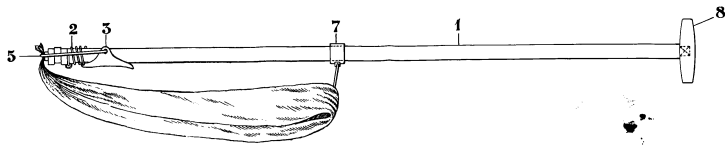
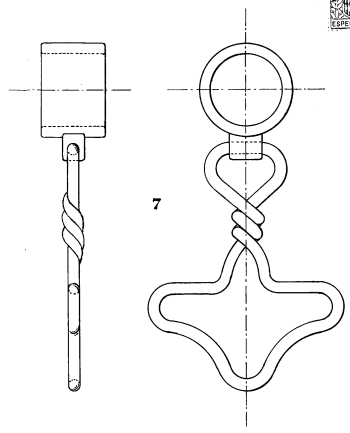
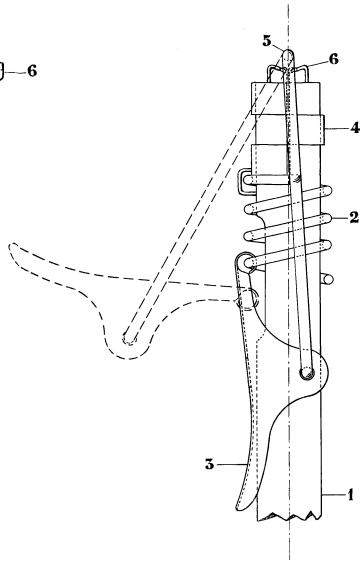
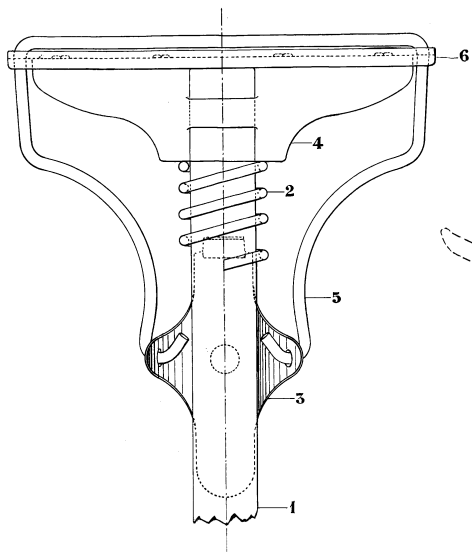

- | | |
|---|------------------------------|
| 1 | PALO O MANGO |
| 2 | MUELLE ESPIRAL |
| 3 | PALANCA REVERSIBLE |
| 4 | SOPORTE ABRAZADERA |
| 5 | BALLESTA DE CIERRE |
| 6 | CANAL REMACHADA AL SOPORTE |
| 7 | ANILLA Y JUEGO DE SUSPENSION |
| 8 | PUÑO ENCAJADO EN EL MANGO |

Alguacil