

111100



111100

MEMORIA DESCRIPTIVA

Correspondiente al registro de Modelo de Utilidad que, por veinte años, se solicita para España y sus Colonias, a favor de Don José FAURI RAMÓN, de nacionalidad española, residente en Barcelona, calle de Santa Agueda, nº 30 - - - - -

5.

P O R

" E N V A S E "

El envase objeto del presente Modelo de Utilidad tiene la ventaja de que, debido a que en sus paredes hay adosados una pluralidad de tubos hinchables, resulta que cualquier golpe o presión que se origine en sus paredes externas, queda absorbido por estos tubos neumáticos y así el cuerpo frágil colocado en el interior del envase no sufre deterioro alguno.

10.

Para una perfecta interpretación se describe, a continuación, un caso de realización práctica, a título de ejem-

15.

111100

2



plo, no limitativo, del nuevo envase, acompañándose de una hoja de dibujos, en la que:

En la figura, se representa el nuevo envase visto en perspectiva.

5. Consiste la invención en que en las paredes del envase (1) hay dispuestas una pluralidad de tubos neumáticos (2), los cuales, adosados a las paredes (1) preservan a las mismas de cualquier presión o golpe que puedan recibir desde el exterior, ya que por su cualidad de neumáticos amortiguan estas presiones externas.

Los tubos van provistos de las oportunas válvulas (3) para su llenado y vaciado a voluntad.

10. Se sobreentiende que en el presente caso, serán variables cuantos detalles de construcción y acabado, no alteren, cambien o modifiquen la esencia de la invención.

N O T A

Descrito el objeto y utilidad de la invención, lo que se declara como no divulgado ni practicado en España, comprende las siguientes reivindicaciones:

20. 1ª.- Envase, caracterizado por el hecho de que en las paredes del envase hay dispuestos una pluralidad de tubos neumáticos, los cuales, adosados a las paredes preservan a las mismas de cualquier presión o golpe que puedan recibir desde el exterior, ya que por su cualidad de neumáticos amortiguan estas presiones externas.

25. 2ª.- Envase, según la anterior reivindicación, en el que los tubos van provistos de las oportunas válvulas para

111100 2 F



su llenado y vaciado a voluntad.

3ª.- ENVASE NEUMÁTICO.

Según se describe y reivindica en la presente Memoria descriptiva, que consta de tres hojas foliadas y escritas por una sola cara y acompañada de una hoja de dibujos.

Madrid, a 2 de Febrero de mil novecientos sesenta y cinco.

P.A.,
Antonio Archa
p. p.



111100

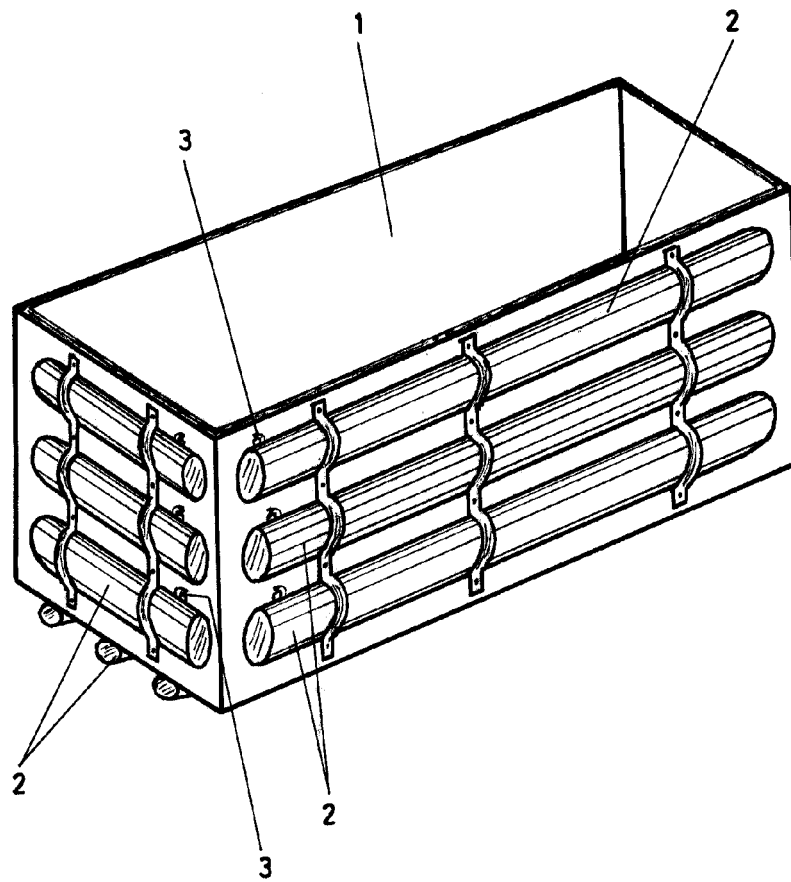

Madrid ● Febrero 1965
p.p.

Antonio Aricha
P. P.

Escala variable