

MP/.

111094

12 FEB



memoria descriptiva

CLASE DE
REGISTRO

un Modelo de Utilidad, por veinte años en España,

NOMBRE Y
NACIONA-
LIDAD DEL
SOLICITANTE

Sociedad Nestlé A.E.p.A.
(sociedad española)

RESIDENCIA
Y DOMICILIO

Barcelona, Aragón, 244

OBJETO

" C A J A "

111094

12 F



- 1 -

1

El presente modelo de utilidad se refiere a una caja de las que se forman partiendo de una sola pieza plana, en la que mediante dobleces y cortes se determinan las partes que al armarla constituyen sus laterales, y de otra pieza independiente, también plana, con la que en forma análoga se constituye la tapa, la cual, en el caso a que nos referimos, se articula a la primera mediante unos enganches, que prolongan el anverso de la tapa y se articulan en ranuras dispuestas al efecto, en el borde posterior de la caja.

10

En la caja cuyo modelo reivindicamos, sus lados mayores y menores tienen, cuando se la arma, forma de tubular de sección rectangular, constituido cada uno de ellos por el lado correspondiente de la base de la caja como fondo, y tres tiras dobladas convenientemente, de las cuales, la que hace contacto con dicho fondo, se prolonga en una cuarta tira o pestaña, que en los lados mayores se pega a ese fondo, hacia el exterior del lateral tubular, y en los menores, hacia el interior del mismo.

15

20

Las uniones de las esquinas se cierran por prolongaciones que al efecto presentan, a uno y otro lado, las tiras exteriores e interiores de los laterales mayores, cuyas prolongaciones se doblan en ángulo recto, para solapar las partes análogas de los laterales menores; además, esas prolongaciones de los laterales interiores, presentan, en el borde superior, unas aletas trapeciales que dobladas, también perpendicularmente, quedan debajo del borde de los laterales

25

111094



- 2 -

1

menores, dando lugar el corte oblicuo de esas aletas a biseles, en los bordes mayores de la caja, debajo de los cuales se introducen orejetas, normales a las tiras que forman las partes superiores de los laterales menores.

5

Esas prolongaciones y aletas, dispuestas como se ha indicado, evitan que armada la caja se vea espacio libre o ranuras en ninguna de las uniones exteriores.

10

Concretaremos las características de la caja que se reivindica, con referencia a las adjuntas figuras, que corresponden a una forma de ejecución, que se presenta a título de ejemplo con el fin indicado, ya que las dimensiones y materiales con que se fabriquen, serán las que se estimen pertinentes para la aplicación de que se trate, sin que tales variaciones, ni las que se hagan en detalles de presentación, afecten a la esencialidad reivindicada, por lo

15

que las cajas que se fabriquen, con cualquiera de esas modificaciones, no serán sino variantes, igualmente comprendidas y protegidas por el presente registro.

20

La fig. 1 presenta el desarrollo de la pieza con que se forma la caja propiamente dicha.

La fig. 2 corresponde de modo análogo al despliegue de la tapa.

La fig. 3 muestra, en perspectiva, la tapa semi-plegada.

25

La fig. 4 ilustra la vista parcial de una esquina de la caja, en la primera fase de su armado.

La fig. 5 se refiere, en análoga represen-

111094



- 3 -

1 tación, a la segunda fase de ese armado.

La fig. 6 representa una esquina de la caja ya armada.

5 La fig. 7 es la perspectiva de la caja armada y de la tapa dispuesta para ser acoplada a la misma.

Con referencia a dichas figuras y a los números que sobre ellas designan las partes y detalles de la caja representada, que interesan a los fines de esta memoria, la descripción de la misma es como sigue:

10 En la pieza única con que se forma la caja, mediante dobleces y cortes, están determinadas, a partir del fondo rectangular 6, las siguientes partes: en los lados menores el lateral exterior 11, la banda 3 destinada a constituir el borde superior de la caja (fig. 6), el lateral interior 2 y la pestaña 1, con la cual se realiza la sujeción del extremos de la caja. La citada banda 3 presenta las lengüetas 4, separadas del resto del lateral por las ranuras 12.

20 De modo análogo, cada uno de los lados mayores de la caja, a partir del fondo 6, presenta: el lateral exterior 7, la banda 14 (fig. 6), separada del lateral 7 por el doblez 16, en el que van practicadas las ranuras 5, el lateral interior 15 y la pestaña 17, con los apéndices 18 en sus extremos. El lateral exterior 7 se prolonga en las aletas 10, y el lateral interior 15 en las aletas 8, que a su vez se prolongan en su lado mayor en las 9, que constituye refuerzos interiores, respectivamente vertical y hori-

25

111094

2



1

zontal, estando las partes 9 separadas de la banda 14, por las ranuras inclinadas 13.

Por lo que se refiere a la tapa (figs. 2 y 3) está constituida por una hoja doble 25-20, cuyas dos partes se unen entre sí por el dobléz 24, de cuyas dos hojas, la que tiene marcado el número 25, constituye la parte interior de la tapa, y la 20 de su izquierda (en la fig. 2) lleva superpuesto el refuerzo 23, que puede ser de cartón mas fuerte. Esa segunda hoja 20 presenta los enganches planos 21, que con las ranuras 22, están destinados a articular la tapa a la caja, entrando en las ranuras 5 del borde 16 de la misma, y las pestañas 19 que, con las 26, convenientemente pegadas, forman la tapa con el refuerzo 23 en su interior.

El armado de la caja se comprende facilmente, después de la descripción que antecede: el lateral mayor (fig. 4), de sección rectangular, le forman la parte exterior 7, la superior 14 y la interior 15; esta última se prolonga en la aleta 17, que se pega al fondo 6 de la caja, así como sus apéndices 18, que quedan debajo de los laterales menores. Además las partes interiores 15 tienen las prolongaciones 8, que se colocan perpendicularmente a ellas, y se doblan en las partes 9 (fig. 4) para armar las esquinas.

Los lados menores de la caja están constituidos por la parte exterior 11, la superior 3 y la interior 2, con la aleta 1, que se dobla hacia dentro (fig. 6). La parte exterior 11 hace contacto con las aletas 10, previamente dobladas en ángulo recto, que prolongan los laterales 7, ce-

111094²



1

rrando la esquina exterior; a su vez, las prolongaciones 4 de las partes 3, se introducen debajo de los biseles de los extremos de la otra parte superior 14 de la caja, en las ranuras 13.

5

Armada la tapa como se ha dicho, sus enganches 21 se introducen en las ranuras 5 (fig. 7) como antes se ha indicado, para articularla a la caja, realizando la maniobra como indican las flechas de la citada figura.

- - - - -

10

N O T A.-

= = = = =

El presente modelo de utilidad, comprende las siguientes reivindicaciones:

15

1. Caja, de las constituidas partiendo de una pieza plana, en la que mediante dobleces y cortes se determinan las partes que al armarla constituyen su contorno, caracterizada porque los lados mayores del fondo rectangular se prolongan en cuatro tiras de esa forma, tres que con dicho fondo forman un lateral hueco, y la cuarta que constituye

20

una pestaña exterior, que se pega a la base de la caja; las tiras correspondientes a los lados exterior e interior

25

de estos laterales, se prolongan en sus extremos en aletas, que se solapan con las partes análogas de los laterales menores, constituidos en forma análoga, de cuyas aletas, las de dichas tiras interiores, presentan unas prolongaciones trapeciales, destinadas a quedar debajo de la parte superior de los laterales menores, separadas por cortes oblicuos de las corres-

111094



- 6 -

1

pondientes tiras, que forman los bordes mayores de la caja, entrando, en los biseles que estos presentan en sus extremos, orejetas que prolongan perpendicularmente a las piezas que forman los bordes menores.

5

2.- Caja, según reivindicación anterior, caracterizada porque la tapa, constituida por una pieza rectangular doblada sobre sí misma, con un refuerzo interior consistente en una pieza semejante, y unida por los bordes menores y uno de los mayores por pestañas solapas, presenta, en el otro borde mayor, unas prolongaciones enganches, destinados a entrar en ranuras dispuestas al efecto en el borde exterior de uno de los lados mayores de la caja.

10

3.- Caja.

15

Según se describe y reivindica en la presente memoria descriptiva, y se ilustra con los planos que a la misma se acompañan.

Consta dicha memoria de seis hojas foliadas y escritas a máquina por una sola cara.

20

Madrid, a

2 FEB. 1965

CARLOS ROCA
RCA

25

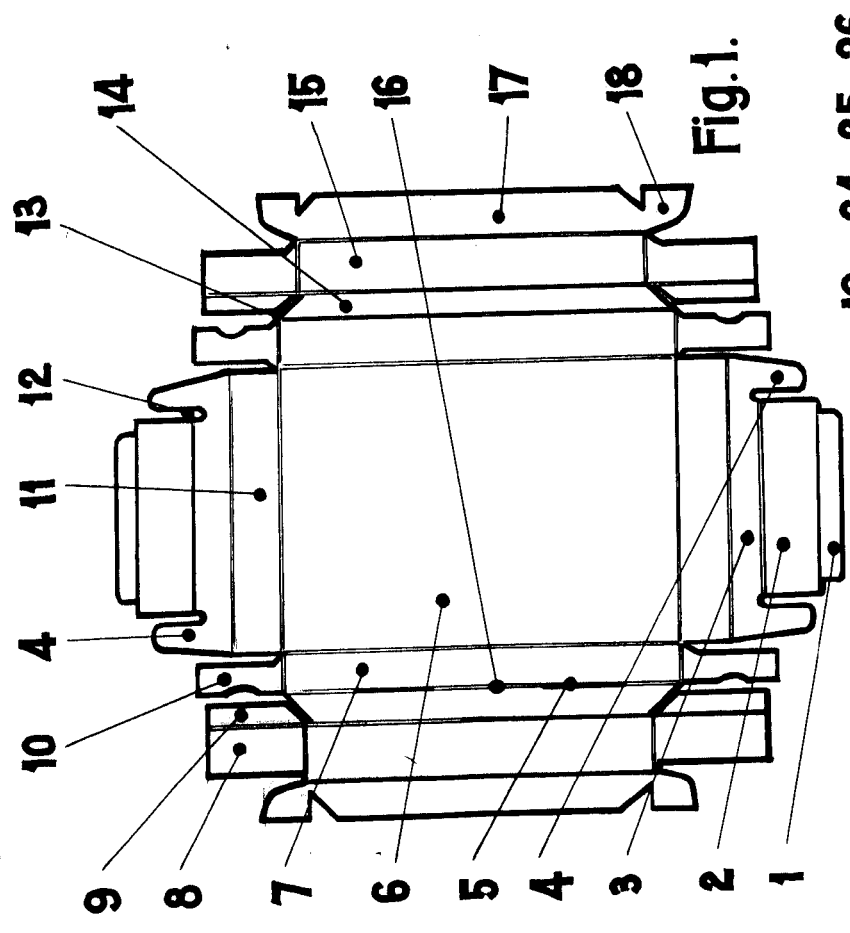
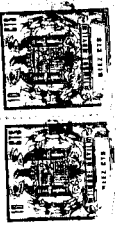

Fig. 1.

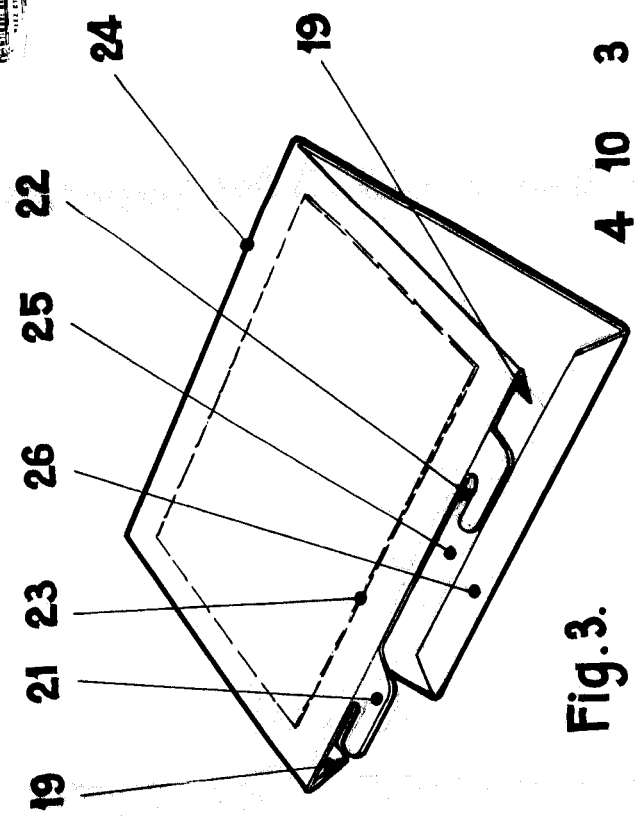

Fig. 3.

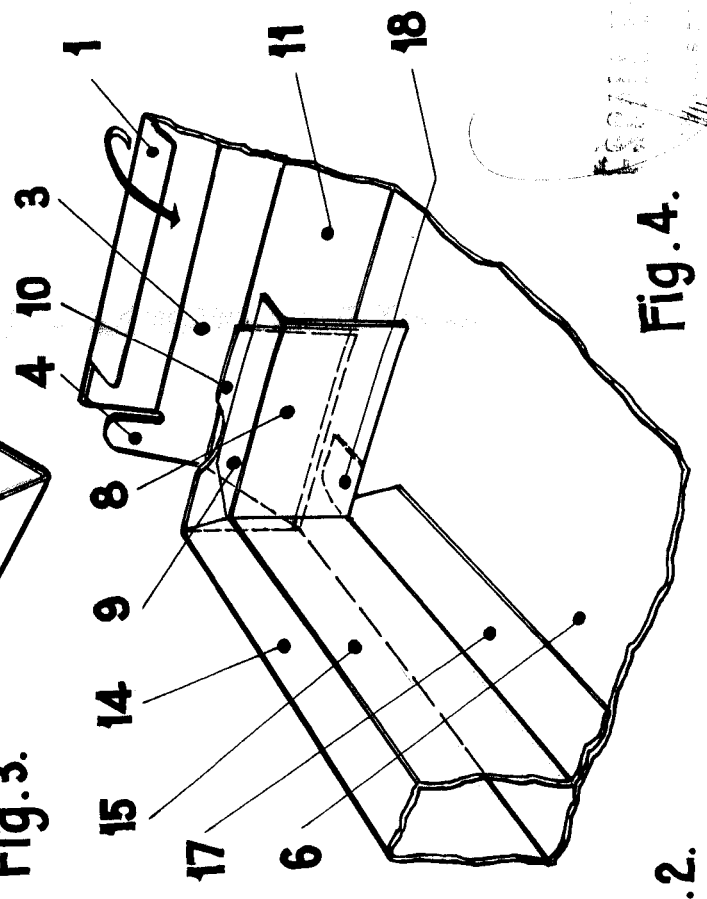

Fig. 4.

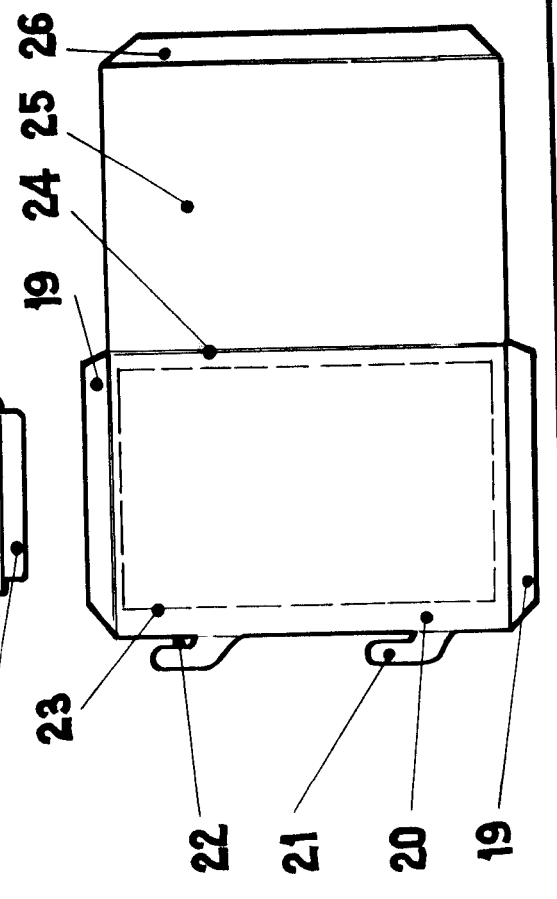

Fig. 2.

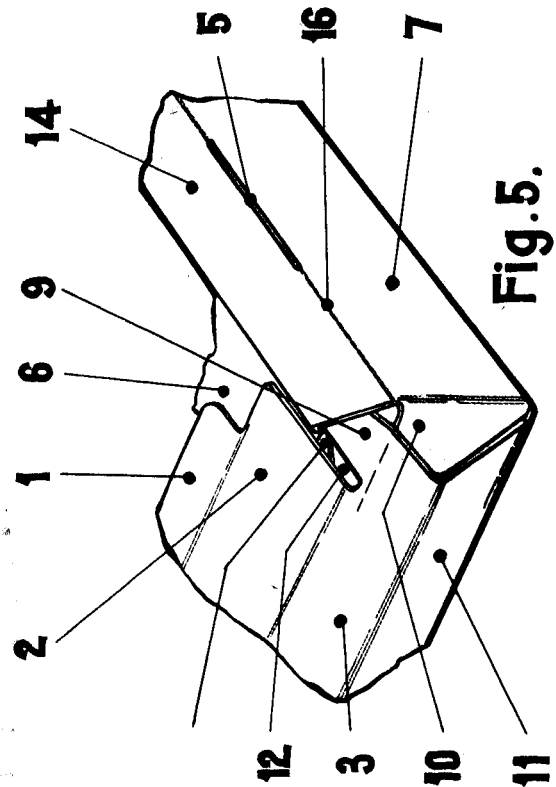

Fig. 5.

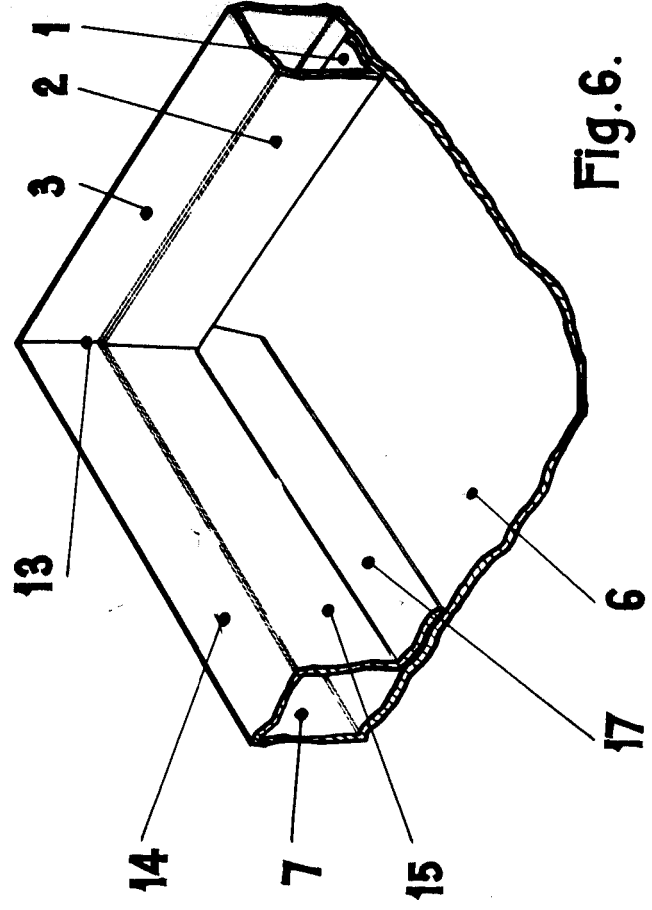

Fig. 6.

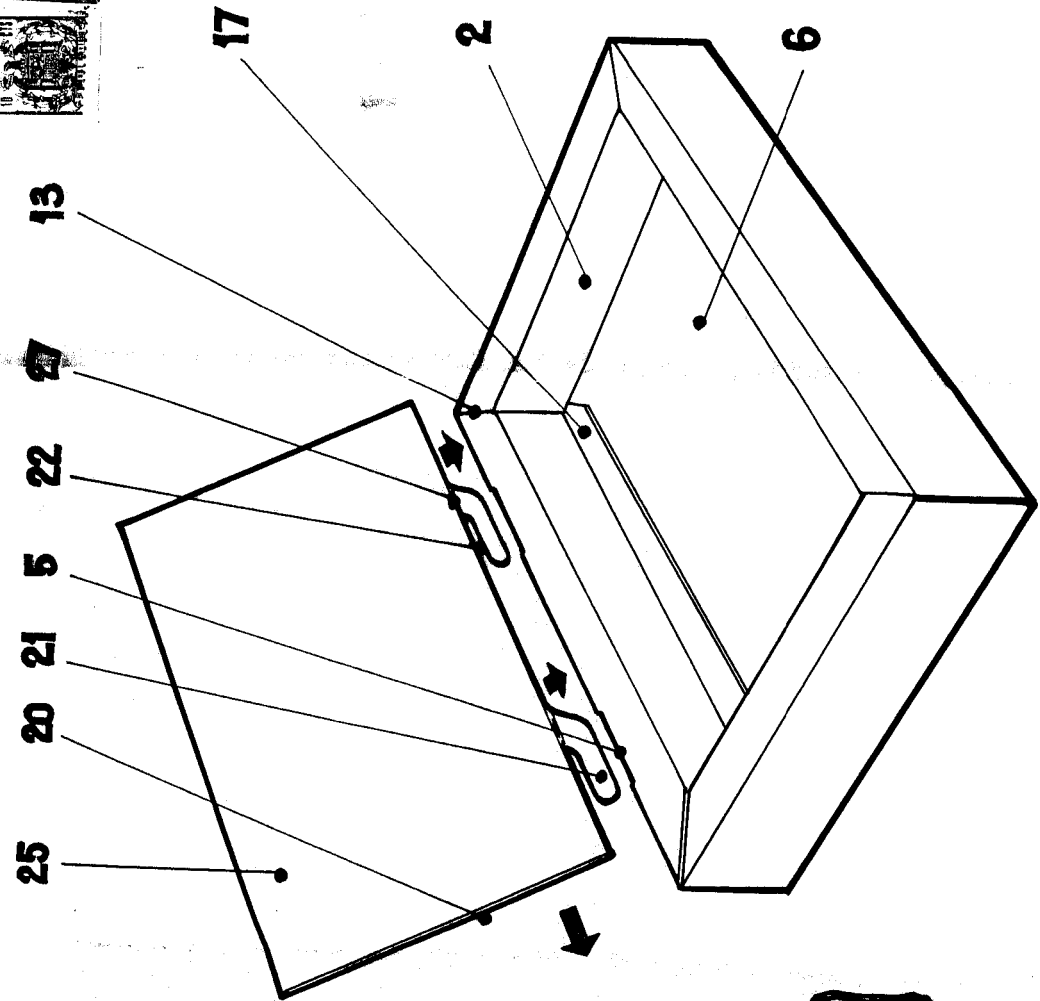

Fig. 7.

ESCALA VARIABLE

VII
VIII