

11067

111067



.....DON SANTIAGO ASTORQUIA ARANCETA, de nacionalidad española, solicita autorización para el registro de un Modelo de Utilidad, consistente en:

"PINZA PARA SOLDADURA ELECTRICA"

MEMORIA

El Modelo de Utilidad a que se refiere la presente memoria y adjunto plano, está destinado a garantizar la propiedad y explotación del mismo, en todo el territorio español y sus posesiones, consistente en: "PINZA PARA SOLDADURA ELECTRICA".

5 En la esfera industrial, es donde precisamente la inventiva ha tenido más desenvolvimiento, la técnica como perfeccionamiento en cualquier arte, es indiscutiblemente uno de los puntales que ha servido para la marcha del progreso, ~~para~~ ~~estas~~ razones la inteligencia aplicada en instrumentos, procedimientos, máquinas y planes, han dado lugar a una gran transformación en los actuales sistemas y formas y así sucesivamente se han ido descubriendo nuevas formas que al fin son inventivas que aplicadas a la industria han permitido un gran desarrollo en la misma.

15 Es ya de una manera concreta en la Industria Metalúrgica donde parece que descansa y en donde se pulsa el progreso industrial de una nación, pues bien en la misma es donde con más frecuencia son necesarias las innovaciones, unas veces por quedarse anticuadas las anteriores, otras veces para mejorar, y también para obviar dificultades que aparecen. En este sentido y en conjunto los procedimientos de soldaduras eléc-

20



tricas, se suelen llevar a cabo por medio de un instrumento conocido con el nombre de pinza, que servía para sujetar el electrodo y proceder a la soldadura, en su forma más sencilla era una vulgar pinza con su correspondiente aislante que presionaba al electrodo y lo aproximada al lugar de la soldadura por medio de un resorte, con lo cual de una parte la soldadura que daba defectuosa porque el electrodo no se fijaba a la pinza y como consecuencia la soldadura no era perfecta y al poco tiempo quedaba inutilizada. Al sujetarse el electrodo a la pinza por medio del resorte, este se calentaba excesivamente, lo cual impedía la continuidad del trabajo, perdiéndose tiempo, todo ello ofrecía grandes inconvenientes al utilizar estos instrumentos en las soldaduras ya que su finalidad no era conseguida.

35 DON SANTIAGO ASTORQUIA ARANCETA, en una continua utilización de estos instrumentos, industrial en este ramo y después de estudios y pruebas, ha concebido una pinza para soldaduras eléctricas, que resuelve todos los inconvenientes antes apuntados y es más favorecen la operación de soldar, con menor costo menor pérdida de tiempo, un máximo en el aprovechamiento de los electrodos, no solo por su aprisionamiento, sino también por el buen contacto que se produce entre el electrodo y el lugar en donde se ha de efectuar la soldadura, al no existir resortes la presión efectuada es máxima, su perfecto aislamiento impide toda posible clase de sacudidas y por último una perfección en la soldadura por la forma de actuación continua sin necesidad de intervalos, con todas estas ventajas ha concebido un Modelo de Utilidad cuya registrabilidad se solicita por ---

"PINZA PARA SOLDADURA ELECTRICA.

50 Consiste el Modelo de Utilidad que se solicita, en una pinza para soldadura electrica, la cual se caracteriza en su configuración y forma por estar constituida por dos cuerpos de tipo rectangular alargados superpuestos uno sobre el otro, soli



55 darios entre sí por uno de sus extremo, que sirve de empuñadura
y separado por el intermedio, formando un arco para reunirse en
el extremo opuesto por medio de unos elementos estriados por --
sus caras internas. Este extremo opuesto, al no ser solidario --
permite el aproximarse o separarse a voluntad. Estos elementos--
colocados en este extremo del aparato y en las partes internas--
60 de los cuerpos alargados rectangulares tienen como especial ca-
racterización el de ser de un material buen conductor electrico.

En su parte media y por la cara interna del elemento infe-
rior, lleva adosada una palanca que provista de un mango, que ~~sal~~
sale al exterior en forma de "S", permite presionando el mango--
65 separar los dos cuerpos por ese extremo y así poder introducir-
entre los cuerpos conductores el electrodo que además de ser --
presionado por la pinza queda fijo por las estrías practicadas--
en las caras interiores de esos cuerpos conductores.

La colocación en los extremos de la pinza de unos cuerpos--
70 de un material buen conductor de la electricidad, hacen que las
superficies de contacto del electrodo con el material a soldar-
sea perfecta lo que facilita y favorece la operación.

El aislamiento de la pinza se efectúa por medio de una ca-
pa aislante que envuelve la parte del mango y el extremo de la--
75 palanca que son utilizadas directamente al ser asidas por el --
usuario.

Los dibujos que se acompañan en el plano adjunto aclaran --
perfectamente lo anteriormente expresado, y así en la Fig. úni-
za del plano adjunto, hemos señalado con el nº 1, palanca con --
80 su mango aislante de goma, cuya extremo apoyado en el brazo fi-
jo, actúa por el otro extremo en el movable señalado con el nº-
3, lo que permite separar los extremos de la pinza nº 5 y 6, por
la línea de separación nº 7 estriada. Con el nº 8, hemos señala-
do el elemento aislante del mango.



REIVINDICACIONES

Los puntos nuevos que se presentan para que sean objeto de reivindicaciones en la presente memoria de Modelo de Utilidad, que por veinte años, se solicita en España, son los siguientes:

90 1ª.- PINZA PARA SOLDADURA ELECTRICA, la cual se caracteriza, en su configuración y forma, por estar constituida de dos cuerpos de tipo rectangular alargados, superpuestos uno sobre el otro y solidarios entre sí por uno de sus extremos que sirve de empuñadura y separado por el intermedio formando un arco para reunirse en el extremo opuesto por medio de unos elementos-estriados en sus caras internas. Estos extremos opuestos, al no ser solidarios, permite el aproximarlos o separarlos a voluntad. Estos elementos colocados en este extremo del aparato y en las partes internas de los cuerpos alargados rectangulares, tienen como especial caracterización el de ser de un material-
100 buen conductor de la electricidad.

2ª.- PINZA PARA SOLDADURA ELECTRICA, que además de la anterior reivindicación, se caracteriza porque en su parte media y por la cara interna del elemento inferior, lleva adosada una palanca que provista de un mango que sale al exterior en forma de "S", permite presionando el mango separar los dos cuerpos por ese extremo y así poder introducir entre los cuerpos conductores el electrodo, que además de ser presionado por la pinza, queda fijo por las estrias practicadas en las caras interiores de esos cuerpos conductores.
105
110

3ª.- PINZA PARA SOLDADURA ELECTRICA, que además de la reivindicación anterior, se caracteriza porque la colocación en los extremos de la pinza de un material buen conductor de la electricidad, hacen, que la superficie de contacto del electrodo con el material a soldar, sea perfecta, lo que facilita y -
115



favorece la operación.

4ª.- PINZA PARA SOLDADURA ELECTRICA, que además de las -
reivindicaciones anteriores, se caracteriza porque el aisla--
miento de la pieza, se efectúa por medio de una capa que en--
120 vuelve la parte del mango y el extremo de la palanca que son--
utilizados directamente al ser asidos por el usuario.

5ª.- PINZA PARA SOLDADURA ELECTRICA.

La presente memoria consta de cinco hojas mecanografía--
das por una sola cara y a dos espacios, con un total de cien--
to veintidos líneas y un plano.

Madrid, 30 de Enero de 1.965
EL AGENTE OFICIAL

Firmado Miguel Fernández-Loaysa Pinza

D. SANTIAGO ASTORQUÍA ARANCETA

MODELO DE UTILIDAD

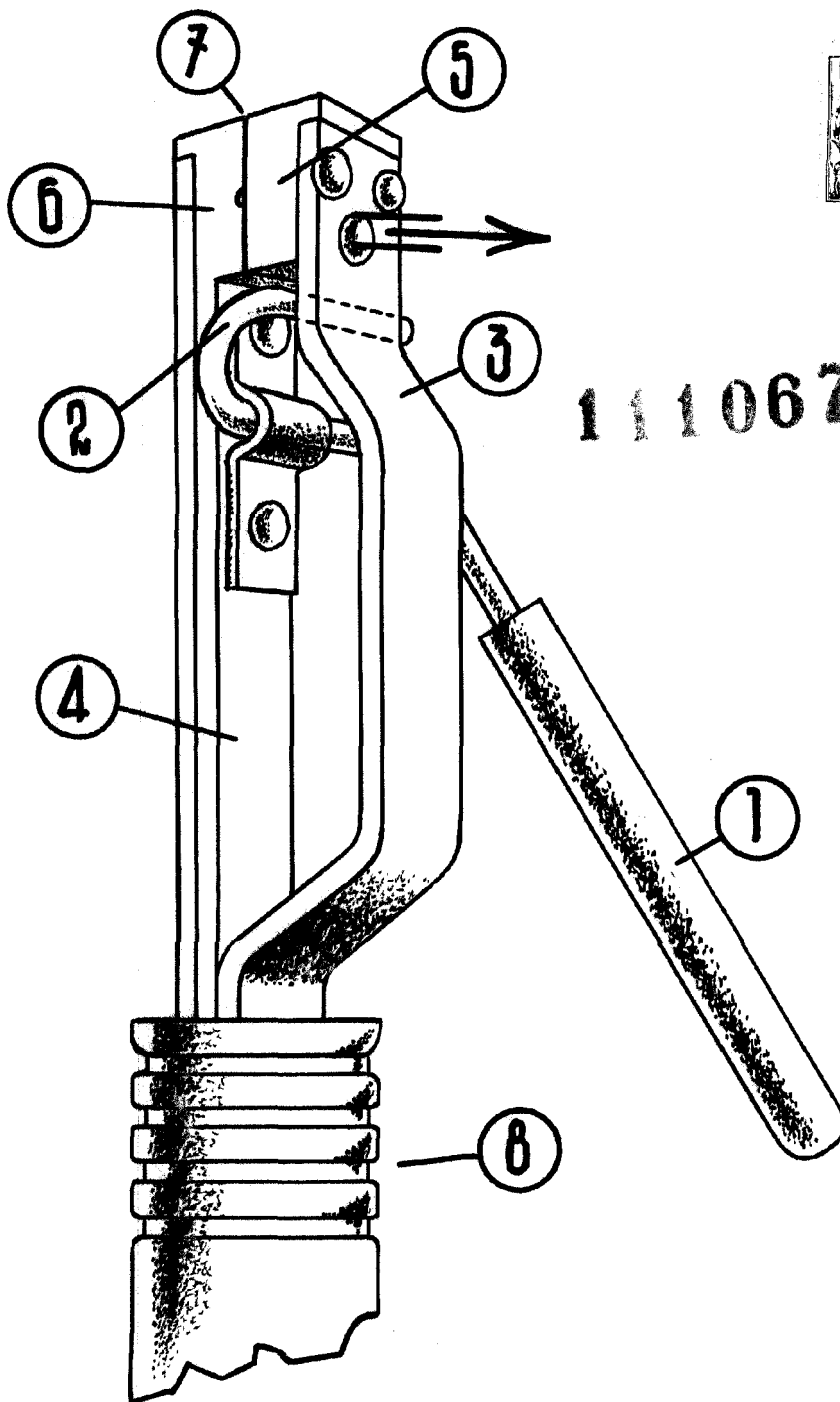

FIGURA UNICA

ESCALA VARIABLE
MADRID 30 ENERO · 1965

[Signature]
Firmado Miguel Fernández-Lorente Placón