



111048

M O D E L O
D E
U T I L I D A D

por "UNA BANDEJA PERFECCIONADA", a favor de DON MANUEL MUN-
TAÑOLA TEY, de nacionalidad española, domiciliado en Barce-
lona, Rambla de Cataluña nº 43.

= . =

MEMORIA DESCRIPTIVA

El presente modelo de utilidad se refiere a una bandeja
perfeccionada.

Mas concretamente, se ha previsto en el modelo una
bandeja especialmente destinada para aperitivos y similares,
5. la cual está integrada por una rueda de radios, del tipo
usualmente empleado en carros, y que comprende en su buje
un núcleo cilindrico que por uno de sus extremos constituye
una peana para sustentación de la rueda en posición horizontal



111048

y ligeramente elevada con respecto al plano de apoyo.

En los sectores circulares determinados por los radios de la rueda, encajan unas bandejas triangulares dotadas de una pestaña periférica para asiento sobre los radios adyacentes y la porción de llanta abarcada por los mismos, cuyas bandejas constituyen receptáculos independientes para colocación de las viandas. Con el fin de facilitar la explicación, se acompaña a la presente memoria descriptiva de una lámina de dibujos en la que se ha representado un caso de realización que se cita a título de ejemplo.

En los dibujos:

La figura 1, representa una vista de la bandeja desprovista de los receptáculos porta viandas.

La figura 2, manifiesta en perspectiva similar el conjunto integrante de la bandeja, en posición de servicio.

Haciendo referencia a las figuras, se aprecia en su realización una bandeja constituida a partir de la rueda 1, cuyo núcleo forma una expansión 2 a manera de peana para sustentación horizontal de la rueda, en la cual se disponen las bandejas de quita y pon 3, dotadas de un perfil 4 para asiento sobre los radios 5 y porción de llanta abarcada.

El núcleo de la rueda, presenta en su extremo superior un aplique decorativo 6, palillero, salero, especiero u otro.

111048



El modelo, dentro de su esencialidad, puede ser llevado a la práctica en otras formas de realización que difieran en detalle de la indicada a título de ejemplo en la descripción y a las cuales alcanzará igualmente la protección que se

5. recaba. Podrá, pues, construirse en cualquier forma y tamaño, con los medios y materiales más adecuados, por quedar todo ello comprendido en el espíritu de las reivindicaciones.

= . =

111048



N O T A

Descrito el objeto y utilidad de la presente invención, lo que se declara como no divulgado ni practicado en España, comprende las siguientes reivindicaciones.

5. 1. Una bandeja perfeccionada, caracterizada esencialmente por el hecho de estar constituida por una rueda radiada de carro, cuyo núcleo forma por uno de sus extremos una expansión a modo de peana para sustentación de la rueda en posición horizontal, mientras que por el extremo opuesto comprende un aplique decorativo, habiéndose previsto en los
10. sectores circulares determinados por los radios, sendas bandejas de quita y pon, y de forma sensiblemente triangular, dotadas de una pestaña en su perímetro para constituir un asiento sobre los radios adyacentes y sobre la porción de llanta abarcada por los mismos.
15. 2. Una bandeja perfeccionada.

Según se describe y reivindica en la presente memoria descriptiva que consta de 4 páginas foliadas y escritas a máquina por una sola de sus caras, acompañadas de una lámina de dibujos.

Madrid, a 29 ENE. 1965
p. a.

JAIME ISERN

P. P.

Fig. 1

111048

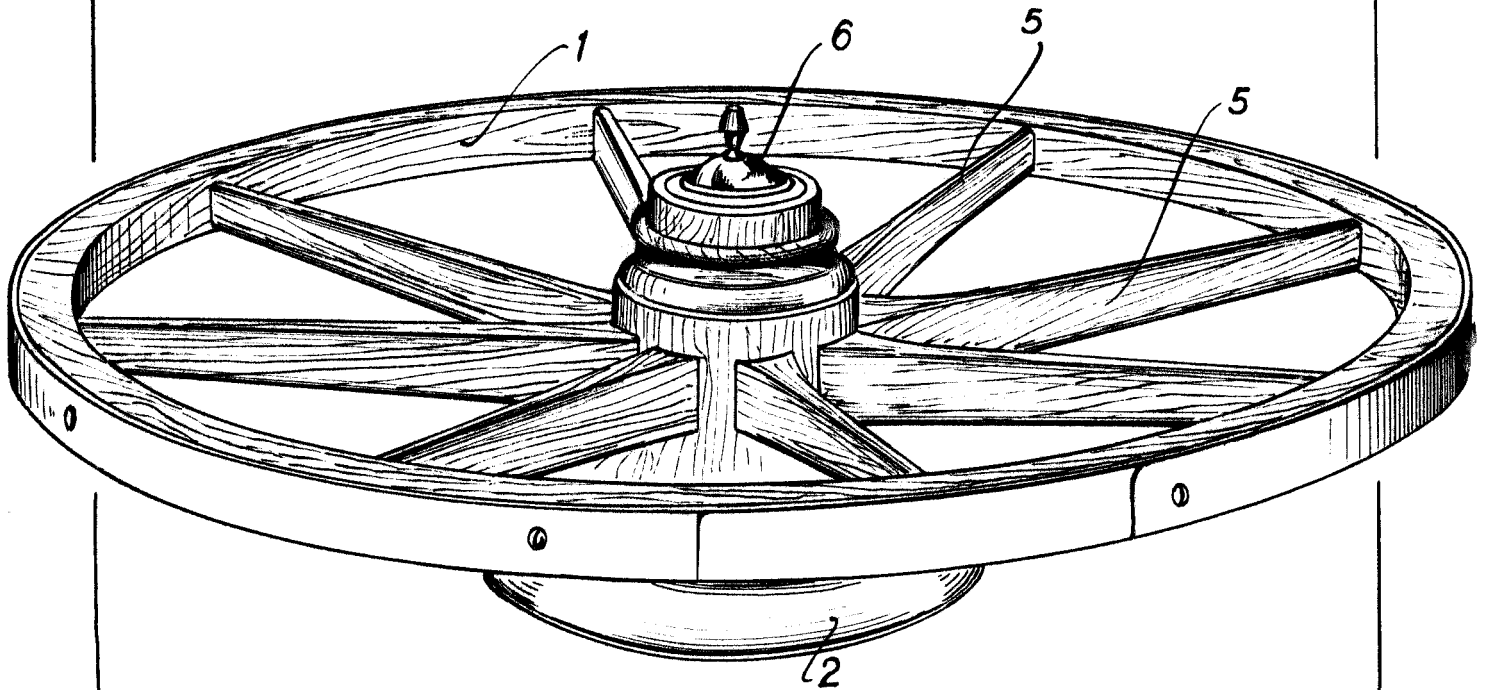
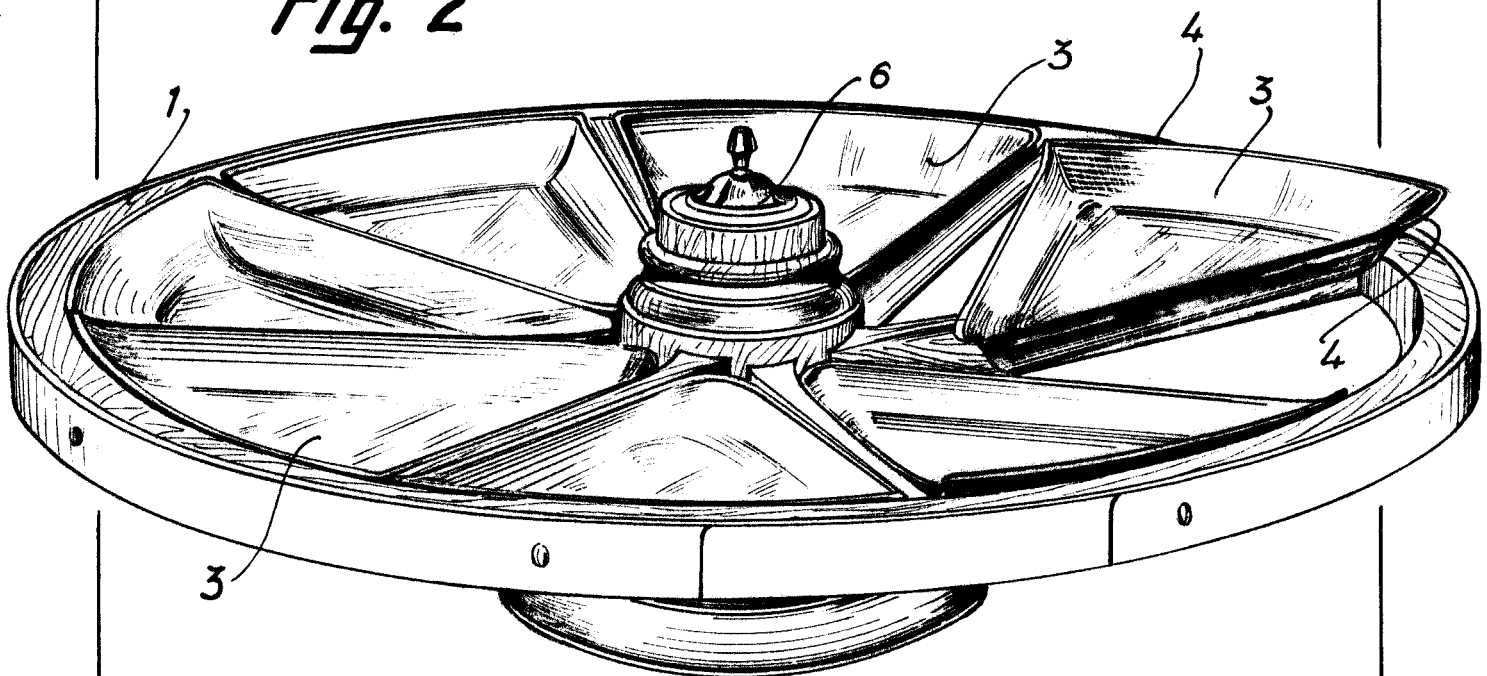

Fig. 2



Madrid, 29 ENE. 1965

p.p. Jaime Isern